

00-20-0023N

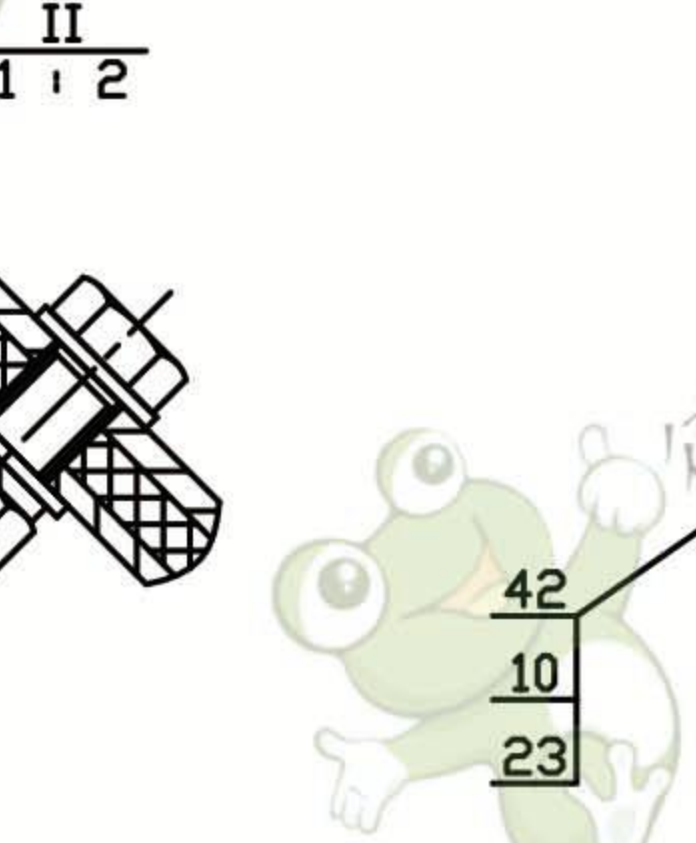

- 技术要求
1. 装配完成后，通过其侧面的孔用φ15的销子在轴上取销一深10mm的孔，并用方头圆头销固定销轴及螺母等零件。
 2. 安装后两轴之间的中心线应与轴对齐，其轴线的偏移和垂直度不得大于2mm，且轴应转动自如。
 3. 轴承盖应调整自如。
 4. 外罩应涂防锈漆并涂色漆。
 5. 本图面为左旋螺纹所对应的符号。

序号	代号	名称	数量	材料	重量	备注
8	GB93-87	弹簧垫圈 12	1	65Mn	0.0046	外购
7	GB5783-86	螺栓 M12X25	1	Q235	0.026	外购
6	NE200-02-04	轴套 δ=4	1	35	0.083	
5	NE200-02-03	轴套	1	45	2.6	
4	NE200-02-02	轴套	1		21.37	
3	GB12618-90	轴套 φ4X10	4	钢		外购
2	NE200-02-01	轴套	1	钢		外购
1	NE200-02-01	轴套	1	钢	1223	
35	GB6170-86	螺母 M10	30	Q235	0.011	外购
34	GB5783-86	螺栓 M10X35	4	Q235	0.024	外购
33	GB5783-86	螺栓 M16X55	40	Q235	0.093	外购
32	NE200-02-19	压板	1	Q235	9.88	
31	NE200-02-18	卸料板	1	碳钢		
30	GB3985-83	垫片 δ=1	1	石棉橡胶板		外购
29	NE200-02-17	轴衬口轴衬口轴衬	1	轴衬	11.28	
28	NE200-02-16	轴衬复合	2	轴衬	10.4	
27	HG4-692-67	轴衬 200X240X18	2	轴衬		外购
26	NE200-02-15	轴衬	1	45	538	
25	NE200-02-14	轴衬大轴衬	1	ZG310-570	189	外购
24	NE200-02-13	轴衬轴衬轴衬	2	35	2.9	
23	GB93-87	弹簧垫圈 16	82	65Mn	0.0075	外购
22	GB5783-86	螺栓 M16X50	34	Q235	0.092	外购
21	NE200-02-12	轴衬	2	45	1.9	
20	NE200-02-11	轴衬轴衬轴衬	2	轴衬	170	
19	NE200-02-10	轴衬	2	45	2.29	
18	GB6170-86	螺母 M20	8	Q235	0.063	外购
17	GB85-88	方头圆头轴衬轴衬M20X90	4	35	0.27	外购
16	NE200-02-09	轴衬轴衬轴衬	2	轴衬	333	外购
15	NE300-02-08	轴衬轴衬轴衬	1	轴衬	10	常用
14	NE200-02-08	轴衬	1	轴衬	26.77	
13	NE200-02-07	轴衬	1	轴衬	40.82	
12	NE200-02-06	轴衬	1	ZG310-570	197.3	外购
11	NE200-02-05	轴衬	1	ZG310-570	16	外购
10	GB6170-86	螺母 M16	79	Q235	0.034	外购
9	GB5783-86	螺栓 M16X70	1	Q235	0.13	外购

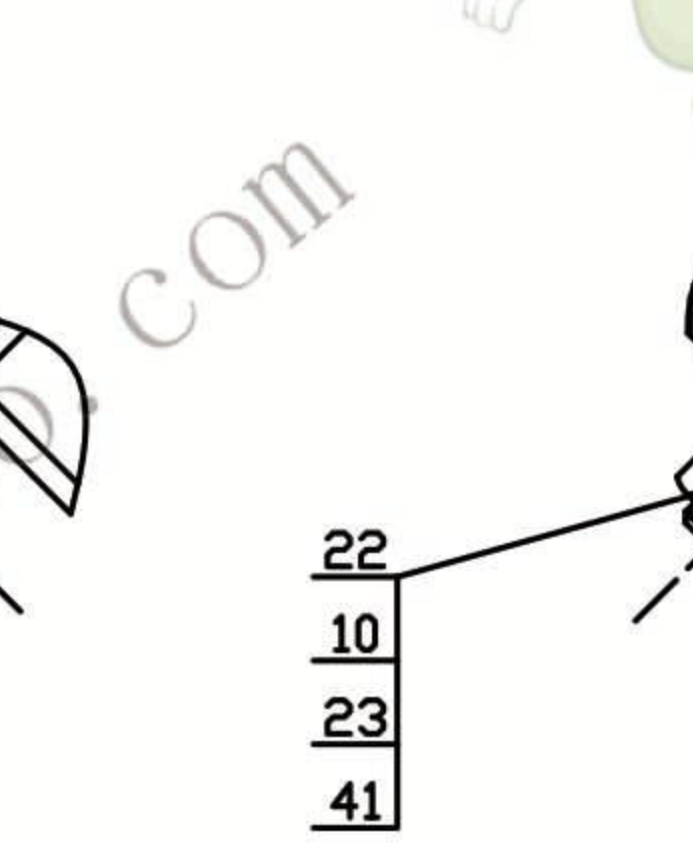
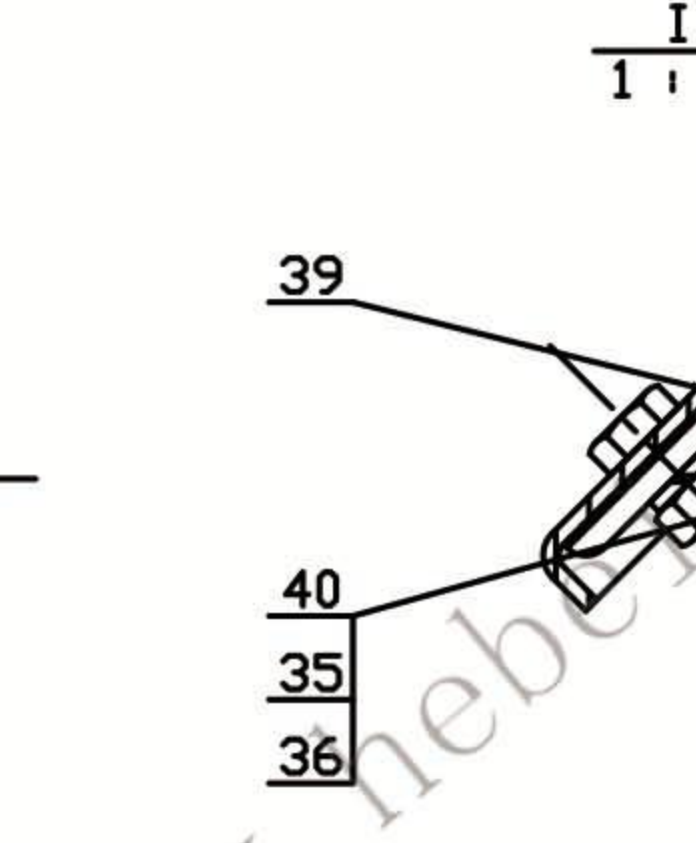
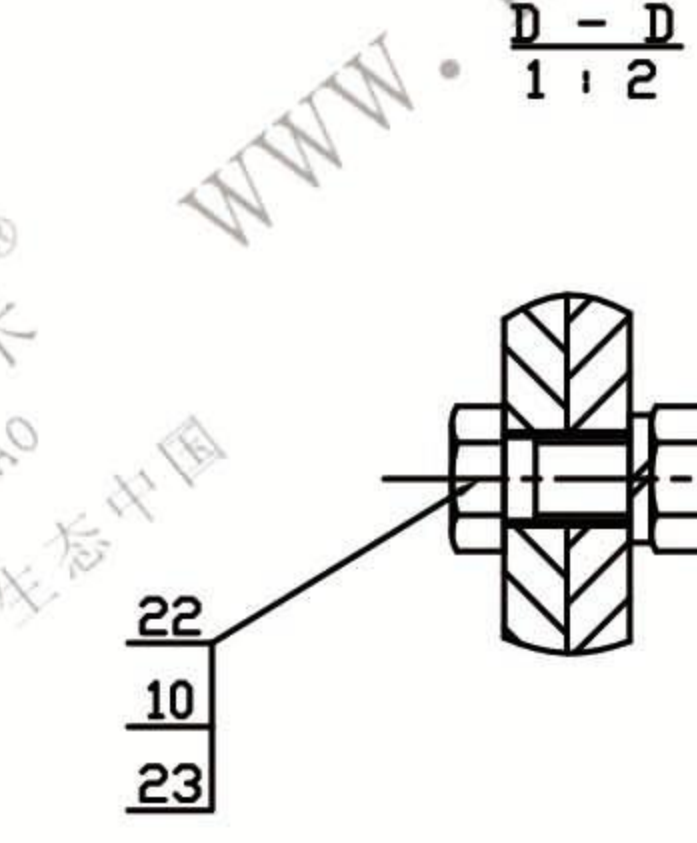
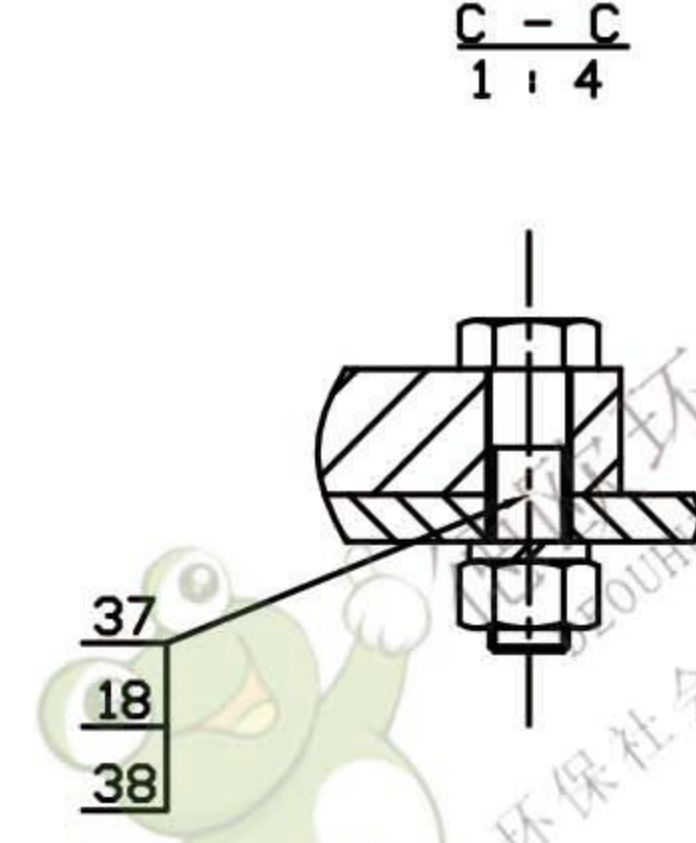
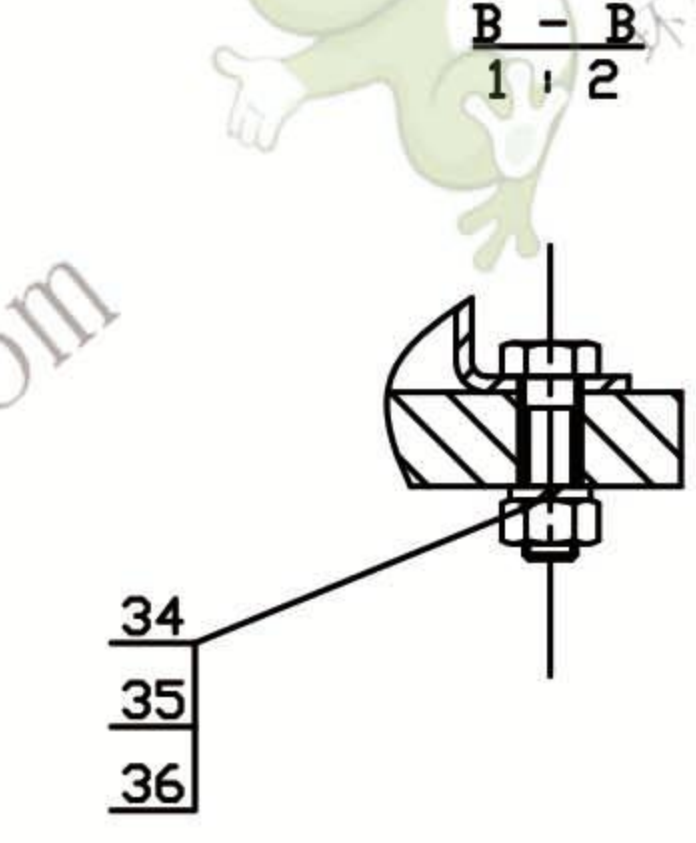
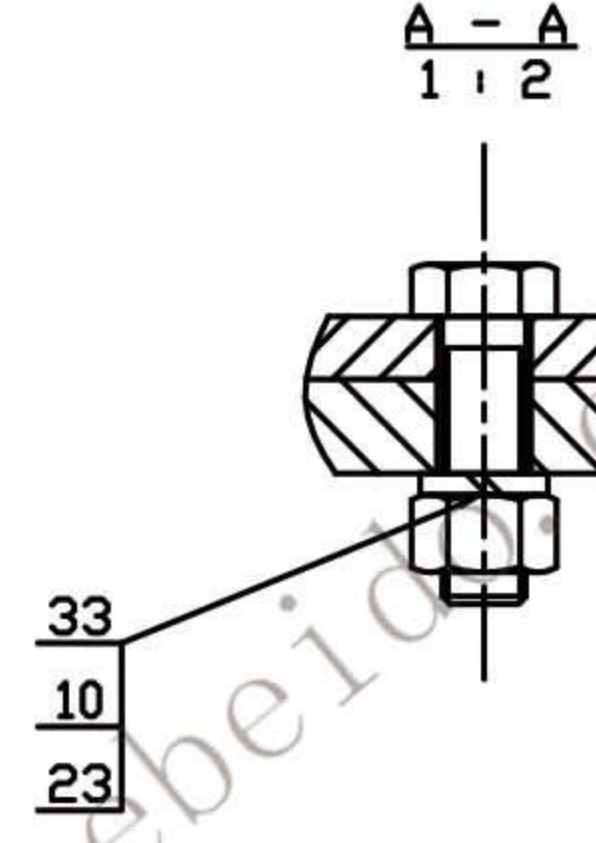
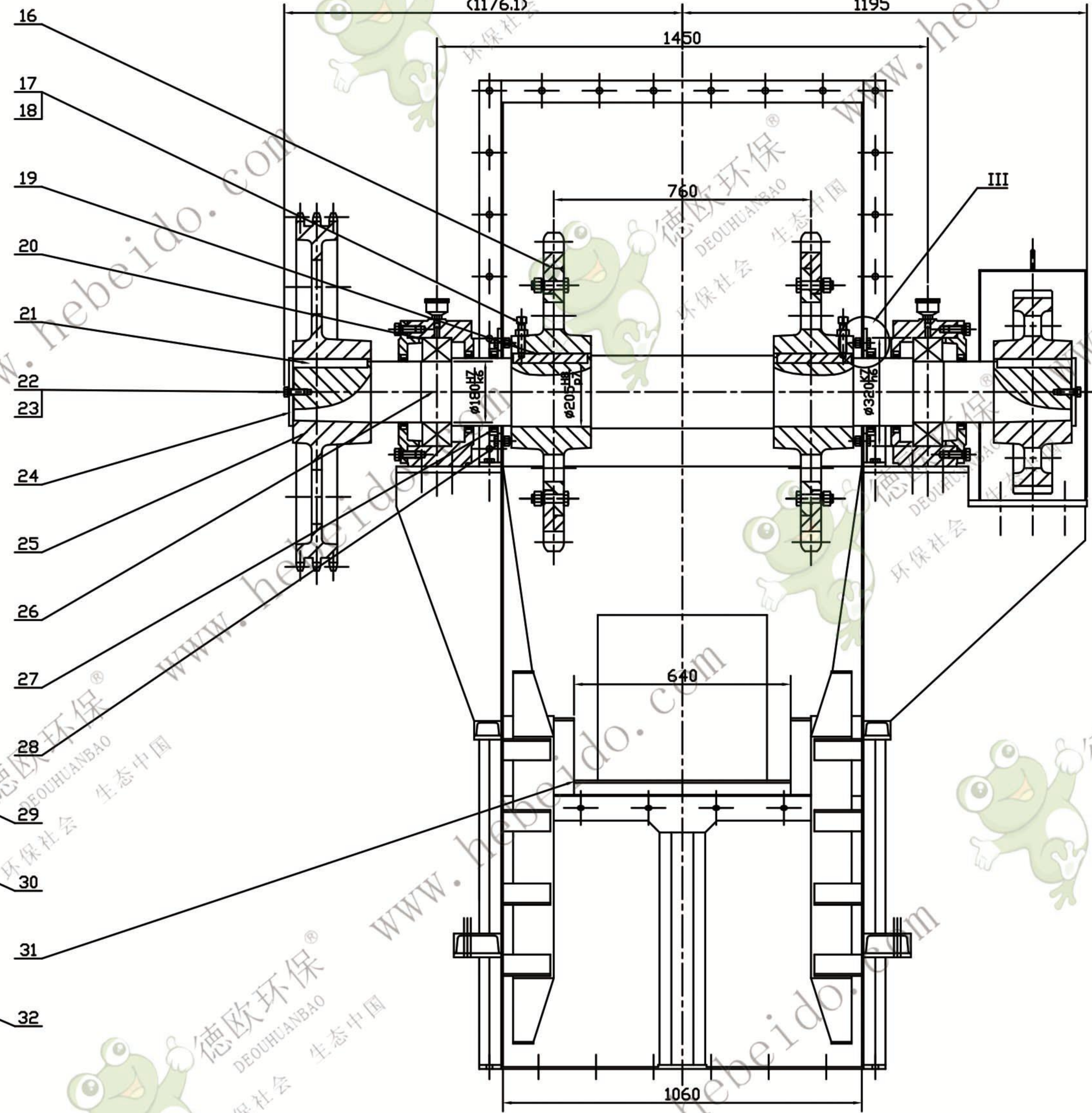
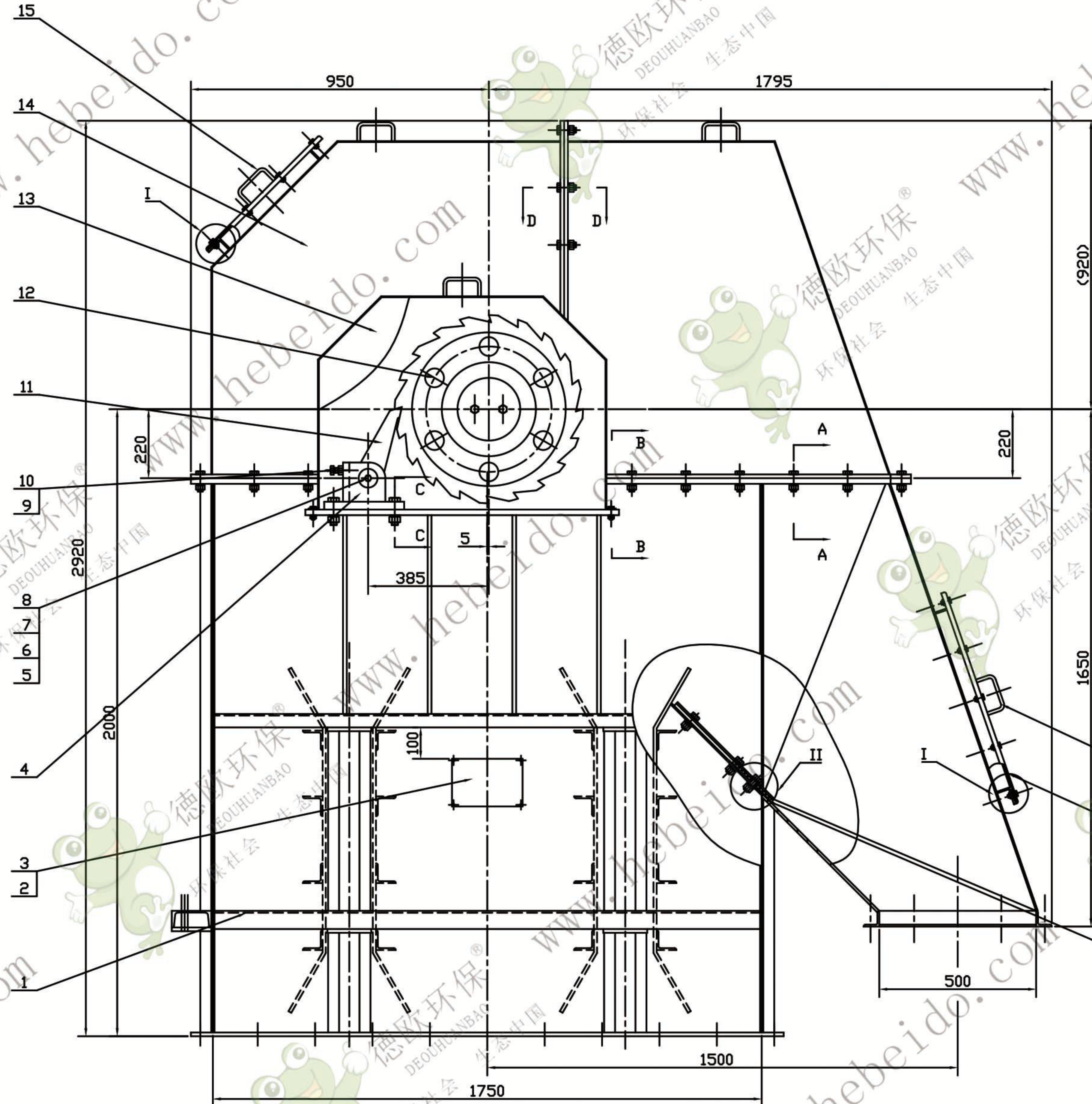