

其余  $\sqrt[12.5]{}$

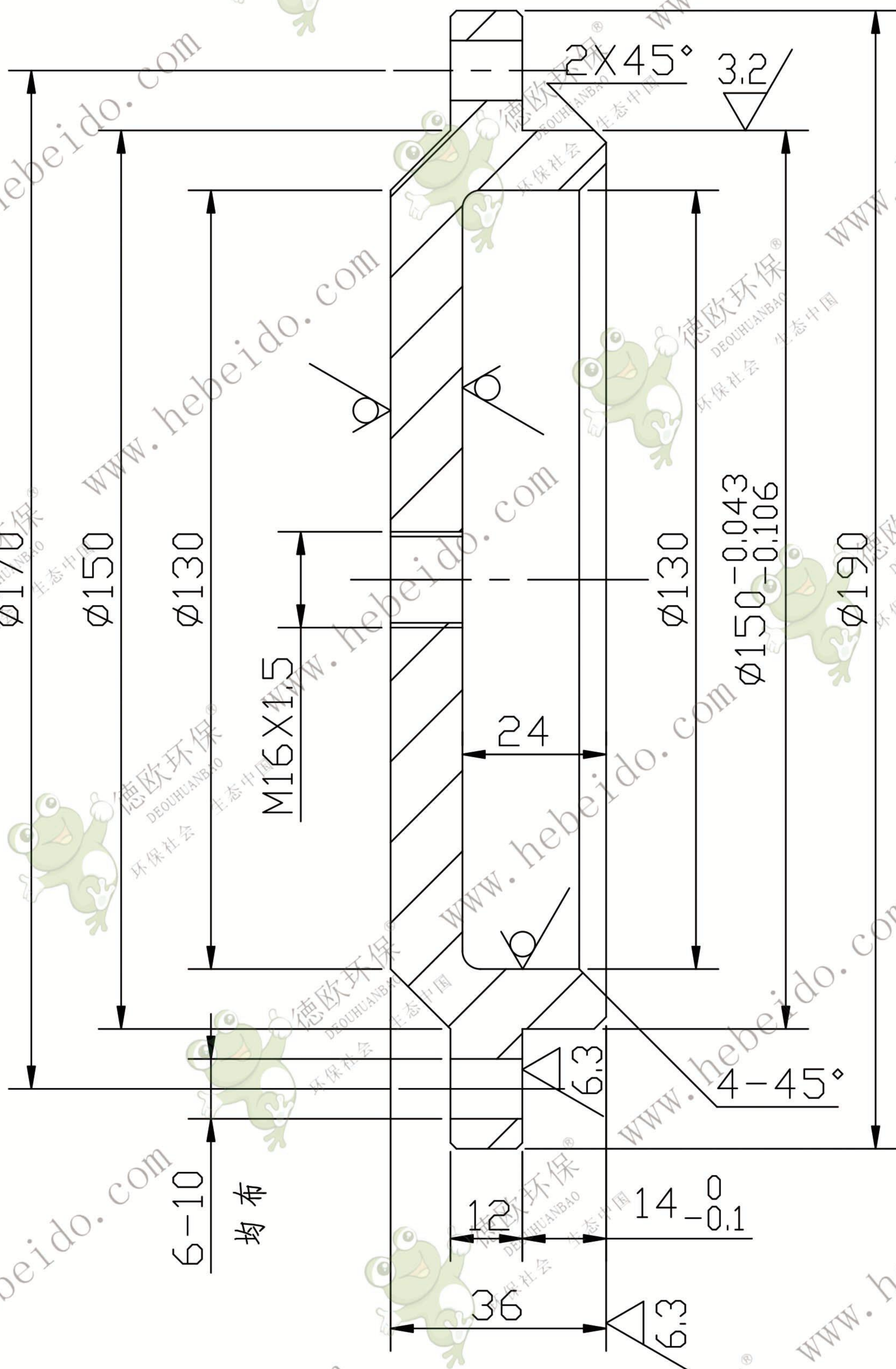

技术要求

1. 铸件按 GB5676-85 验收，其中热处理按退火状态验收。
2. 未注倒角为 1X45°，并去除毛刺。
3. 非加工表面涂防锈漆和红漆各一道。

					TH630-06-11-4						
								HT200			
					德欧环保 DEOUHUANBAO 环保社会 生态中国						
标记	处数	更改文件号	签字	日期				图样标记			重量
设计			标准化								
校对		李连通	批准		共 张			第 张		1:1.5	
审核		秦海波									
工艺		刘飞	日期		共 张			第 张		1:1.5	

尾节轴承闷盖