

- 技术要求
1. 结构相同, 焊缝相同.
 2. $R \pm 450 \pm 1.5, 1120 \pm 1.5$ 的公差值仅是机壳两端法兰面处的允差值.
 3. 机壳两端法兰平面相对角线之差均不应大于1.5.
 4. 焊接质量应符合JB3926.2-85技术条件的有关要求.

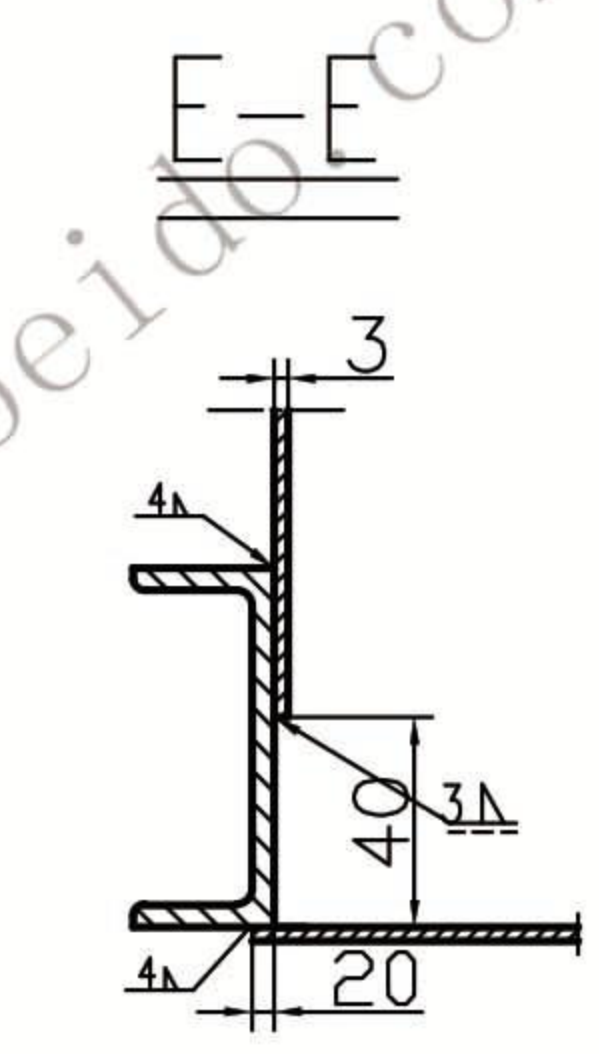

序号	图号	名称	数量	材料	重量	备注
8		钢板	4		18.14	
7		角钢 93X490	4		9.93	
6		角钢 6X556	4		19.65	
5		角钢 6X1100	4		11.96	
4		角钢 6X670	4		35.43	
3		钢板 6X1984	2		62.52	
2	TD250.2.1.-1	槽钢 18X1984	4	Q235-A	63.84	
1	TD250.1.1.1	机壳法兰	2		28.3	借用件
				壳体 H=2000		TD250.2.1
				焊接件		
设计	李强	标准化		图样标记	重量	比例
校对	魏斌	批准			249.75	
审核	张	日期		共 页	第 页	

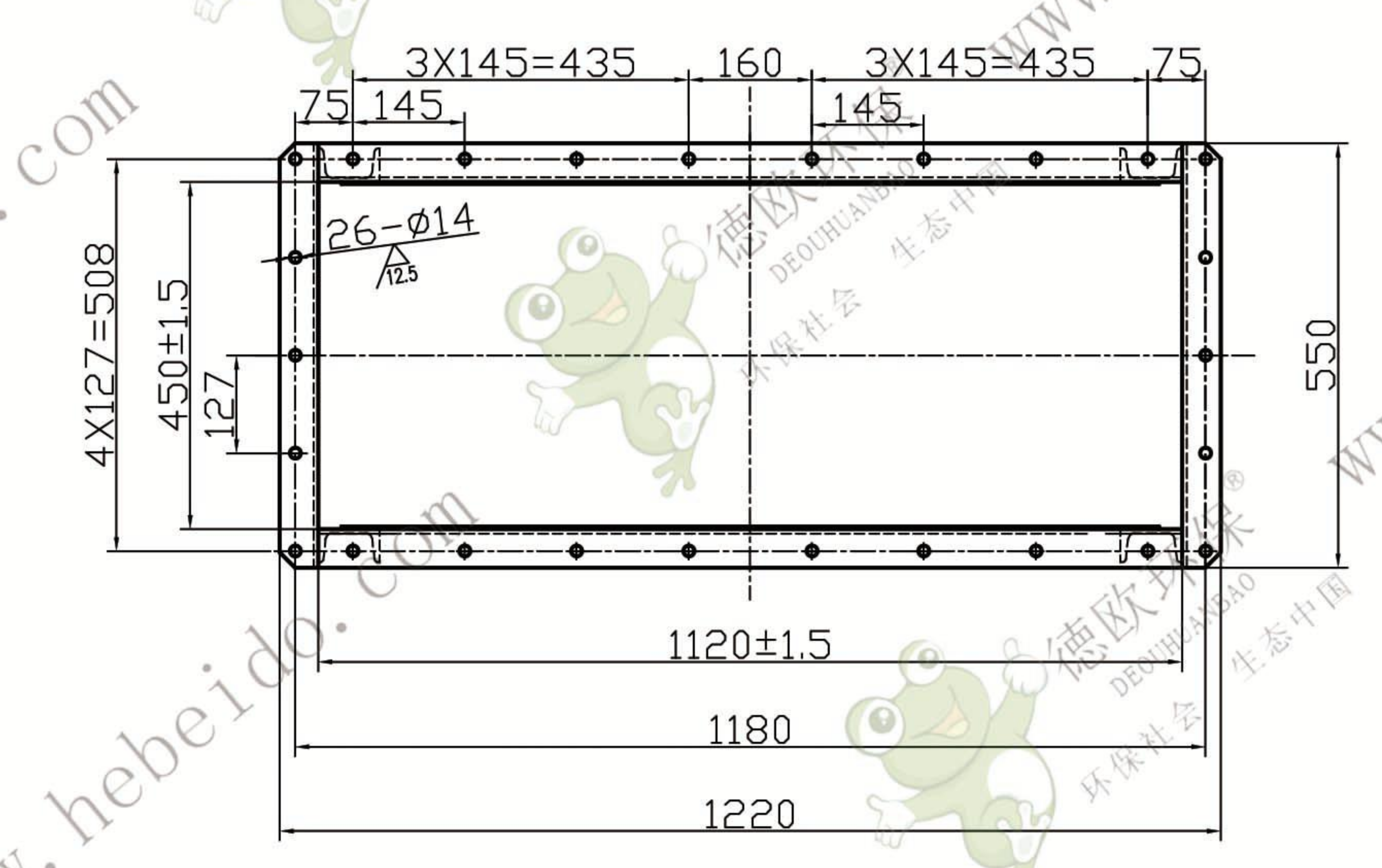