

技术要求:

1. 所有焊缝均为连续焊, 焊缝高度4mm.
2. 所有焊缝必须焊透, 焊缝表面平整.
3. 料斗的开口处对角线误差不得大于2mm.
4. 料斗容积9.4L

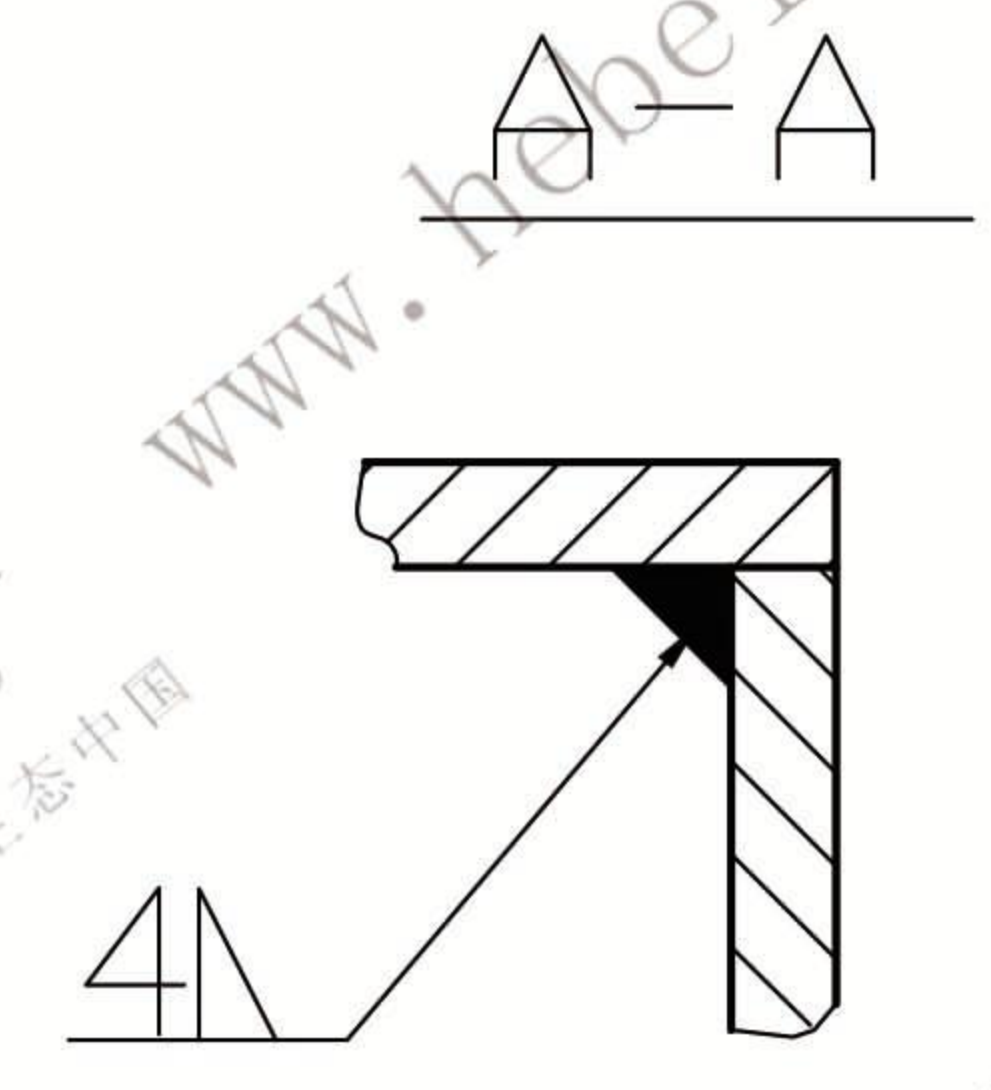

3	TD400.5.1-3	加 强 板	1	0.78	Q235-A	
2	TD400.5.1-2	弯 板	1	6.93	Q235-A	
1	TD400.5.1-1	侧 板	2	2.40	Q235-A	
设计	图 号	名 称	数 量	重 量	材 料	备 注
料斗(SD)					TD400.5.1	
标记	处数	更改	文件号	签 字	日期	图样标记
设计	1	转	标准化			重量
校对	1	转	批准			比例
审核	1	转	日期			10.11
			共	张	第	页

