

节 距	P	31.75
滚子直径	d	∅19.05
齿 数	Z	19
齿根距离	Lx	173.2(H11)
齿 形	按GB1244-85制造	

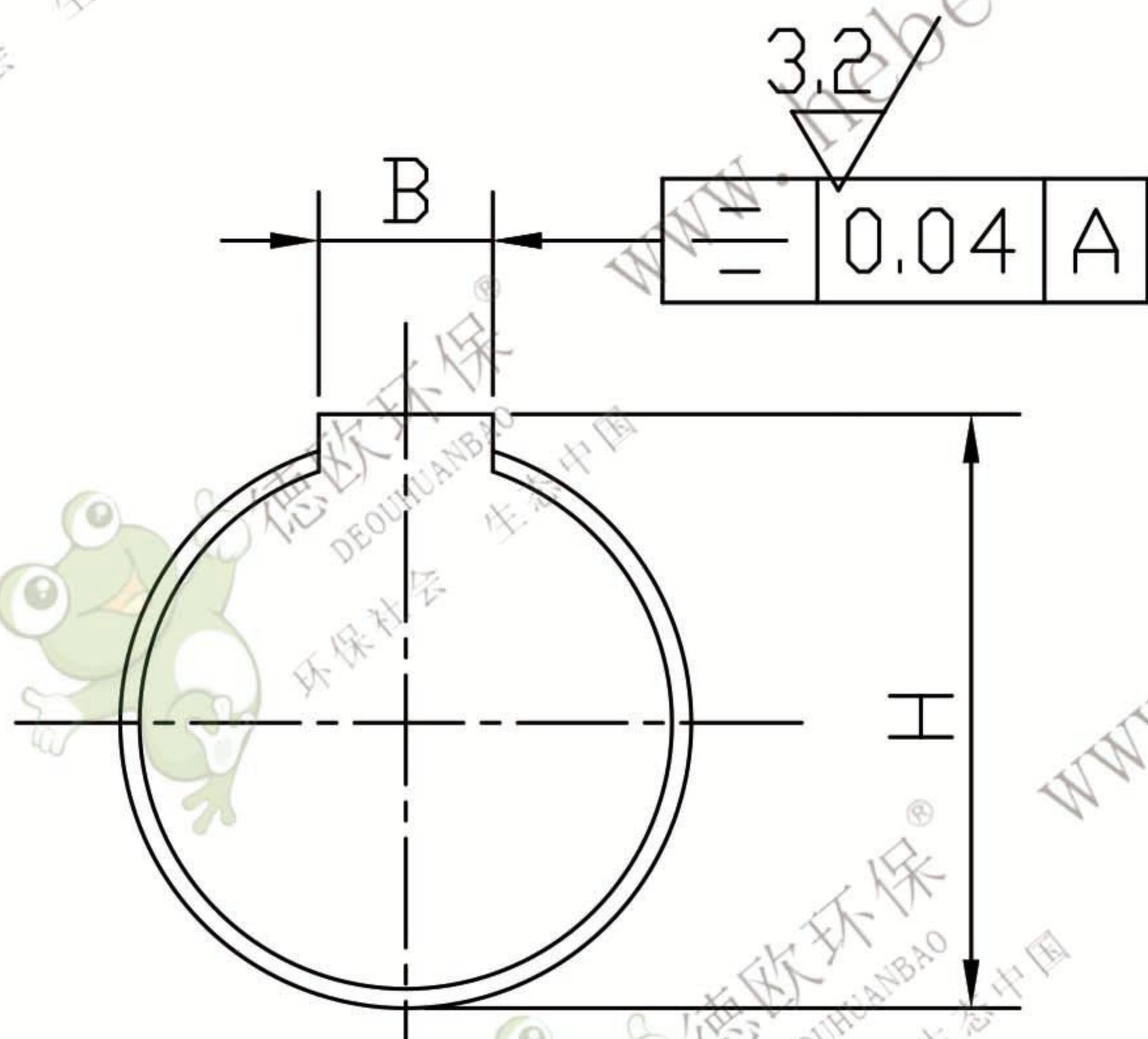
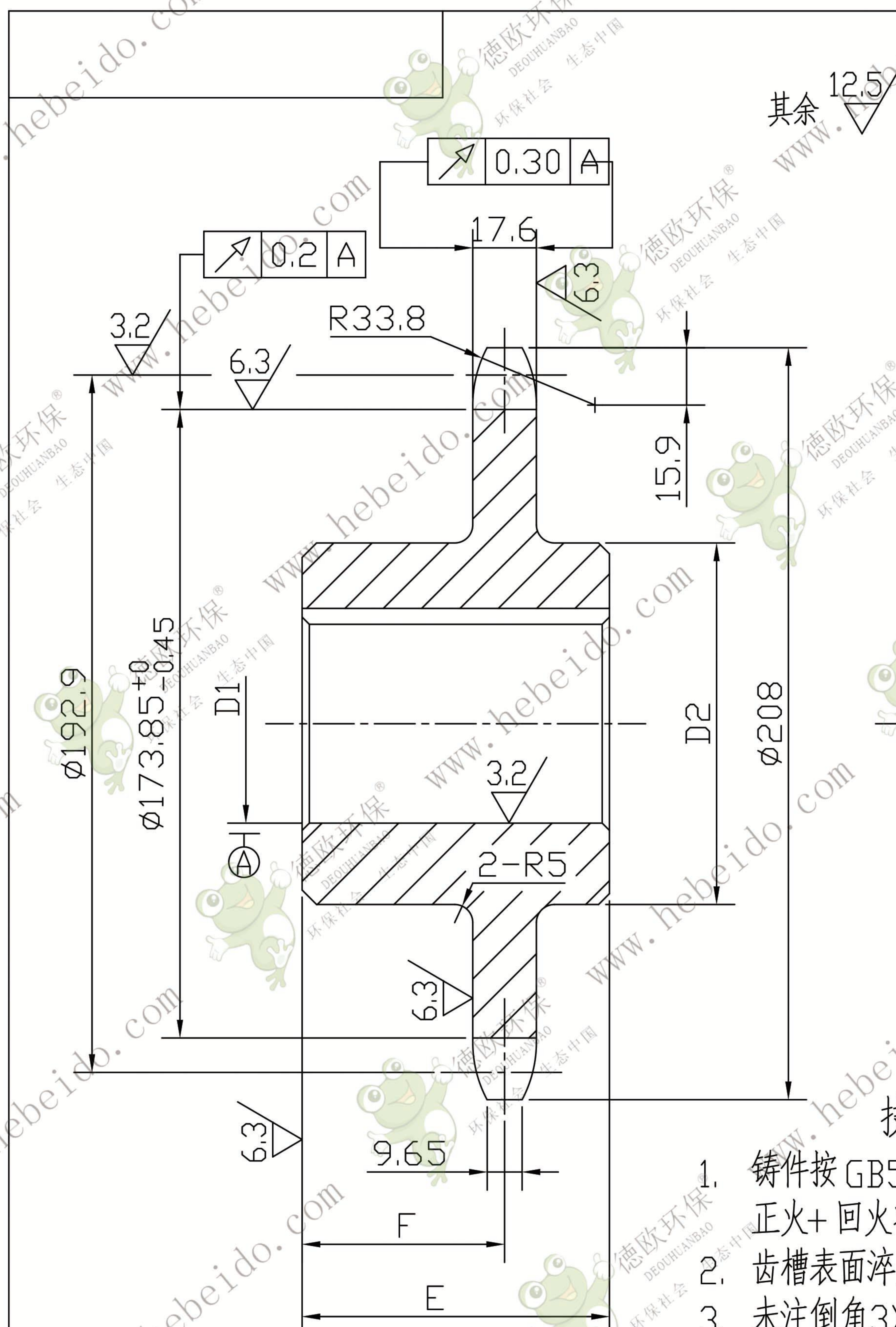

技术要求

1. 铸件按 GB5676-85 验收, 其中热处理按正火+回火状态验收
2. 齿槽表面淬火HRC45-50, 深1.4-2.2mm.
3. 未注倒角3X45°.
4. 轴孔及键槽表面涂黄油, 非加工表面涂红漆, 其余涂黑漆.

机 型	尺寸	E	F	D1	D2	B	H
JZQ350		85	56	∅55 ^{+0.076} / _{+0.030}	∅100	18±0.0215	59.4 ^{+0.20} / ₀
JZQ400		125	96	∅80 ^{+0.076} / _{+0.030}	∅125	28±0.026	86.4 ^{+0.20} / ₀
JZQ500		125	96	∅80 ^{+0.076} / _{+0.030}	∅125	28±0.026	86.4 ^{+0.20} / ₀
JZQ650		165	136	∅110 ^{+0.090} / _{+0.036}	∅155	36±0.026	118.4 ^{+0.20} / ₀

传动小链轮

FU200-01-01

ZG310-570

标记	处数	更改文件号	签 字	日 期
设 计		标 准 化	图 样 标 记	重 量 比 例
校 对		批 准		1:2
审 核				
工 艺		日 期	2002.05	共 张 第 张



德欧环保
DEOUHUANBAO
环保社会 生态中国