

FU200-05C-02

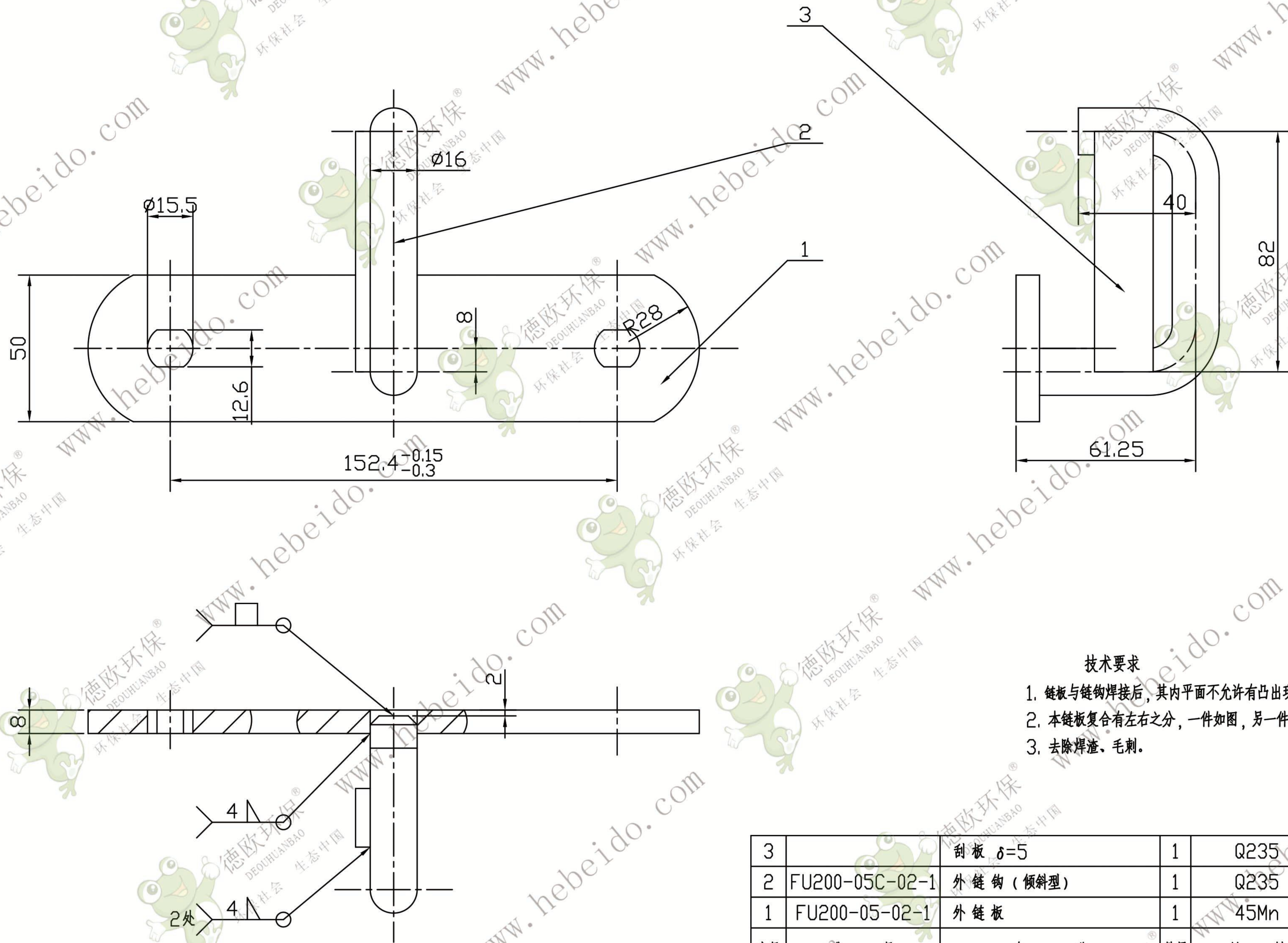

技术要求

1. 链板与链钩焊接后, 其内平面不允许有凸出现象。
2. 本链板复合有左右之分, 一件如图, 另一件与其对称。
3. 去除焊渣、毛刺。

3		刮板 $\delta=5$	1	Q235	0.064		下料 20X82
2	FU200-05C-02-1	外链钩 (倾斜型)	1	Q235	0.263		圆钢 $\phi 16$
1	FU200-05-02-1	外链板	1	45Mn	0.574		扁钢 8X50
序号	代号	名称	数量	材料	单重 重量	总重 重量	备注
外链板复合 (倾斜型)							FU200-05C-02
结构件							
标记	处数	更改文件号	签字	日期	图样标记	重量	比例
设计						0.90	1:1.5
校对							
审核							
工艺			日期	2002.05	共 张	第 张	

