

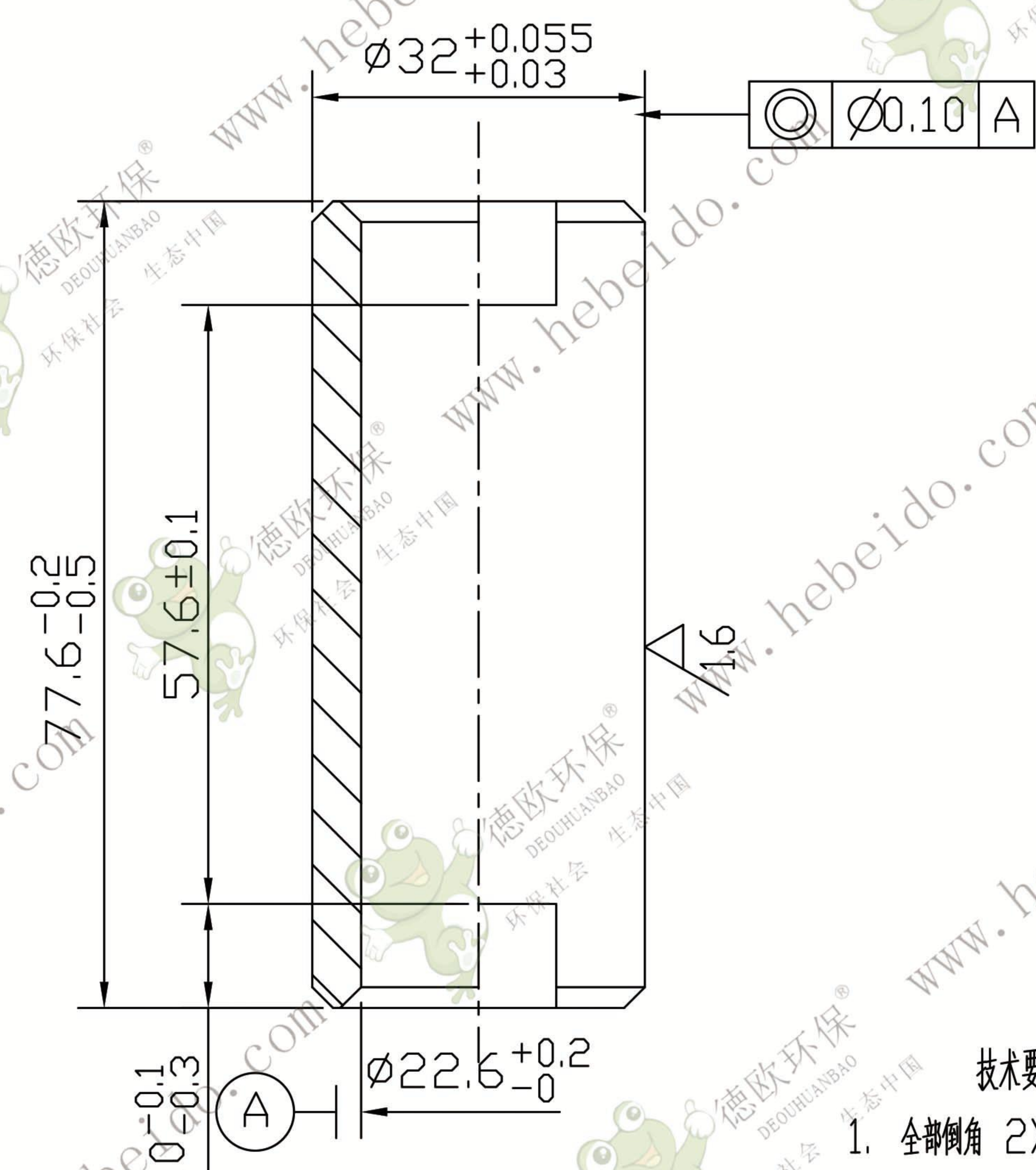

FU410-05J-04

其余 $\sqrt{6.3}$

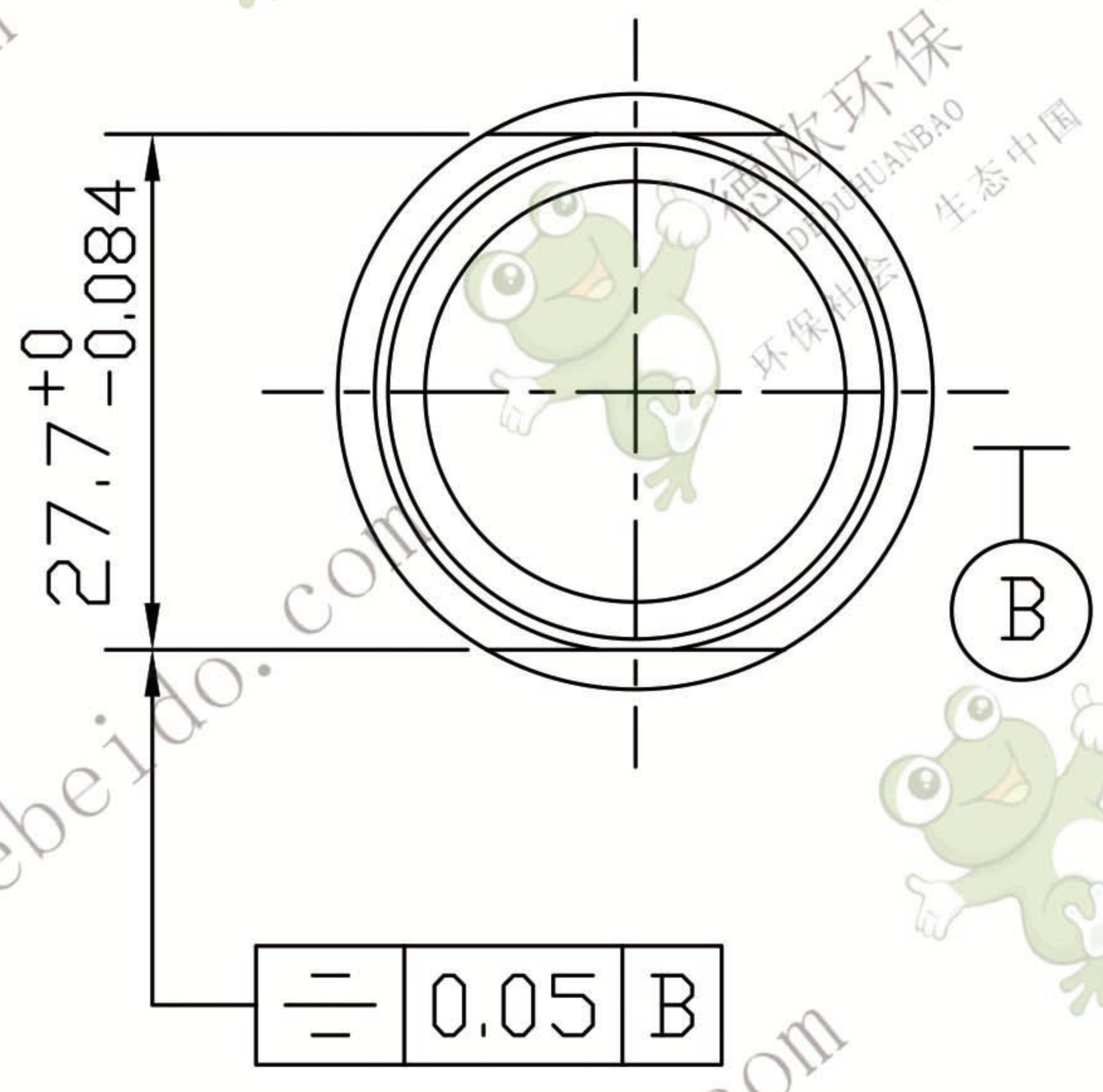

技术要求

1. 全部倒角 2X45°。
2. 两端扁势加工时应一次装夹。
3. 两端扁势平行度偏差 ±0.05。
4. 两端扁势同轴度偏差 ±0.05。
5. 热处理硬度 HRC42~48。

					套 筒 (加强型)			FU410-05J-04	
								35CrMo	
标记	处数	更改文件号	签 字	日 期	图 样 标 记	重 量	比 例	 德欧环保 DEOUHUANBAO 环保社会 生态中国	
设 计			标 准 化			0.2455	1:1		
校 对		李连通	批 准						
审 核		秦海波							
工 艺		刘飞	日 期		共 张	第 张			