

节距	P	300
滚子直径	dr	φ63.5
齿数	Z	10
齿根距离	Lx	970.82(h11)

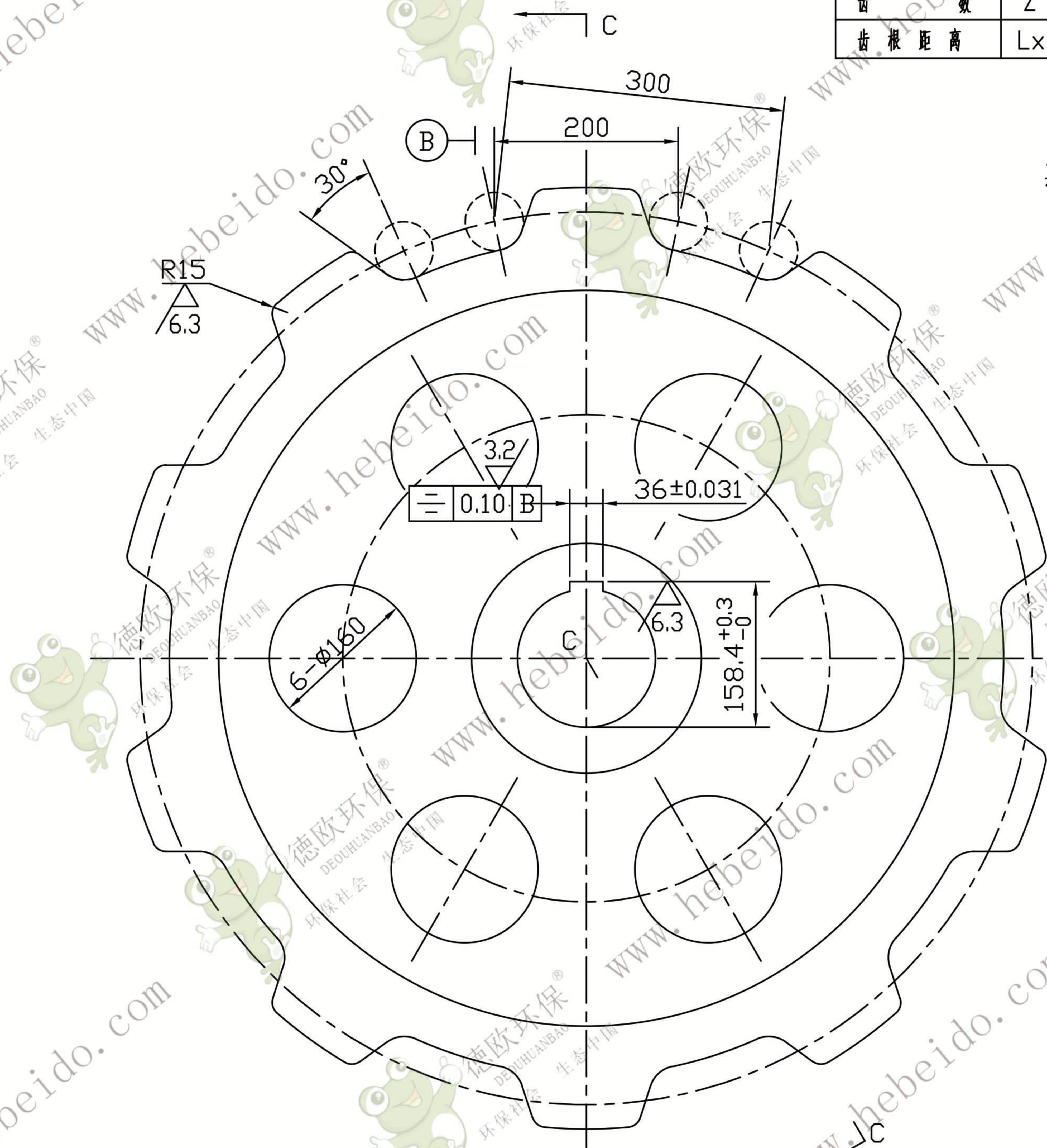
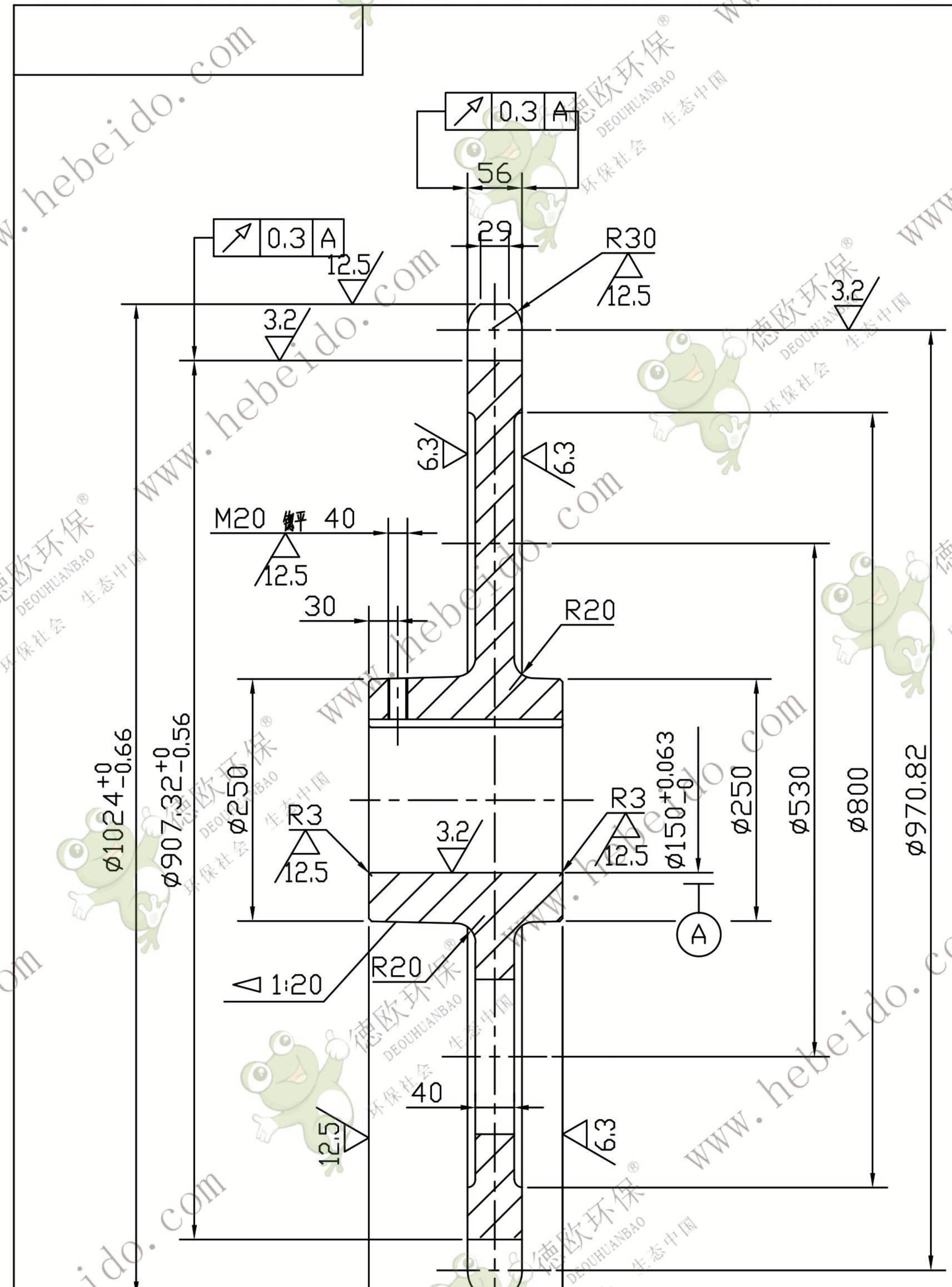

技术要求

1. 铸件按 GB5676-8 验收, 其中热处理按正火+回火状态验收
2. 齿槽表面淬火 HRC45-50, 1.4-2.2mm.
3. 未注圆角 R8未注倒角 3X45°.
4. 为同步要求, 键槽需开在齿形正中.
5. 轴孔及键槽表面涂黄油, 非加工表面涂红漆, 其余涂黑漆

C - C

设计	李进通	标准化	
校对		批准	
审核	李进波		
工艺	刘飞	日期	

德欧环保		
图样	标记	重量
		276.37
共	张	第
		张

FU500-02-12

ZG310-570

德欧环保
DEOUHUANBAO
环保社会 生态中国