

FU500-03-05-1

其余 12.5

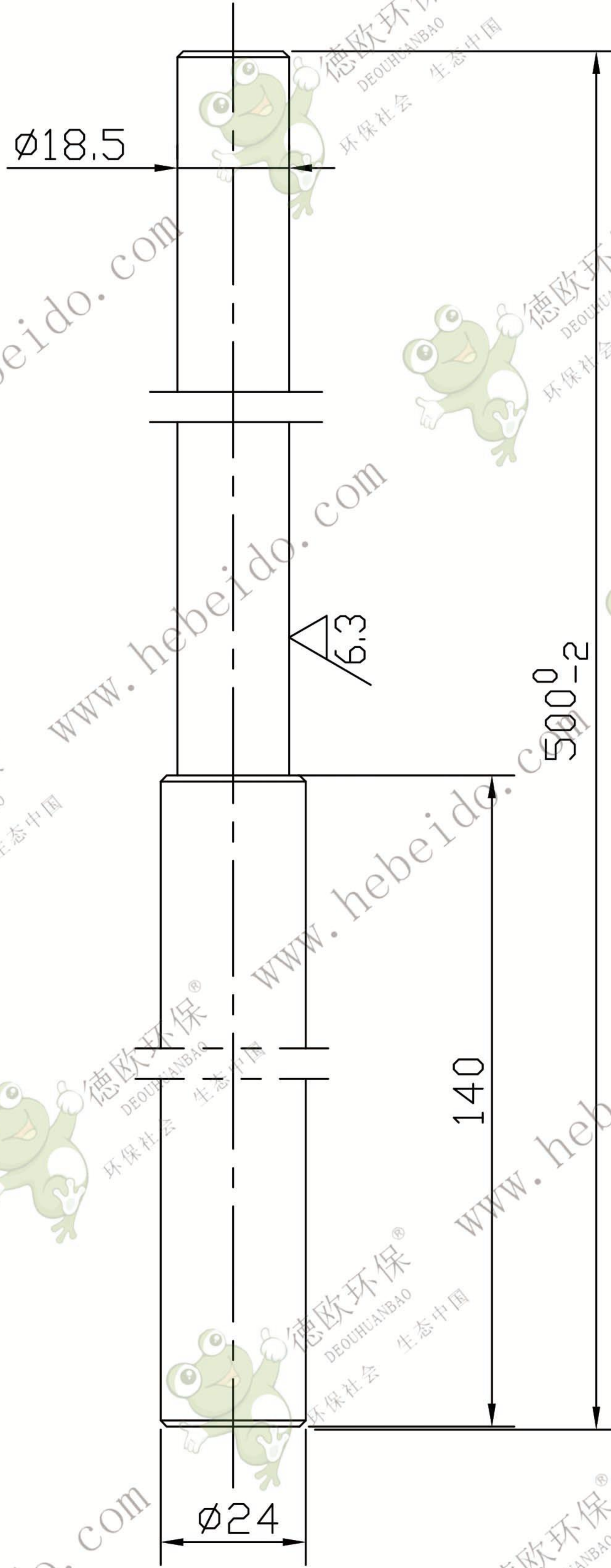

技术要求

1. 调质处理后硬度为 HRC28~32,
2. 未注明倒角为 1X45°.

					压辊轴			FU500-03-05-1		
								40Cr 或 45		
标记	外数	更改文件号	签字	日期	图	样	标	记	重量	比例
设计	李连通		标准化						1.25	1:1.5
校对			批准							
审核	秦海波									
工艺	刘飞		日期		共		张		第	
					张		第		张	



德欧环保
DEOUHUANBAO
环保社会 生态中国