

FU500-05C-02

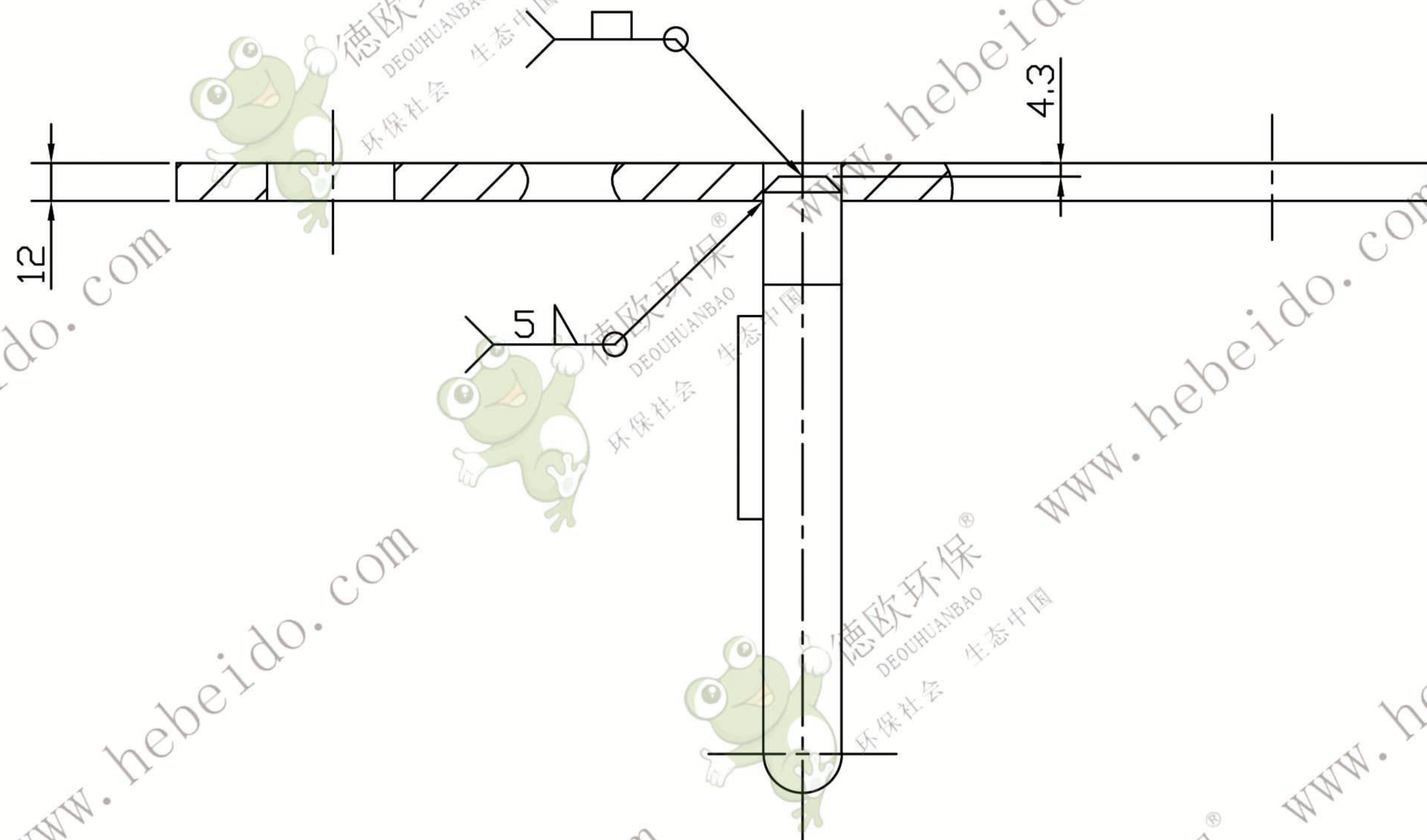
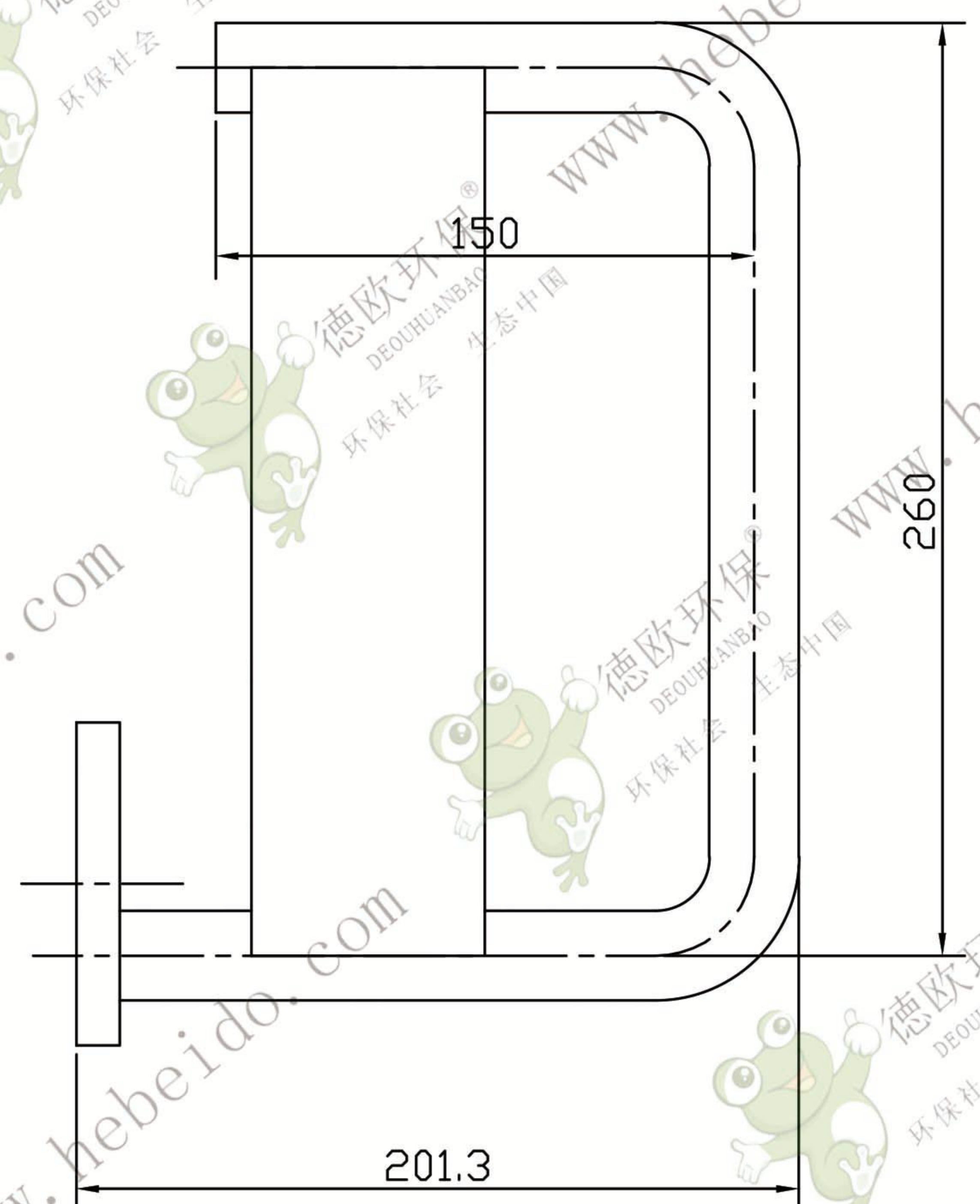
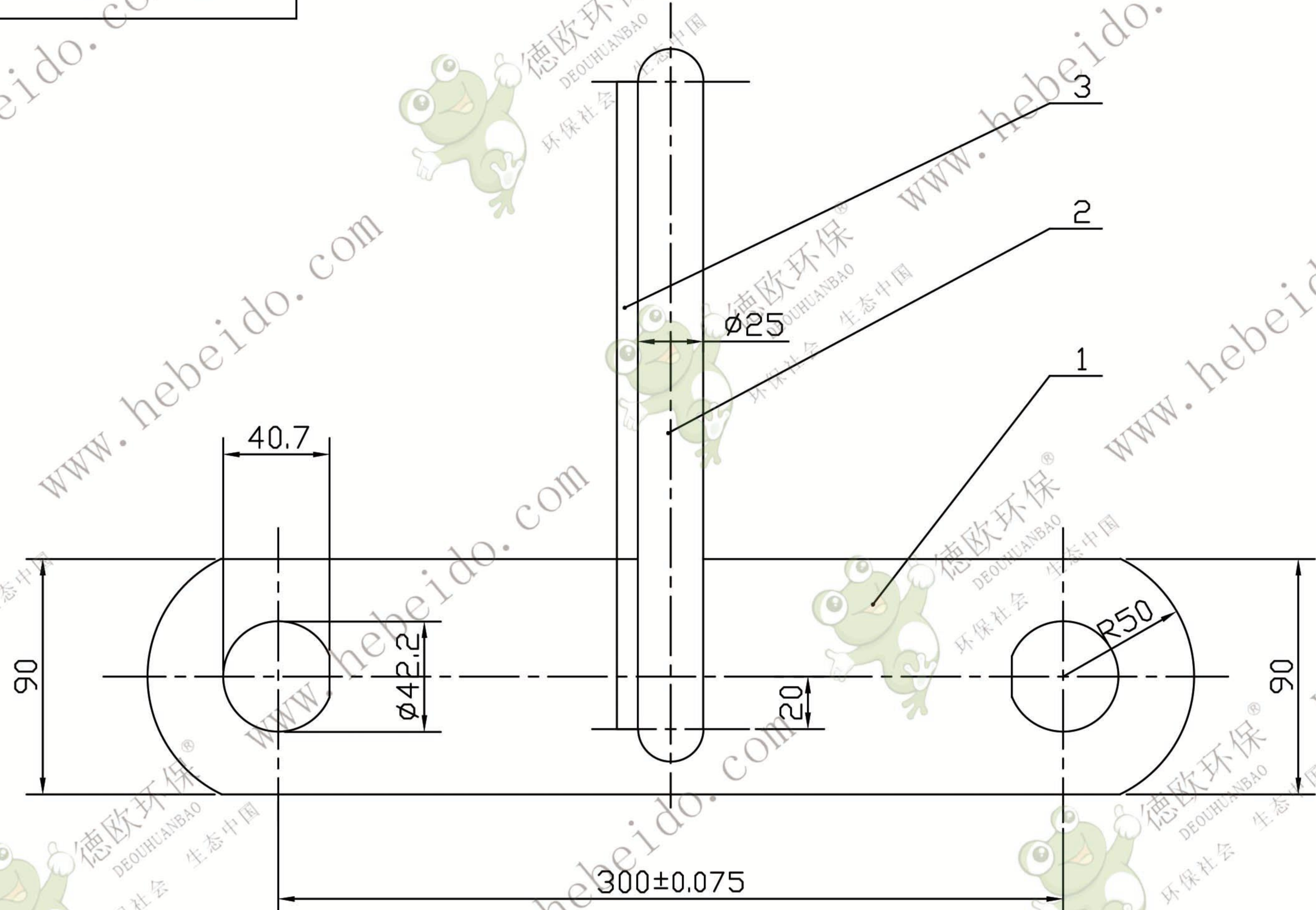

技术要求

1. 链板与链钩焊接后, 其内平面不允许有凸出现象。
2. 零件焊接后须校平。
3. 去除焊渣、毛刺。

3		刮板 $\delta=8$	1	Q235	1.01		下料 65X248
2	FU500-05C-02-1	倾斜型内链钩 (普通型)	1	Q235	2.15		圆钢 $\phi 25$
1	FU500-05-02-1	内外链板 (普通型)	1	45Mn	2.951		扁钢 12X90
序号	代号	名称	数量	材料	单重	总重	备注
					重量	量	
						FU500-05C-02	
						结构件	
标记	外数	更改文件号	签字	日期	图样标记	重量	比例
设计	李进通		标准化			6.11	1:2.5
校对			批准				
审核	张海波						
工艺	刘飞		日期		共	第	

德欧环保
DEOUHuanbao
环保社会 生态中国