

FU700-02-00

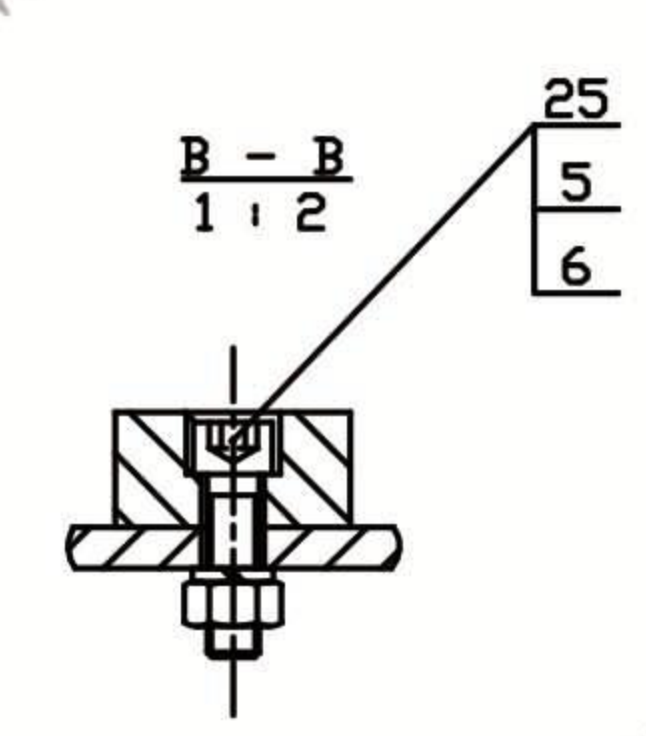
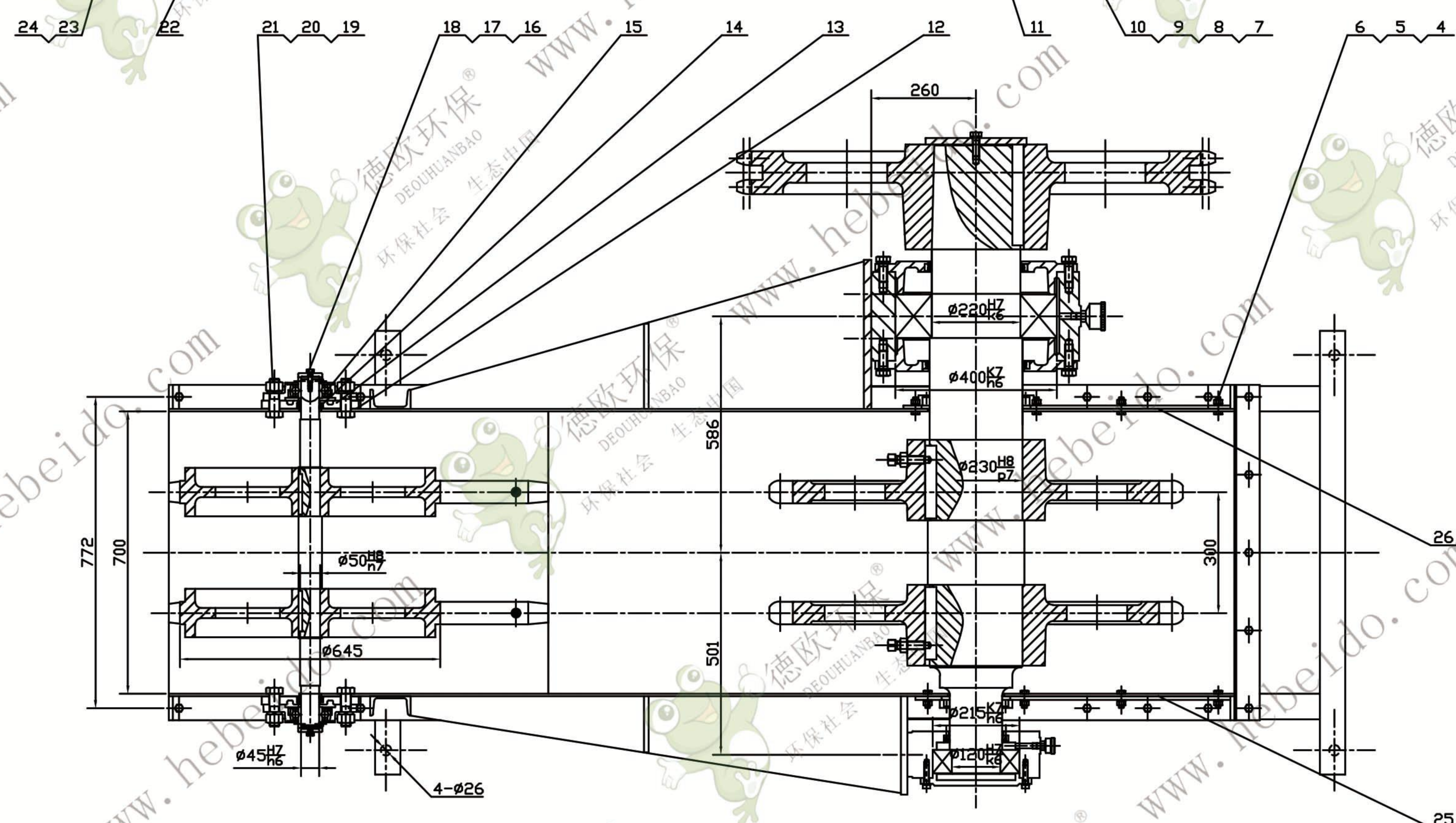
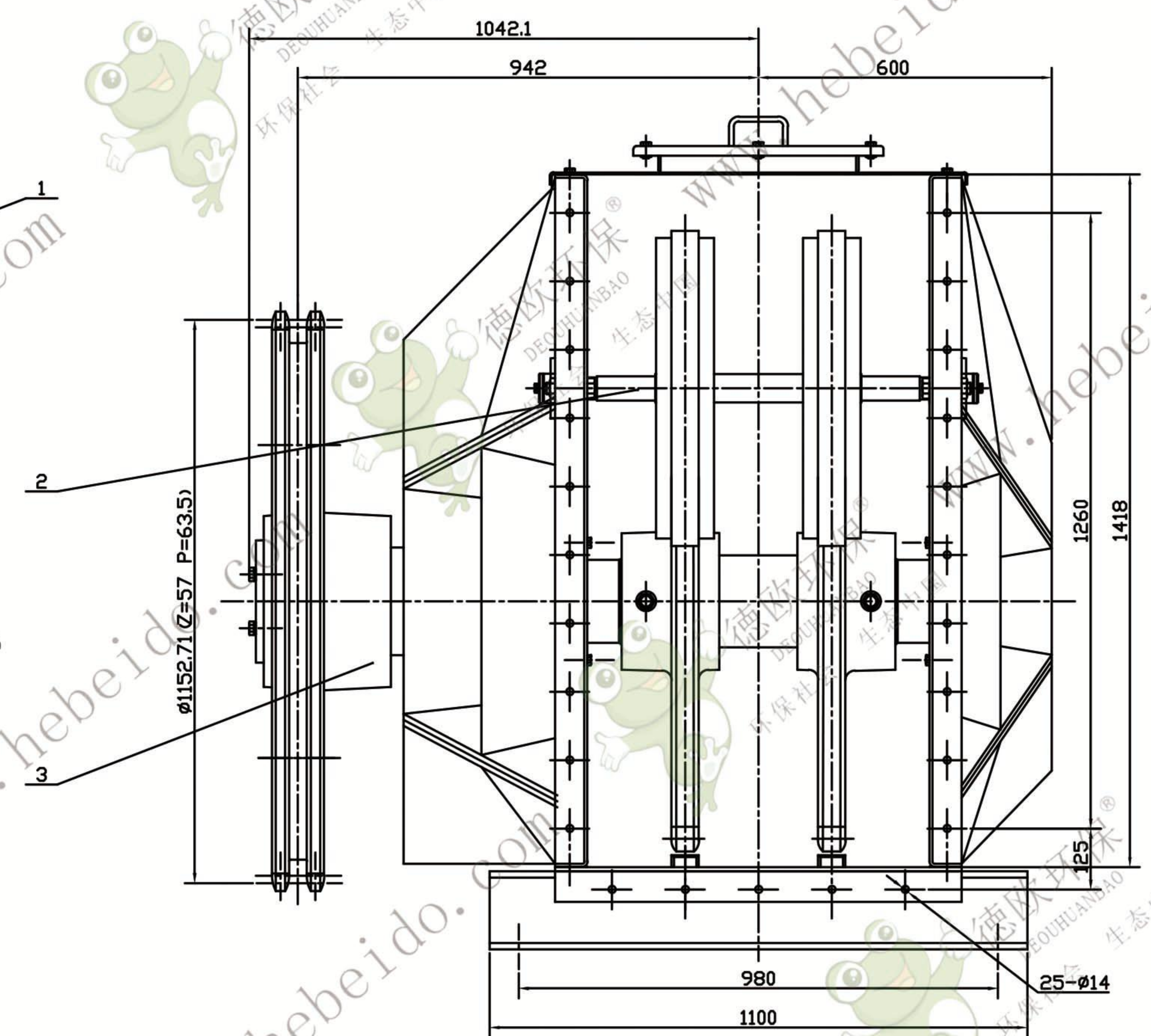
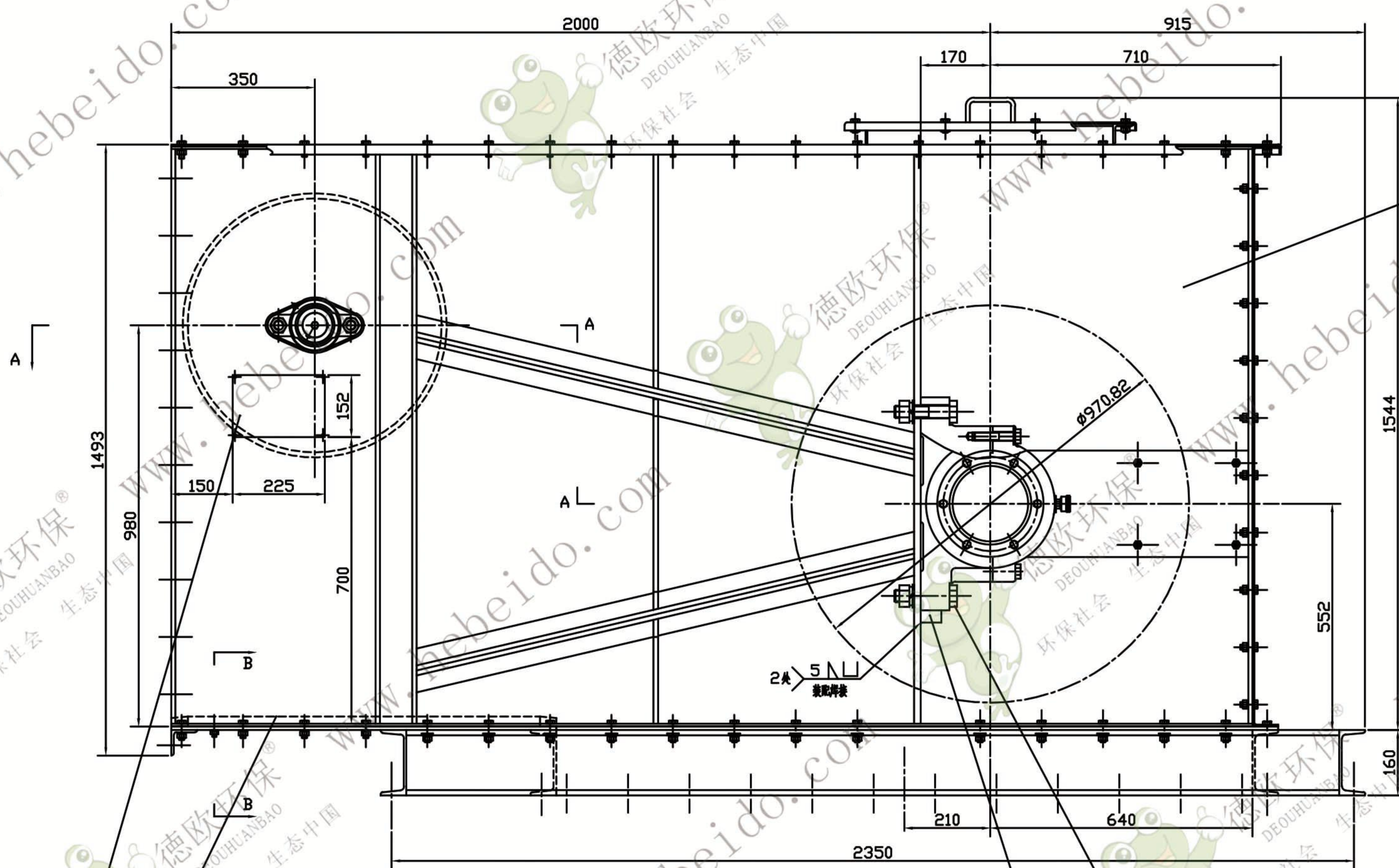

- 技术要求**
1. 装配时所有零件表面应涂防锈油。
 2. 装配时所有零件表面应涂防锈油。
 3. 装配时所有零件表面应涂防锈油。
 4. 装配时所有零件表面应涂防锈油。
 5. 装配时所有零件表面应涂防锈油。
 6. 装配时所有零件表面应涂防锈油。
 7. 装配时所有零件表面应涂防锈油。
 8. 装配时所有零件表面应涂防锈油。
 9. 装配时所有零件表面应涂防锈油。

序号	代号	名称	数量	规格	材料	备注
27	GB3985-83	垫片 $\phi=1$	1	不锈钢		外购标准件
26	GB3985-83	垫片 $\phi=1$	1	不锈钢		外购标准件
25	GB70-85	螺栓 M12X35	6	35	0.0442 0.265	外购
24	FU700-02J-06	管卡	2	35		WFU500-02-02
23	GB12615-90	轴套 M12X10	4	轴套		外购
22		螺母	1	轴套		外购 G40
21	GB93-87	弹簧垫圈 24	4	65Mn	0.0262 0.105	外购
20	GB41-86	螺母 M24	4	Q235	0.1119 0.448	外购
19	GB5781-86	螺母 M24X80	4	Q235	0.3881 1.552	外购
18	GB93-87	弹簧垫圈 10	2	65Mn	0.00280 0.0056	外购
17	GB5781-86	螺母 M10X35	2	Q235	0.0319 0.064	外购
16	FU700-02-05	轴套	2	45		MRS600-02-06
15	GB7810-87	轴套 FLU309	2	轴套		外购
14	HG4-692-67	轴套 PD45X65X12	2	轴套	0.03 0.06	外购
13	FU700-02-04	轴套	2	HT200		MRS600-02-05
12	GB3985-83	垫片 $\phi=1$	2	不锈钢		外购标准件
11		支脚 30X50	2	45		下脚 L=120
10	GB93-87	弹簧垫圈 30	4	65Mn	0.0376 0.1504	外购
9	GB971-85	平垫圈 30	4	Q235		外购
8	GB41-86	螺母 M30	4	Q235	0.2342 0.937	外购
7	GB5782-86	螺母 M30X140	4	Q235	0.9863 3.945	外购
6	GB93-87	弹簧垫圈 12	16	65Mn	0.0046 0.074	外购
5	GB41-86	螺母 M12	16	Q235	0.0163 0.261	外购
4	GB5781-86	螺母 M12X35	16	Q235	0.0449 0.718	外购
3	FU700-02J-03	轴套	1	轴套		
2	FU700-02-02	轴套	1	轴套		
1	FU700-02J-01	管卡	1	轴套	947.02	

零件表		FU700-02J-00	
序号	名称	数量	备注
1	管卡	1	
2	轴套	1	
3	轴套	1	
4	螺母 M12X35	16	
5	螺母 M12	16	
6	弹簧垫圈 12	16	
7	螺母 M30X140	4	
8	螺母 M30	4	
9	平垫圈 30	4	
10	弹簧垫圈 30	4	
11	支脚 30X50	2	
12	垫片 $\phi=1$	2	
13	轴套	2	
14	轴套 PD45X65X12	2	
15	轴套 FLU309	2	
16	轴套	2	
17	螺母 M10X35	2	
18	螺母 M24X80	4	
19	螺母 M24	4	
20	弹簧垫圈 24	4	
21	螺母	1	
22	轴套	4	
23	轴套 M12X10	4	
24	管卡	2	
25	螺栓 M12X35	6	
26	垫片 $\phi=1$	1	
27	垫片 $\phi=1$	1	

