

FU700-06-00

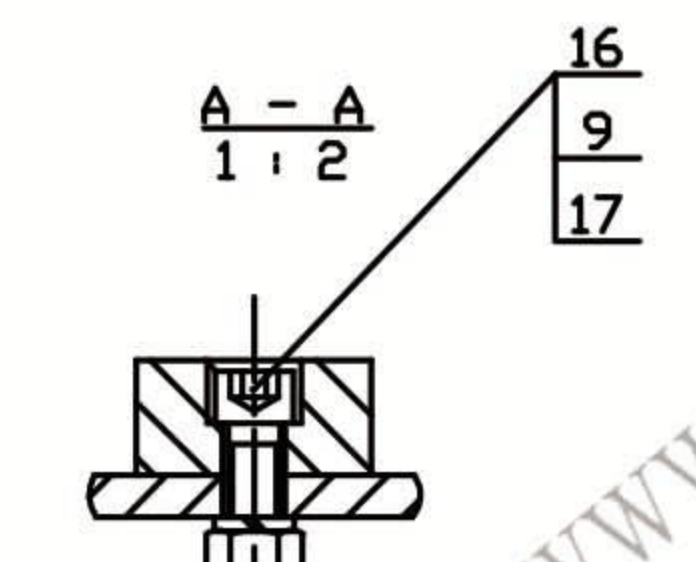
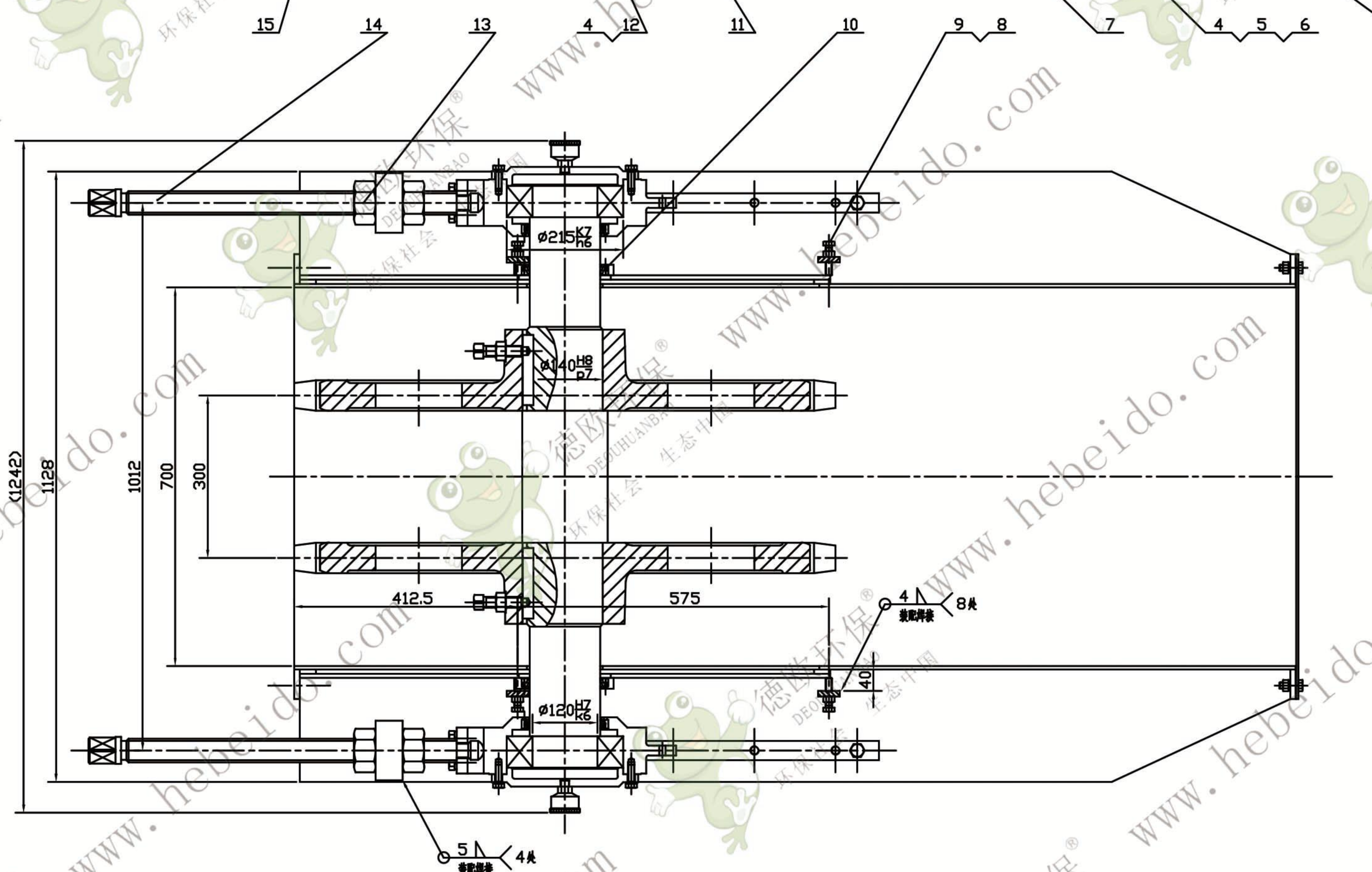
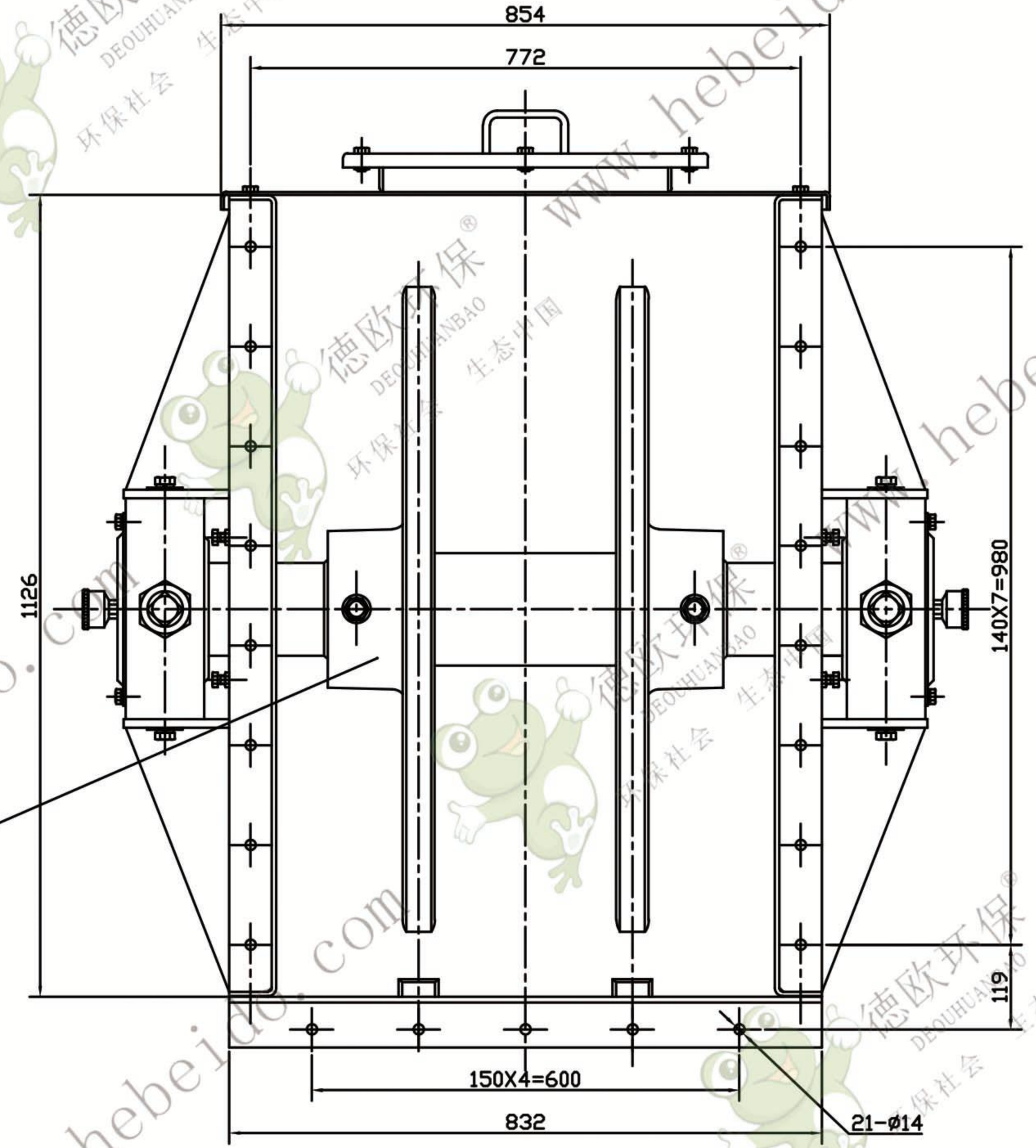
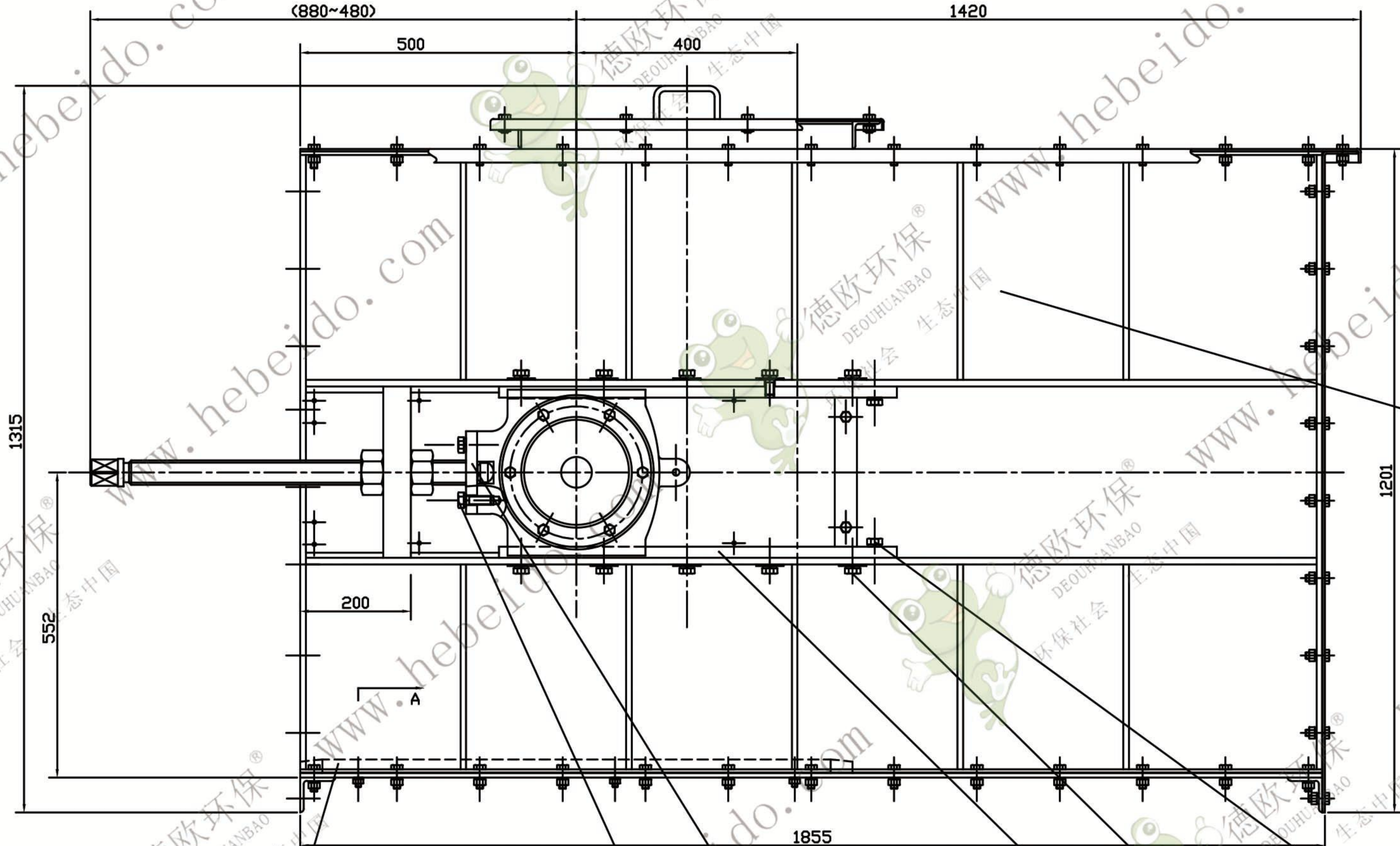

- 技术要求
1. 制造公差按图样标注。
 2. 制造公差按图样标注。
 3. 制造公差按图样标注。
 4. 制造公差按图样标注。
 5. 制造公差按图样标注。
 6. 制造公差按图样标注。
 7. 制造公差按图样标注。
 8. 制造公差按图样标注。

注：1. 上述技术要求如无特殊说明，均按国家标准执行。
2. 制造公差按图样标注。

17	GB93-87	螺母 M12	6	65Mn	0.0046	0.028	件
16	GB70-85	螺栓 M12X35	6	35	0.051	0.306	件
15	FU700-06-08	螺母 M12	2	45			FU500-03B-02
14	FU700-06-07	螺母 M12	2	45			MS640-06-09
13	FU700-06-06	螺母 M12	4	45			MS640-06-10
12	GB5781-86	螺母 M16X50	8	Q235	0.10630	8.504	
11	FU700-06-04	螺母 M20	2	Q235			MS640-06-07
10	HG4-692-67	垫片 PDI30X160X15	2	片			
9	GB41-86	螺母 M12	17	Q235	0.0163	0.277	件
8	GB5781-86	螺母 M12X55	8	Q235	0.0626	0.501	件
7	FU700-06-03	螺母 M12	4	45			MS640-06-02
6	GB96-85	大垫圈 16	20	Q235	0.0315	0.27	件
5	GB5781-86	螺母 M16X35	20	Q235	0.1515	3.03	件
4	GB93-87	螺母 M16	32	65Mn	0.00780	2.496	件
3	GB5781-86	螺母 M16X20	4	Q235	0.12030	0.4812	件
2	FU700-06-02	螺母 M12	1				
1	FU700-06-01	螺母 M12	1				

FU700-06-00		零件	
图号	图名	比例	1:1
设计	审核	制图	校对
日期	共 1 页	第 1 页	