

技术要求

1. 机壳表面平面度为3mm.
 2. 机壳对角线误差为3mm.
 3. 机壳上下法兰面平行度为1.5mm.
 4. 机壳中心线对法兰面的垂直度为2.5mm.
 5. 机壳中心线与法兰面中心的不重合度为1.5mm.
- 法兰面相邻螺栓孔间距偏差为±0.8mm, 累积偏差为±1.5mm.

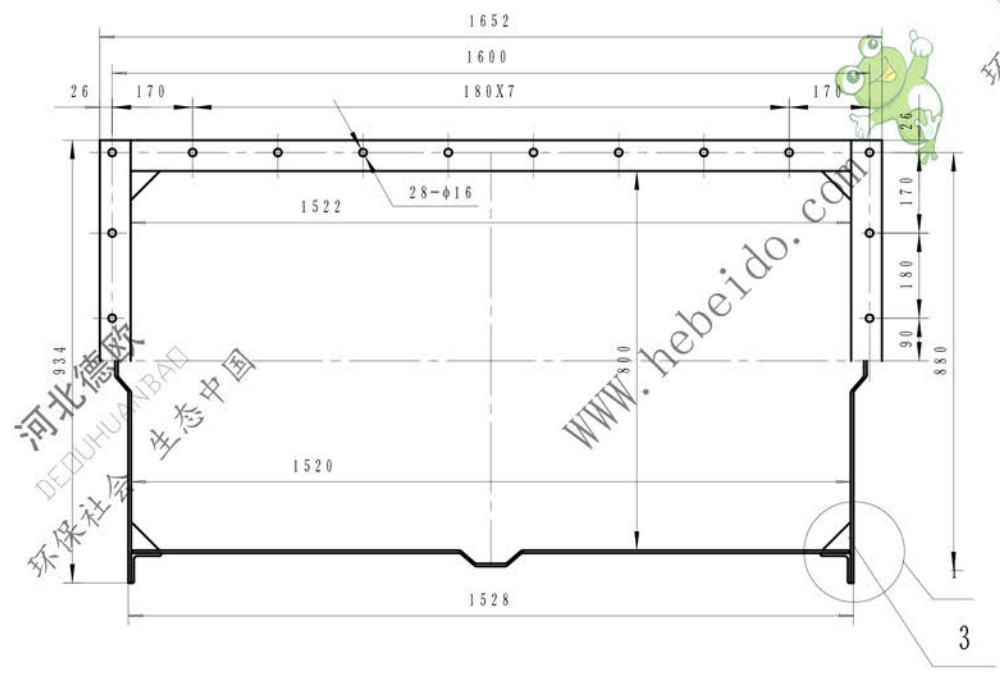

件号	图号	名称	数量	材料	重量	总重	备注
3	NSE100-03-300	加强三角 δ4	8	Q235A	0.057	0.456	借用NSE100
2	NSE200-06-100	边板 δ4	2	结构件	39.23	78.46	
1	NSE100-06-100	侧板 δ4	2	结构件	74.21	148.42	借用NSE100
					重量	kg	
				组合件		德欧环保 DEDUHUANBAD 环保社会 生态中国	
				图样标记		中部机壳 (1m)	
				重量		227.84	
				比例		1:10	
				共张		第张	
				NSE200-06			

旧版图总号	
版数	
日期	
签字	

标记	处数	更改文件号	签字	日期
设计		李连通	审核	秦海波
制图		刘飞	工艺	S 2 F
			日期	97.5.27