

技术要求

1. 机壳表面平面度为3mm.
2. 机壳对角线误差为3mm.
3. 机壳上下法兰面平行度为1.5mm.
4. 机壳中心线对法兰面的垂直度为2.5mm.
5. 机壳中心线与法兰面中心的不重合度为1.5mm.
6. 法兰面相邻螺栓孔间距偏差为±0.8mm, 累积偏差为±1.5mm.

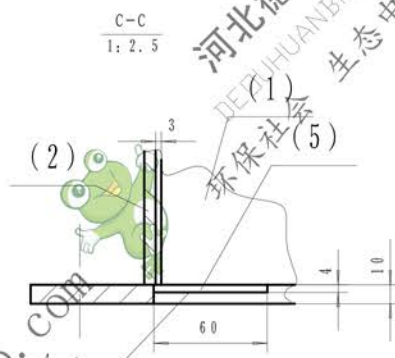
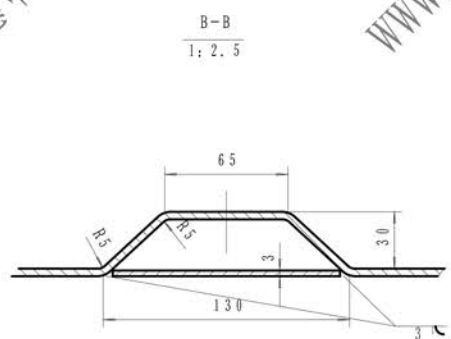

件号	图号	名称	数量	材料	重量	总重	备注
5	NSE100-03-300	加强三角δ4	8	Q235A	0.057	0.456	借用NSE100
4	T62-520.870-000	检视门520X870	1	结构件		12.95	
3	T62-440.870-000	检视门440X870	2	结构件	11.55	23.1	
2	NSE200-08-100	边板	2	结构件	75.04	150.08	
1	NSE100-09-100	侧板	2	结构件	209.7	419.4	借用NSE100

组合件				德欧环保	
中部机壳(带检视门)				环保社会 生态中国	
NSE200-08					
标记	处数	更改文件号	签字	日期	图样标记
设计		李连通	审核	秦海波	重量
制图		标准化			比例
工艺		刘飞			60500 1:10
S2H			日期	97.5.27	共张 第张

旧底图总号	
底图总号	
日期	签字