

链斗式输送机主要技术参数
 型号: LD1000
 出力: ~100t/h
 链速: ~0.28m/s
 电机型号: 上海电机BPY180L-4, 380V
 减速机型号: 弗兰德D148-K2-180-1/62

备件: 料斗6件, 链条5m(两台炉公用)

- 技术要求:**
1. 各段之间、平台现场焊接。
 2. 设备须在厂内进行部分试装, 空运合格后后方可发货。
 3. 设备出厂前涂防锈漆两遍, 油漆现场安装后由用户自理。
 4. 设备出厂前各件应标明名称及图号。
 5. 收渣斗现场焊接。
 6. 出口料口处、冷渣机落料口及圆弧段处加观察孔。
 7. 链斗输送机对称制作。

材料表:
 规格: GB5781-2000-M16X50(96)
 数量: GB93-87-16(1176)
 规格: GB6170-86-M16(80)
 数量: 3X50X15.5m

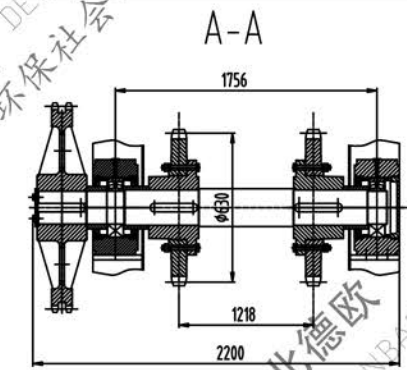
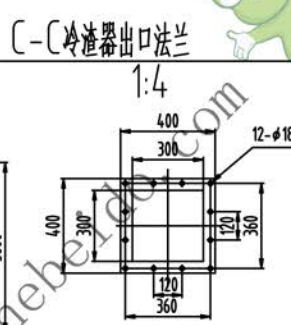
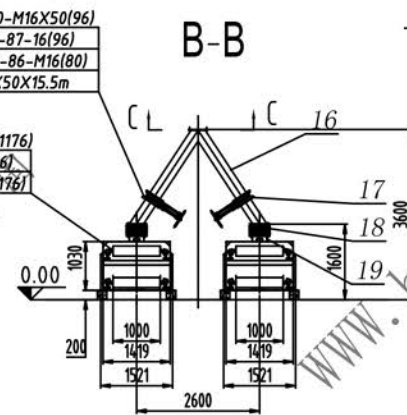

清单为单台链斗所需数量, 本工程共4台

序号	代号或标准	名称	数量	材料	单质质量 kg	总计	备注
23	LB.LD350B-6	链罩	1	组件			借用
22	LD1000.7	支架3	1	组件	65.2		
21	LD1000.15	斜升段	1	焊接件	1609		
20	本图	滚子板链条 L=92.5mX2	1	组件	4662		
19	LD1000.18	进料口	5	焊接件	11.6		
18	LD800.17	膨胀节	5	外购			借用
17	SBM-300	手动闸板门	5	组件			借用
16	LD1000.16	冷渣机落料三通	5	焊接件	265.3	1526.5	两台公用
15	LD1000.14	平台	1	焊接件	2620	2620	两台公用
14	LD1000.13	出料槽	1	焊接件	216	216	

序号	代号或标准	名称	数量	材料	单质质量 kg	总计	备注
13	LD1000.8	支架4	1	焊接件	125		
12	LD1000.11	拖动机构	1	组件	1188.7		
11	GB/T1243-97	链条32A-2X80	1	组件			
10	LD1000.10	驱动机构	1	组件	183.6		
9	LD1000.9	头部机壳	1	组件	1297		
8	LD1000.6	支架2	2	焊接件	14.2		
7	LD1000.5	支架1	2	焊接件	8.3		
6	LD1000.4	圆弧段	1	组件	1163		
5	LD1000.3	链接段	1	组件	14.16.3		
4	GM300	观察门	6	组件	36	216	现场开孔安装
3	LD1000.2	标准节	5	组件	1558	7790	
2	LD1000-1	料斗	294	焊接件	38	11172	
1	LD1000.1	张紧机构	1	组件	1352		

设计	工艺	审核	批准	数量	第 张 共 张
				35195	

链斗输送机
LD1000