

其余^{6.3}

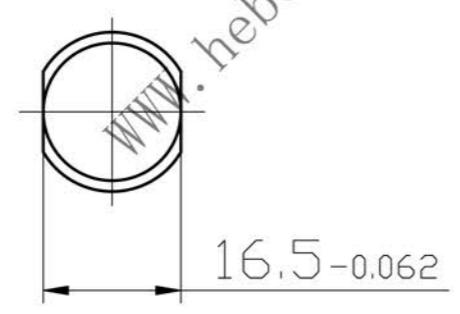
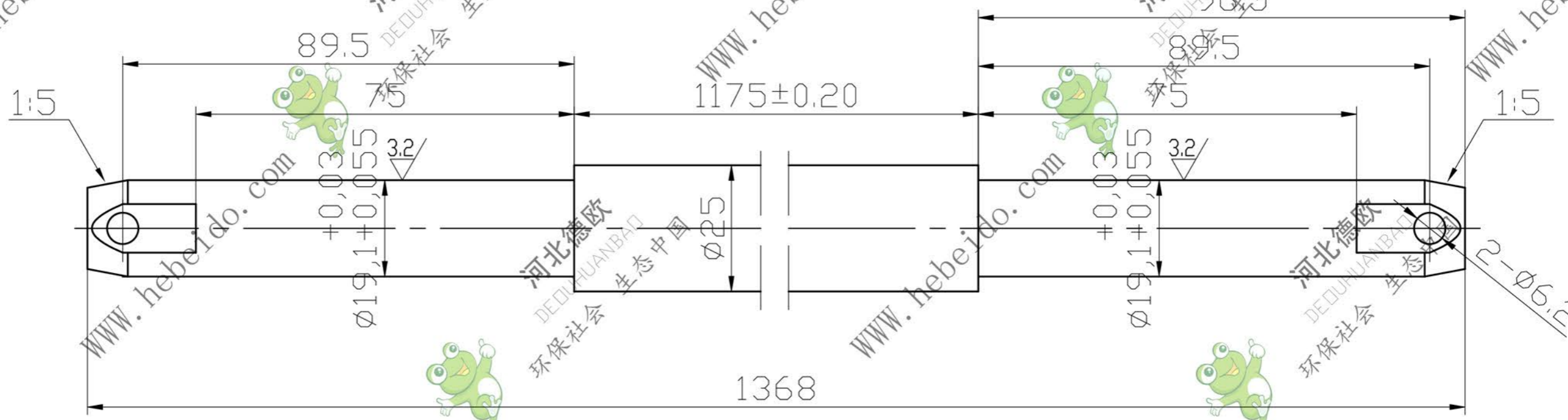

技术要求

1. 倒角1x45°
2. 各、两扁位16.5-0.062同一方向位移不大于0.05mm
3. 热处理HRC41-45°

RBL 800 板链厚度改为10mm 陕西永恒钒矿专用
RBL 1500 板链厚度改为10mm 湖南内乡钒矿专用

标记	处数	更改文件号	签字	日期
设计		李连通	标准化	
制图		秦海波	修改	
审核		刘飞	日期	
工艺				

长轴

40Cr

RBL1500-04-09

共 1 张	重量	比例
第 1 张	3.64	1:1

