

50-10-0047H

其余 $\sqrt{12.5}$

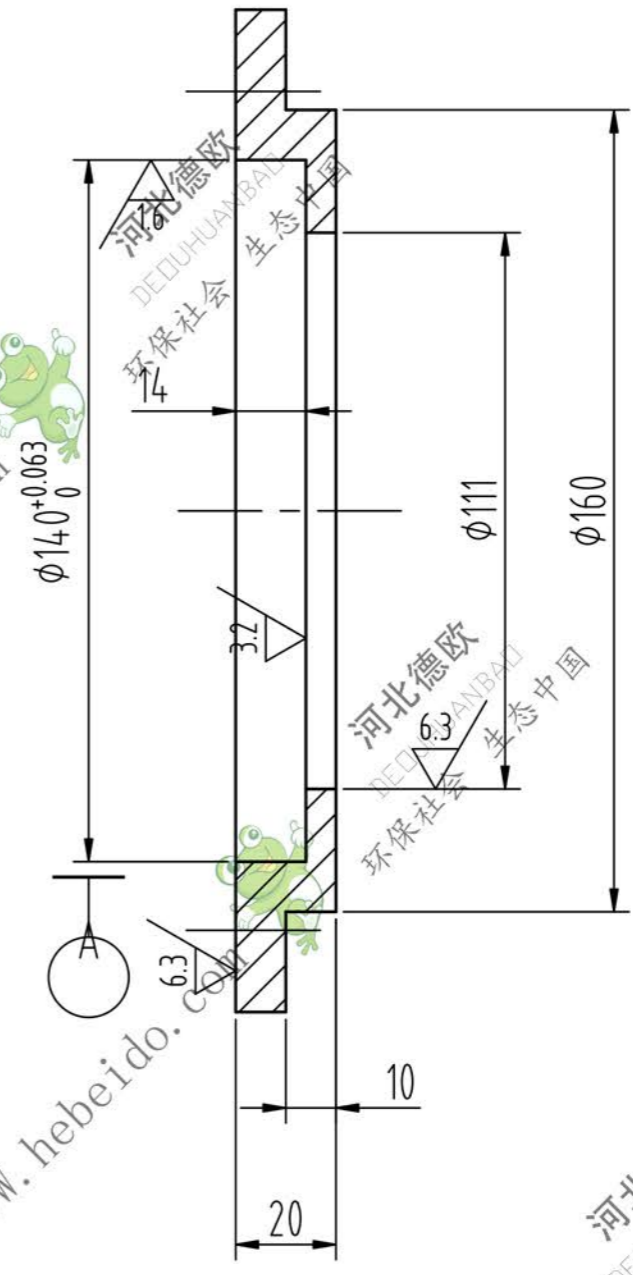
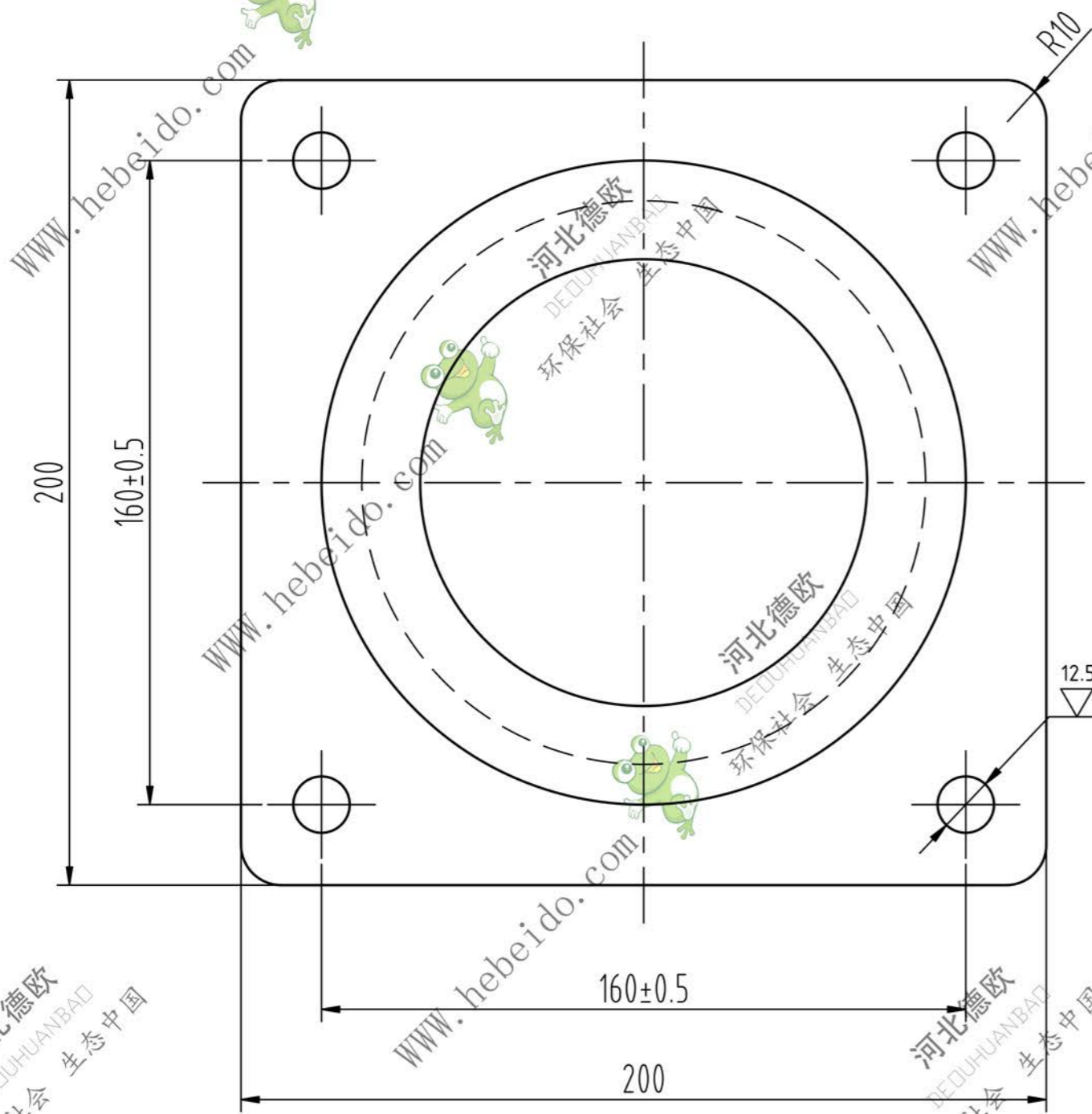

技术要求

1. 铸件必须进行人工时效处理，消除内应力；
2. 铸件应无气孔，砂眼，夹渣等缺陷。

						HL400-01-05			头轴油封盖	
									HT150	
标记	处数	分区	更改文件号	签名	年月日	阶段标记	重量	比例		
设计	李连通		标准化				2件/台	1:1.5		
审核	秦海波									
工艺	刘飞		批准			共张	第张			

