

00-10-0057H

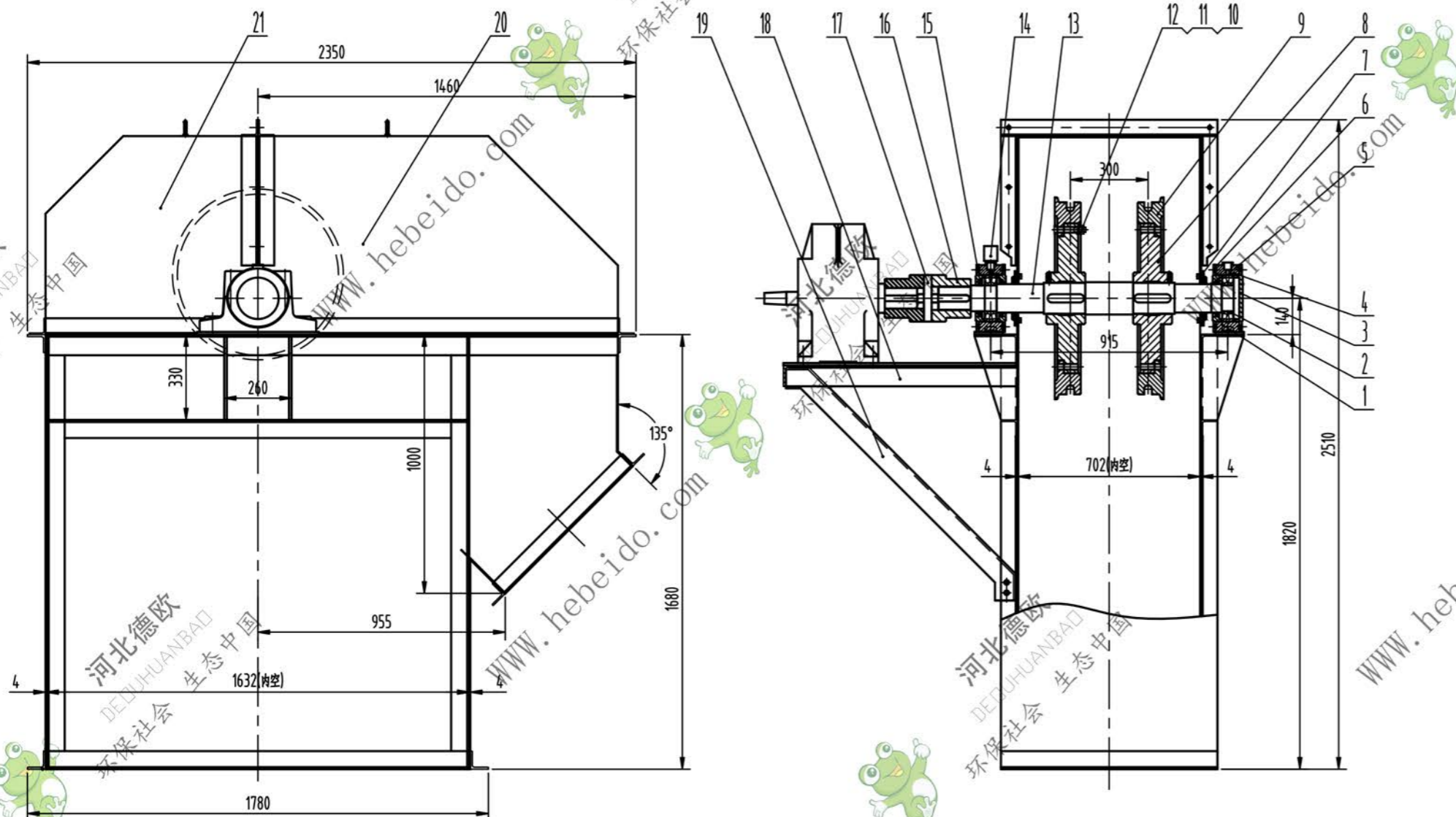

22	HL500-01-15-00	上部机壳	1	A3焊件		
21	HL500-01-14-00	左罩壳	1	A3焊件		
20	HL500-01-13-00	右罩壳	1	A3焊件		
19	HL500-01-12	侧支撑	2	角钢80×80×8		
18	HL500-01-11	工作平台	1	A3焊件		
17	HL500-01-10	十字块	1	ZG230-450		
16	HL500-01-09	半联轴器	2	ZG230-450		
15	HG4-692-67	骨架式橡胶油封	1	100×140×12		
14	GB1154-74	旋盖式油杯B型	2	成品		
13	HL500-01-08	上轴	1	45		
12	GB93-87	弹性垫圈	24	65Mn		
11	GB41-86	六角螺栓	24	A3		
10	GB5780-86	六角头螺栓	24	A3		
9	HL500-01-07	链轮轮缘	2	ZG310-570		
8	HL500-01-06	头部轮毅	2	HT200		
7	HL500-01-05	头轴油封盖	2	HT150		
6	HL500-01-04	头轴承座通盖	3	HT150		
5	HG4-692-67	骨架式橡胶油封	4	110×140×12		
4	HL500-01-03	头轴承座上盖	2	HT200		
3	HL500-01-02	头轴承座闷盖	1	HT150		
2	GB286-64	双列向心球轴承2218	2	100×180×46		
1	HL500-01-01	头轴承座	2	HT200		

序号	代号	名称	数量	材料	单件重量	总计重量	备注
					HL500-01-00		头部总成
标记	外数	分区	更改文件号	签名	年月日		
设计	李连通		标准化			阶段标记	重量 比例
审核	秦海波					件/台	1:15
工艺	刘飞		批准			共张	第张

