

| 标记 | 文件号 | 修改内容 | 签名 | 日期 |
|----|-----|------|----|----|
| | | | | |

其余 $\frac{25}{\nabla}$

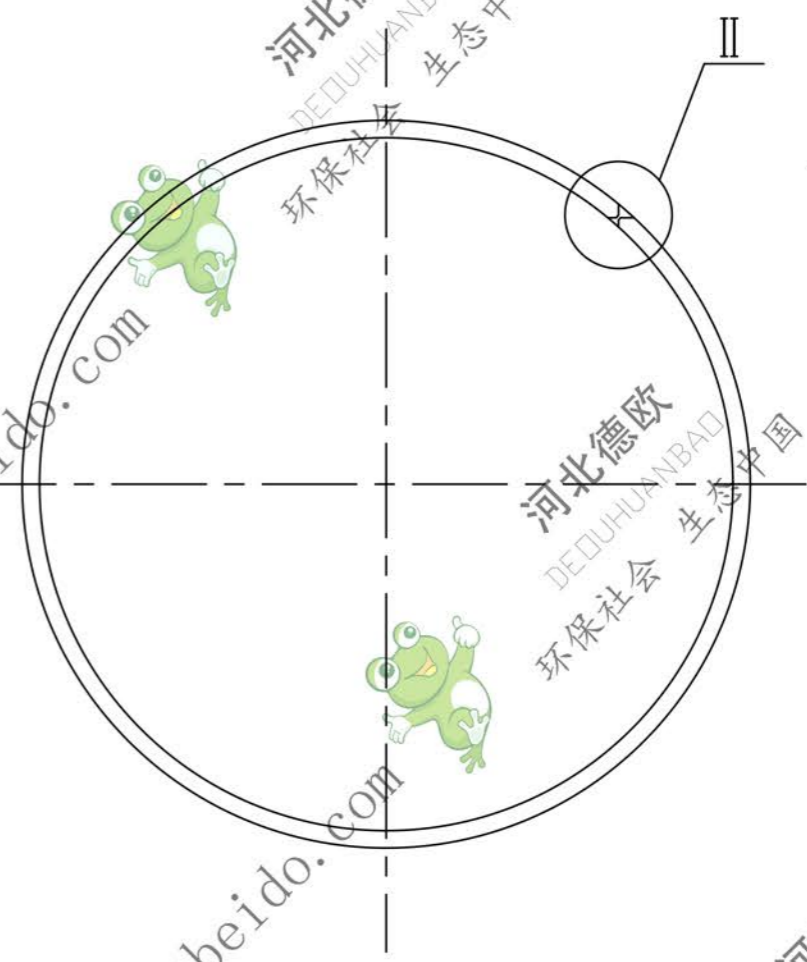
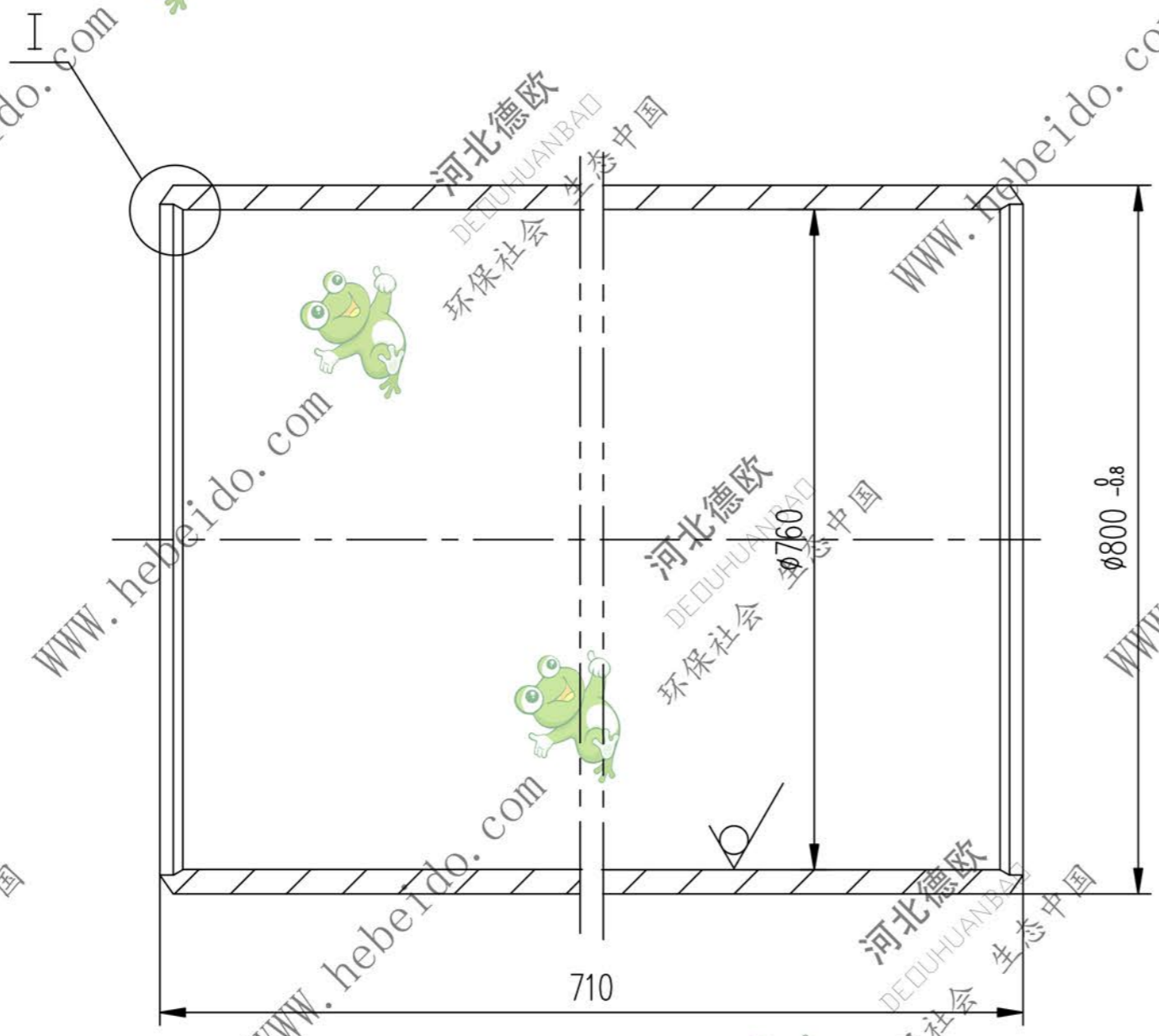

技术要求

筒皮的对接纵向焊缝应符合GB3323中的Ⅱ级要求。

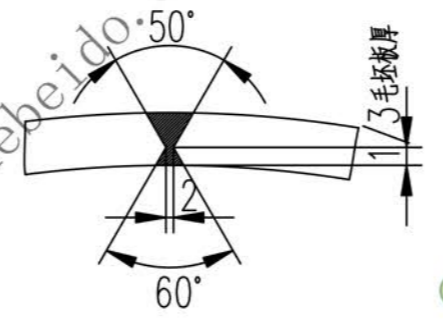
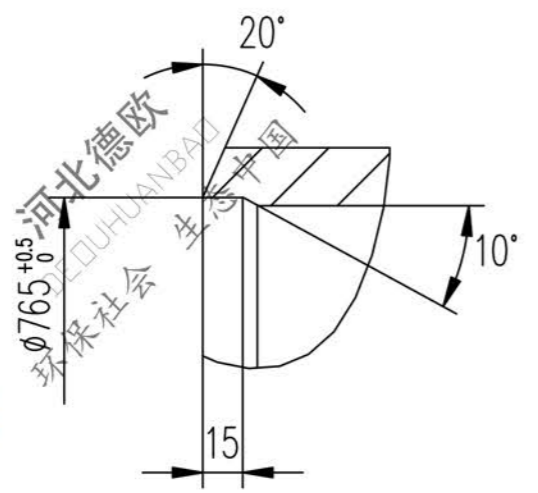

| | | |
|------|-------|---------|
| 图形输入 | 输入校对 | 62010E1 |
| A3 | 图纸文件名 | |

| | | | |
|-------|-----|------|-----|
| 设计 | 李连通 | 工艺会审 | |
| 校对 | | 批准 | 秦海波 |
| 复核 | 刘飞 | | |
| 标准化检查 | | 日期 | |

| | | | |
|--------|--|----------------|----------|
| 合同号 | | II 04A6203.2-1 | |
| 筒皮 | | 图样标记 | 重量 kg 比例 |
| Q235-A | | | 273.1 |
| | | 共 页 | 第 页 |

