

标记	文件号	修改内容	签名	日期

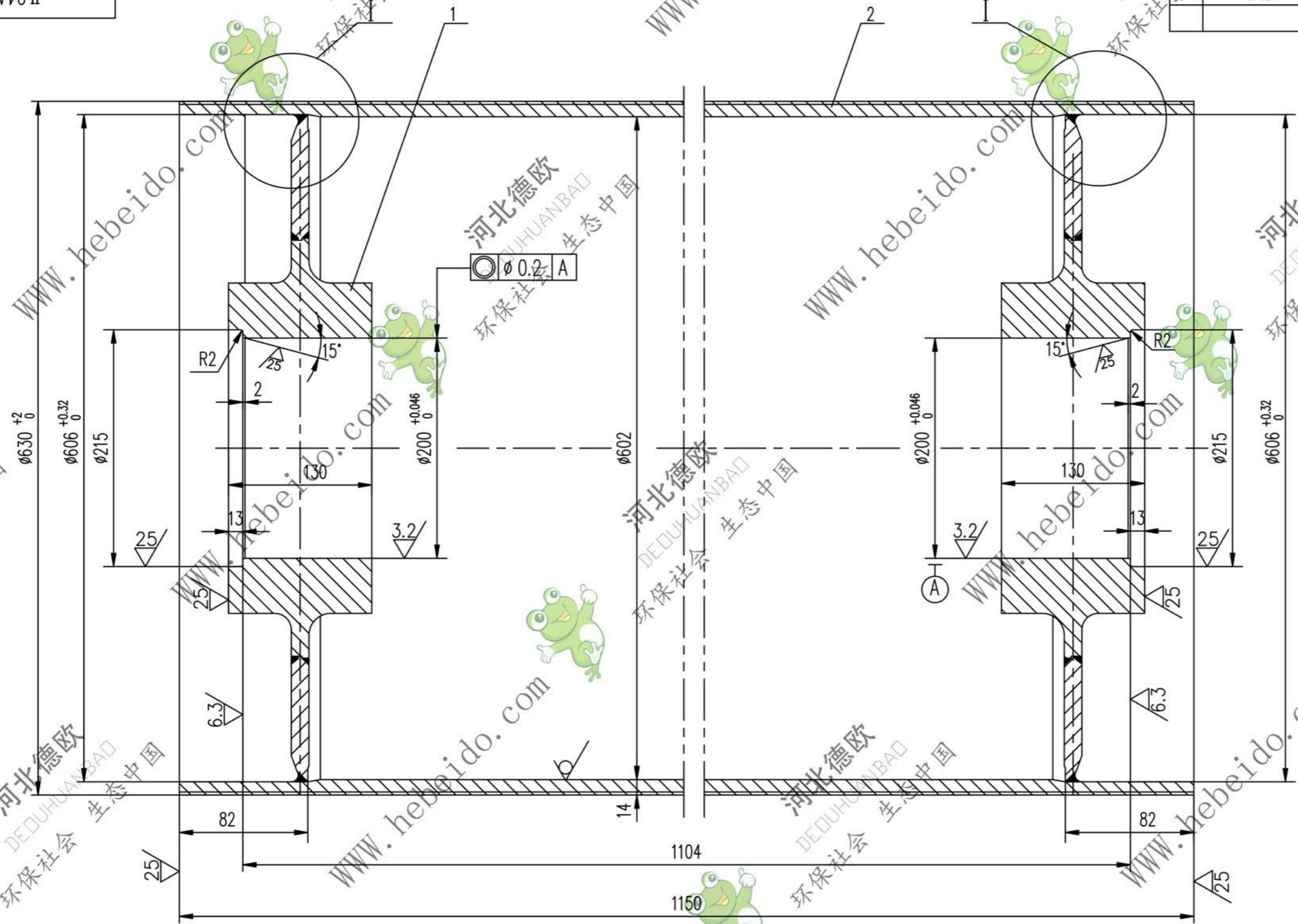

其余 ∇

- 技术要求
1. 应消除内应力
 2. 筒皮外表面之螺紋以中间为界加工成左右旋螺紋。
 3. 铸胶的尺寸及要求见总图。

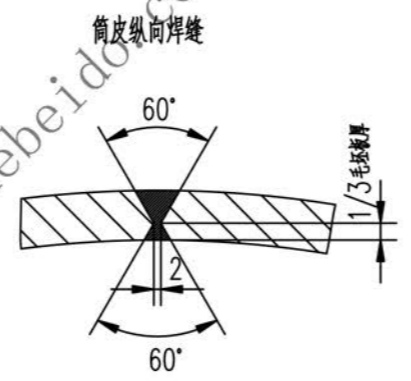
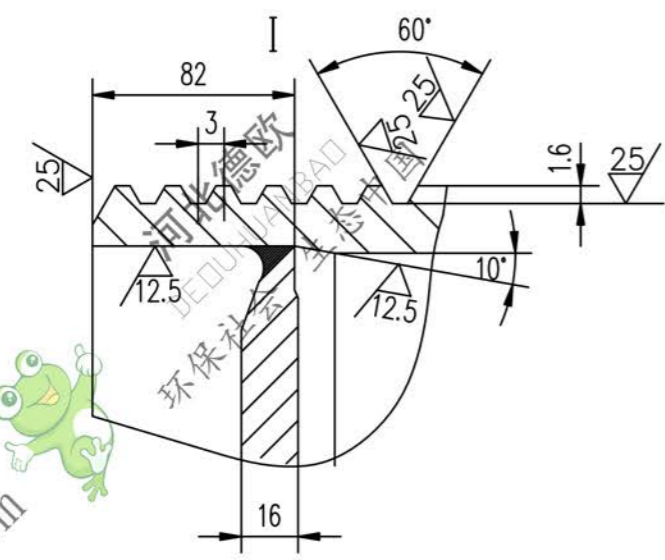

A2 图纸文件名 04A\51232

2		筒皮	1	Q235-A	245	245	
1	II 03A5123.2.1	接管	2	铸件	105	210	
序号	代号	名称	数量	材料	单重	总重	备注
					重量 (kg)		
				II 04A5123.2			
				筒体		图样标记 重量 kg 比例	
				S		455	
设计 李连通 工艺会审							
校对 批准 秦海波							
复核 刘飞 图形输入							
标准检查 日期							
				筒体		共 1 页	
				铸件		第 1 页	