

标记	文件号	修改内容	签名	日期

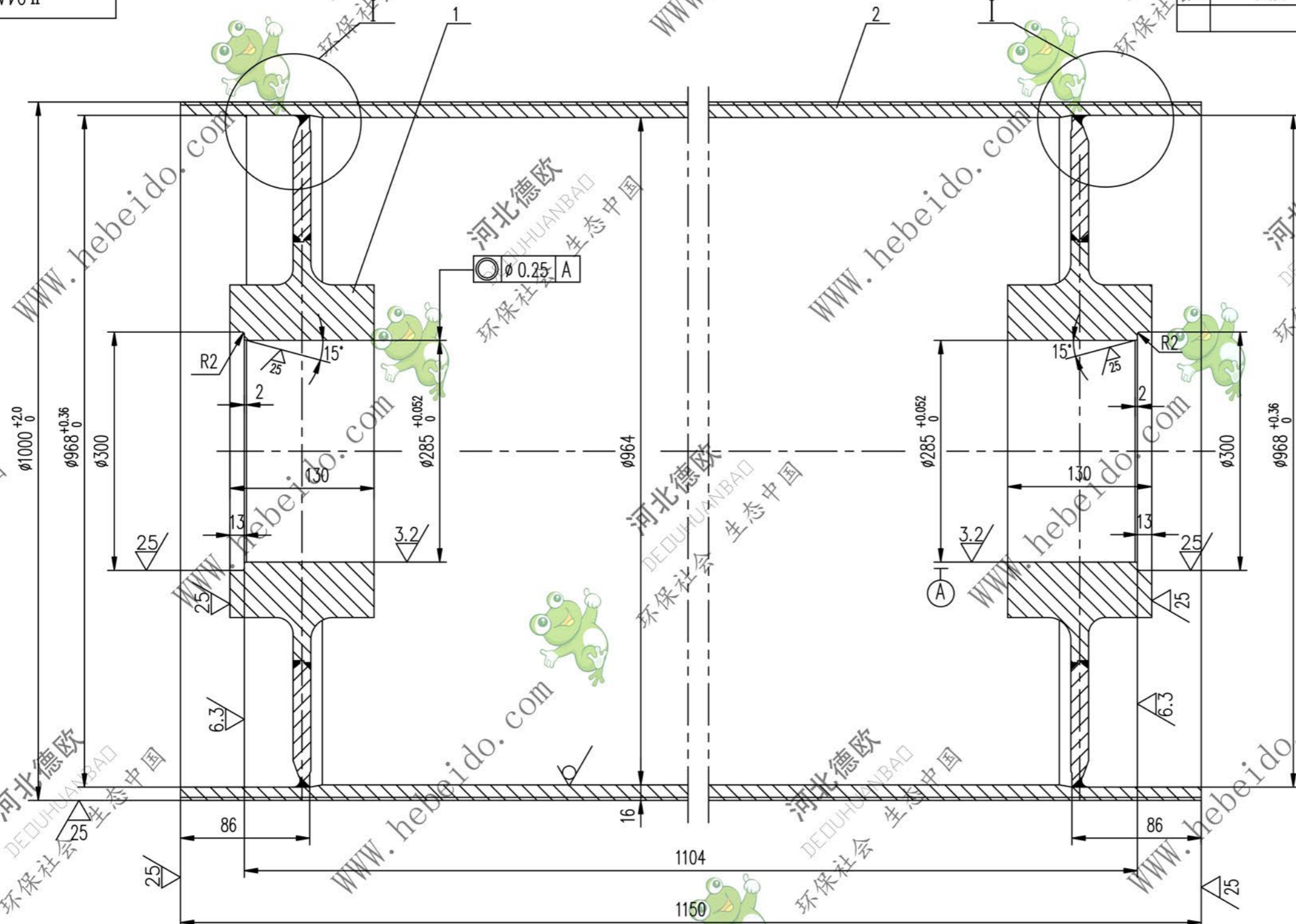

其余 ∇

- 技术要求
1. 应消除内应力
 2. 筒皮外表面之螺纹以中间为界加工成左右旋螺纹。
 3. 铸胶的尺寸及要求见总图。

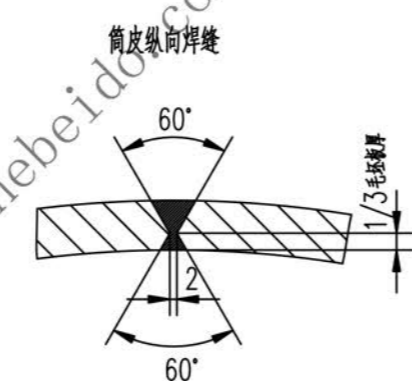
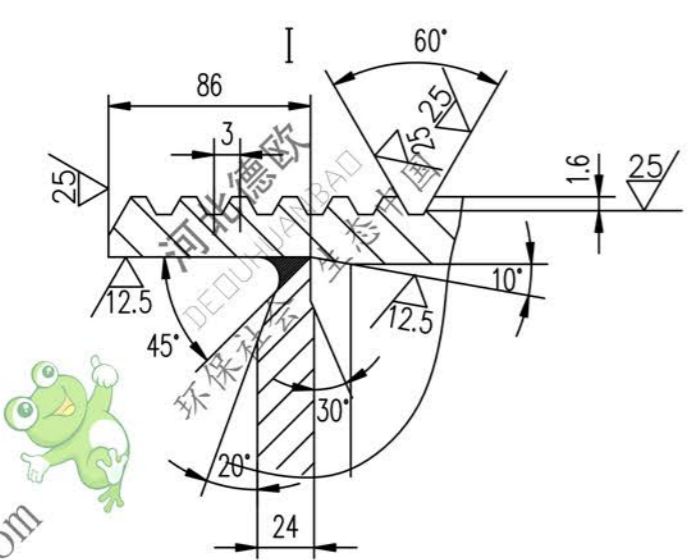

2		筒皮	1	Q235-A	502	502	
1	II 04A7183.2.1	接管	2	铸件	192.8	385.6	备用
序号	代号	名称	数量	材料	单重	总重	备注
					重量 (kg)		
合同号 II 04A7183.2 图样标记					重量 kg	比例	
设计	李连通	工艺会审			887.6	1:3	
校对		批准	秦海波				
复核	刘飞	图形输入					
标准化		日期					
筒体					共 页		
铸件					第 页		