

标记	文件号	修改内容	签名	日期

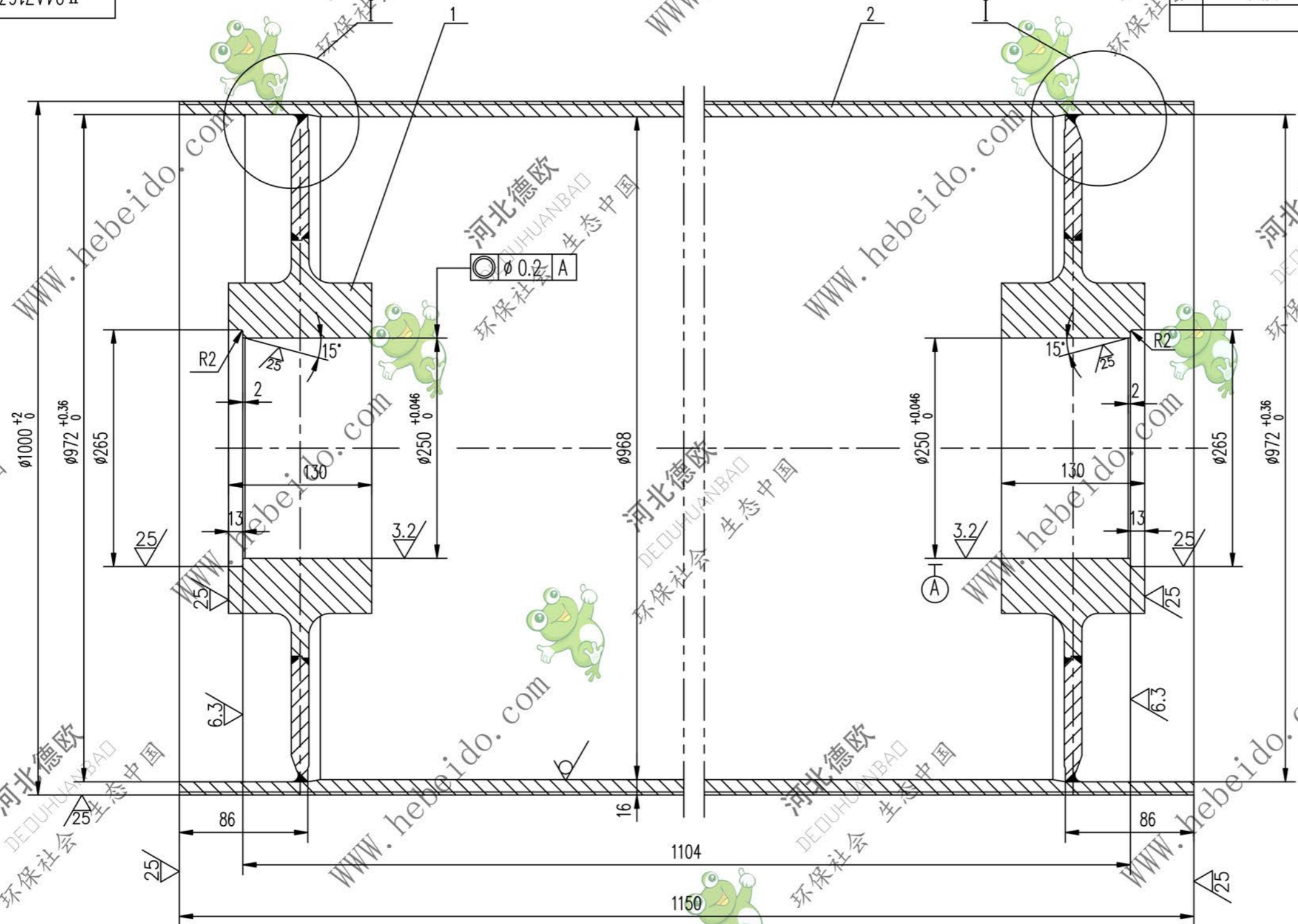

其余 $\sqrt{25}$

技术要求

1. 应消除内应力
2. 筒皮外表面之螺纹以中间为界加工成左右旋螺纹。
3. 铸胶的尺寸及要求见总图。

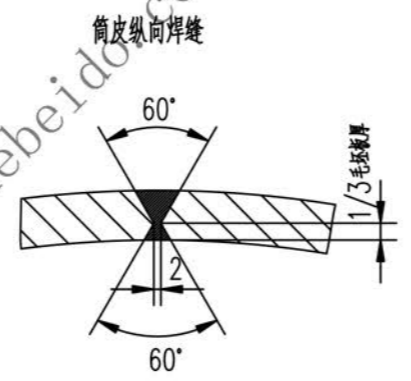
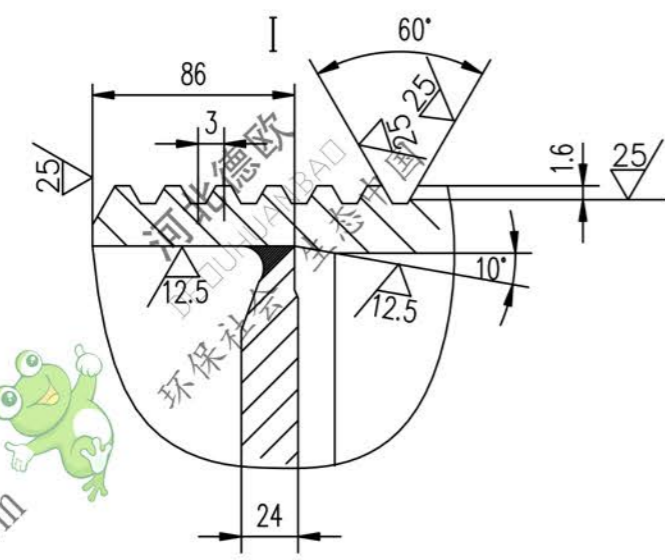

2		筒皮	1	Q235-A	446.4	446.4	
1	II 04A7163.2.1	接管	2	铸件	188.7	188.7	备用
序号	代号	名称	数量	材料	单重	总重	备注
					重量 (kg)		
				II 04A7163.2			
				图样标记		重量 kg	比例
						823.8	1:3
				筒体			
				铸件			
				共		页	
				第		页	