

标记	文件号	修改内容	签名	日期

其余

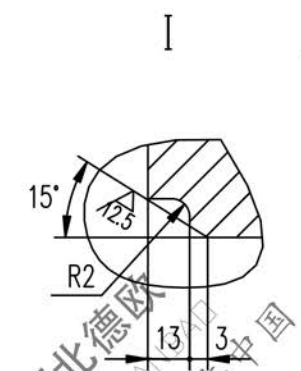
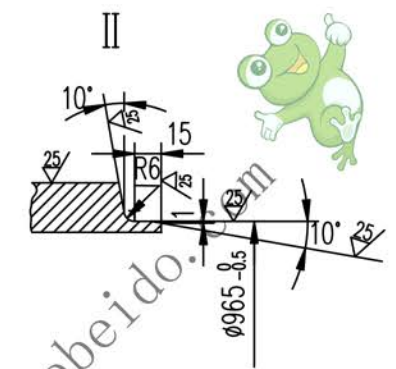
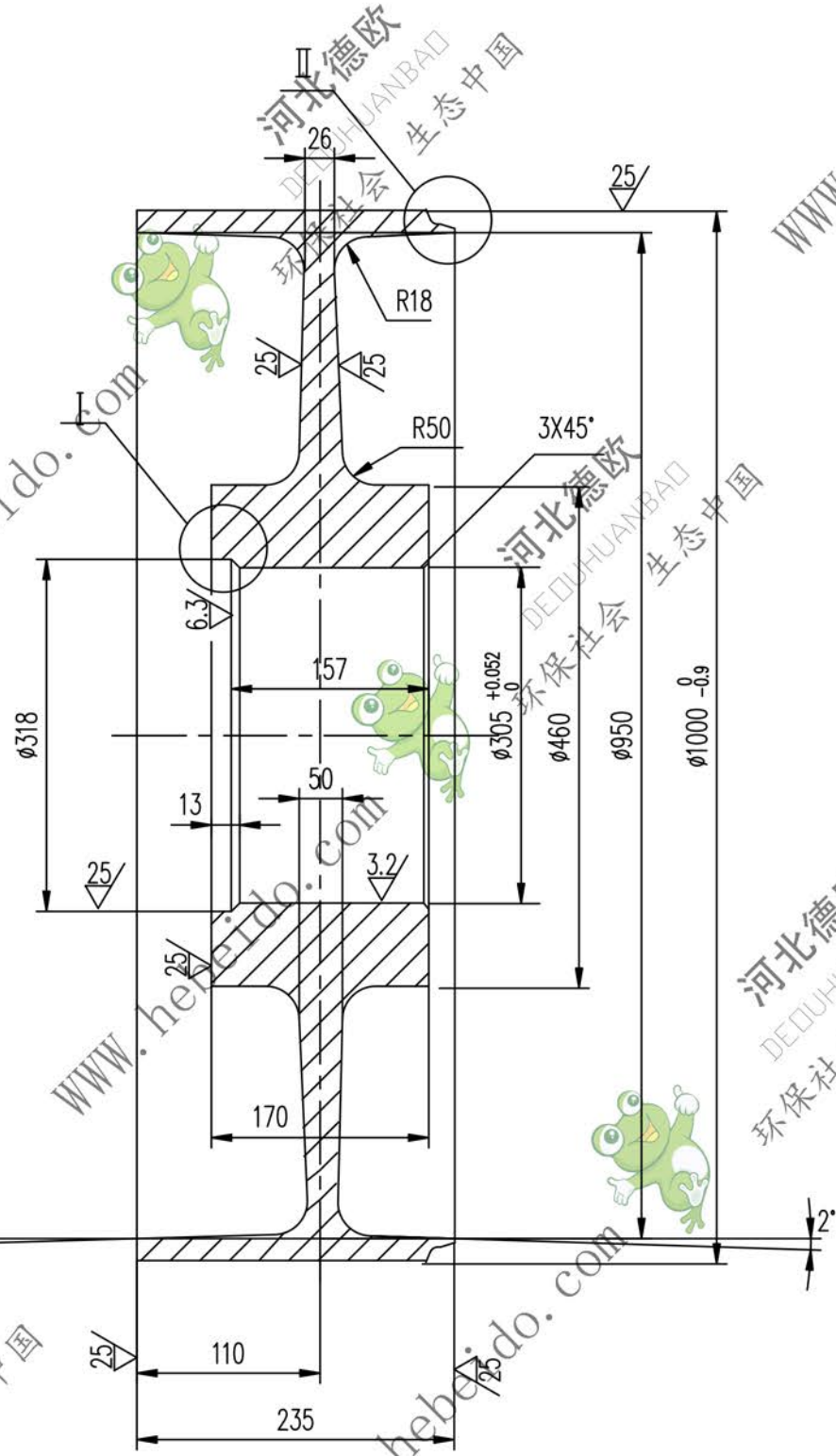

- 技术要求
1. 该铸件不得有夹砂、气孔、裂纹等铸造缺陷，并应消除内应力。  
3.4.2和3.4.3的要求。
  2. 该件的探伤检查应符合GB10595-80中3.3.2中的要求。
  3. 内孔焊后加工成。

	合同号		接盘	II 04A7203.2-2	
	设计	李廷通		图样标记	重量 kg
校对	刘飞	工艺会审		403.5	1:3
复核		批准			
标准化		日期	ZG230-450		
				共 页	第 页