

标记	文件号	修改内容	签名	日期

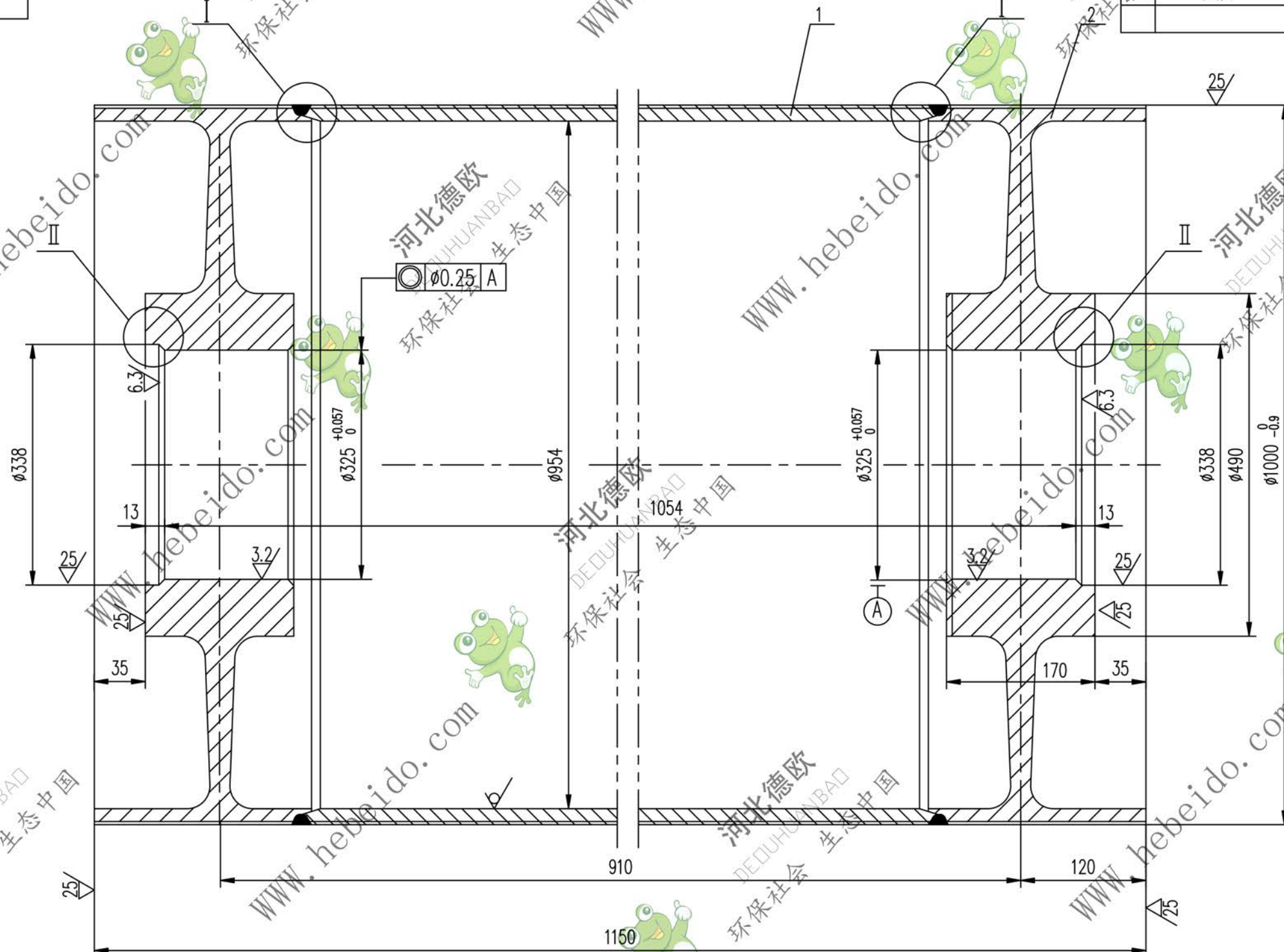

其余  $\nabla$

技术要求

1. 焊缝应进行消除内应力处理
2. 筒体的环形对接焊缝应符合GB10595-89中的3.4.2和3.4.3的要求
3. 筒皮外表之螺紋以中间为界加工成左右旋螺紋
4. 铸胶的尺寸及要求见图
5. 工部环形焊缝坡口型式, 各厂可根据本厂工艺自定

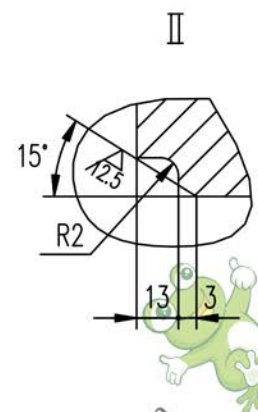
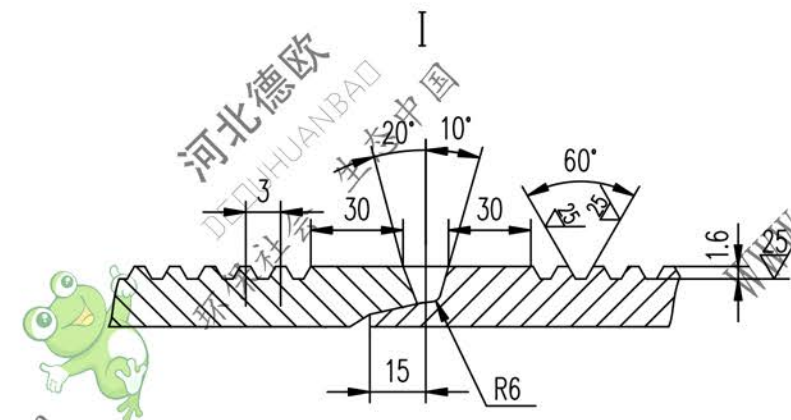

2	II 04A7223.2-2	接管	2	ZG230-450	429.5	859	备用
1	II 04A7223.2-1	筒皮	1	Q235-A	376.8	376.8	
序号	代号	名称	数量	材料	单重	总重	备注
					重量 (kg)		
					II 04A7223.2		
					重量 (kg)	比例	
					1235.8	1:3	
					共 页		
					第 页		