

| | | | | |
|----|-----|------|----|----|
| 标记 | 文件号 | 修改内容 | 签名 | 日期 |
| | | | | |

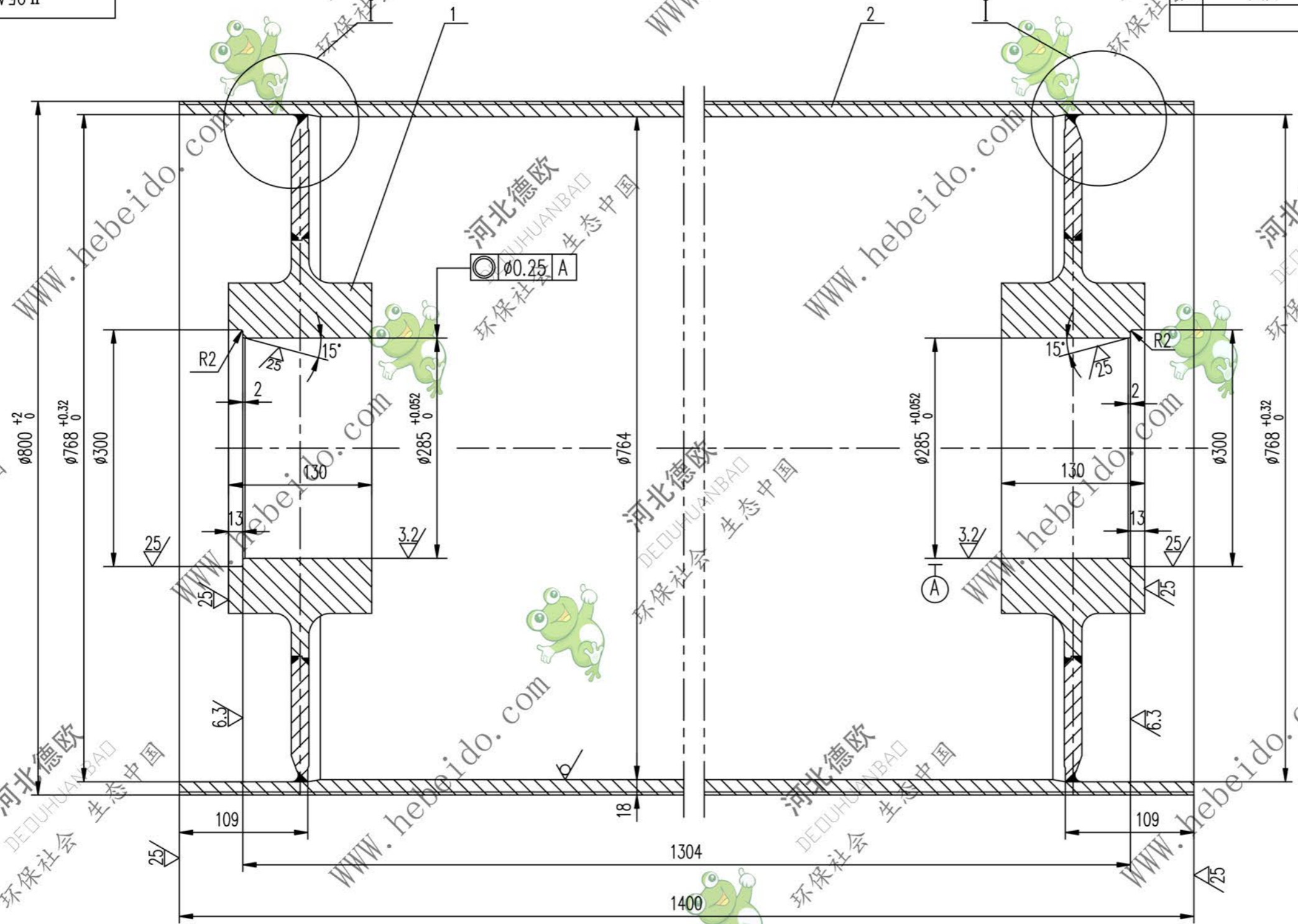

其余 ∇

- 技术要求
1. 应消除内应力
 2. 筒皮外表面之螺纹以中间为界加工成左右旋螺纹。
 3. 铸胶的尺寸及要求见总图。

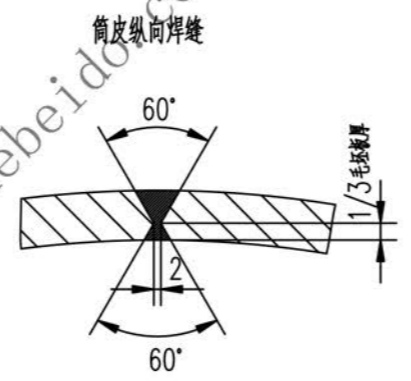
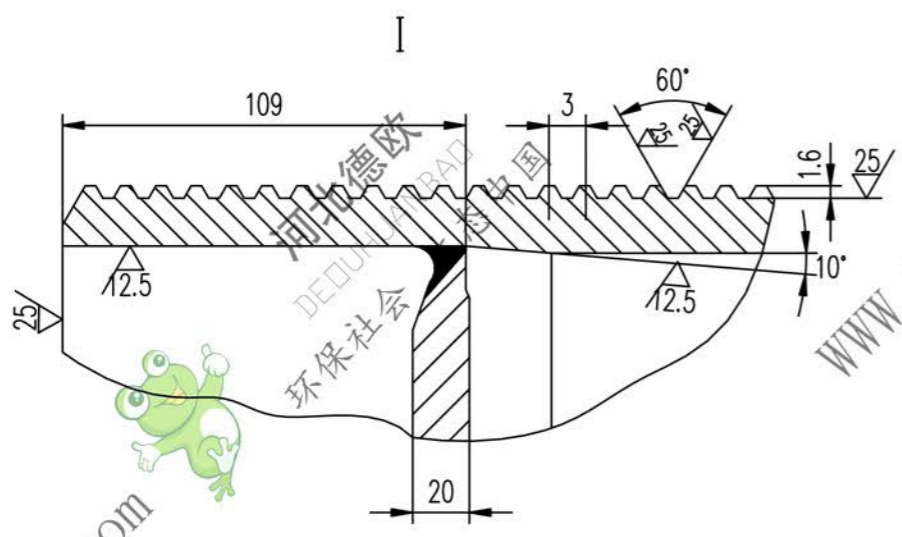

A2 图纸文件名 05A61832

| | | | | | | | |
|----|----------------|----|----|--------|--------------|-------|-----|
| 2 | | 筒皮 | 1 | Q235-A | 485.8 | 485.8 | |
| 1 | II 03A6183.2.1 | 接管 | 2 | 铸件 | 132.2 | 264.8 | 备用 |
| 序号 | 代号 | 名称 | 数量 | 材料 | 单重 | 总重 | 备注 |
| | | | | | 重量 (kg) | | |
| | | | | | II 05A6183.2 | | |
| | | | | | 图样标记 | 重量 kg | 比例 |
| | | | | | | 750.2 | 1:3 |
| | | | | | 共 页 | | |
| | | | | | 第 页 | | |

筒体

部件

