

标记	文件号	修改内容	签名	日期

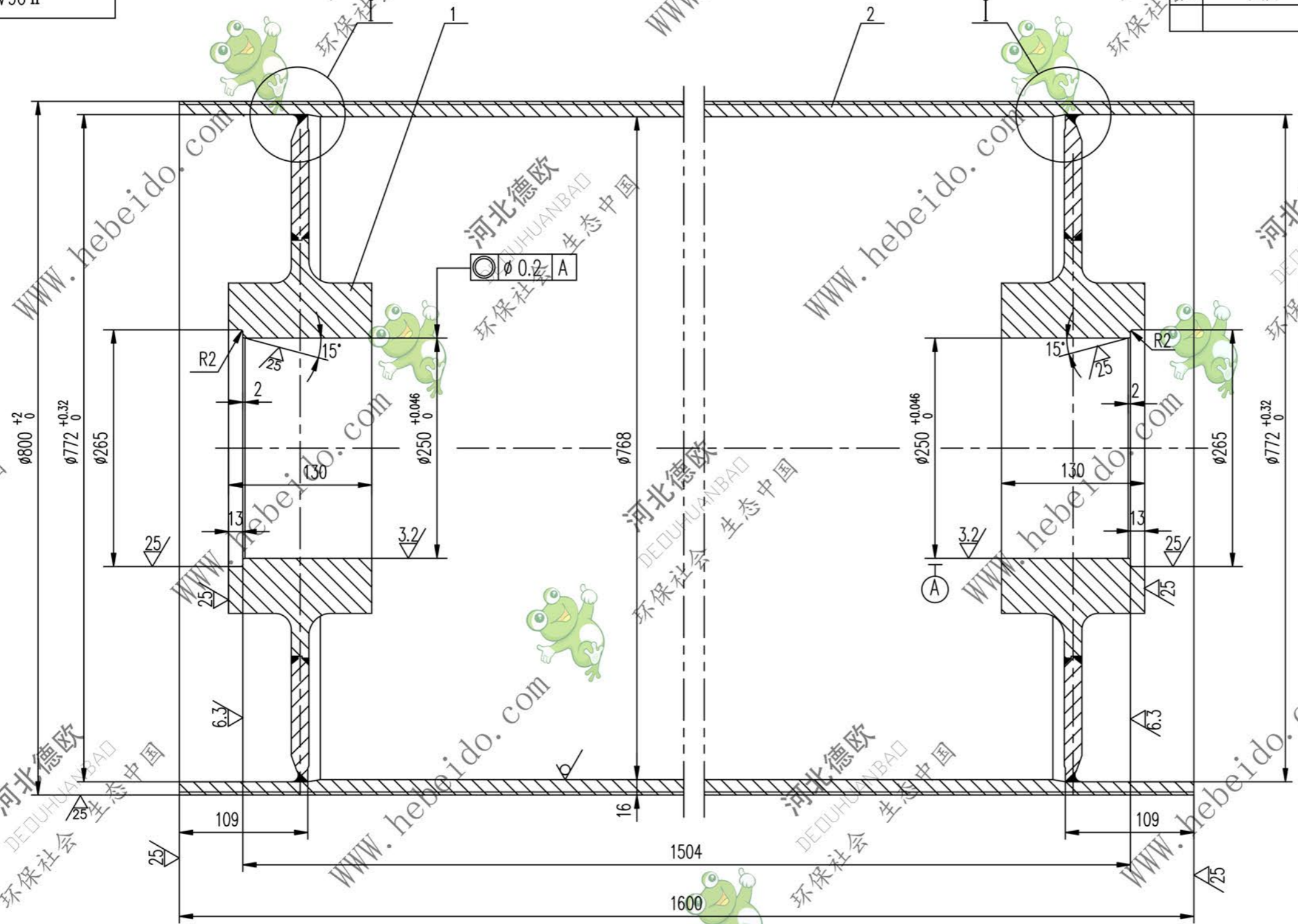

其余  $\nabla$

- 技术要求
1. 应消除内应力
  2. 筒皮外表面之螺纹以中间为界加工成左右旋螺纹。
  3. 铸胶的尺寸及要求见总图。

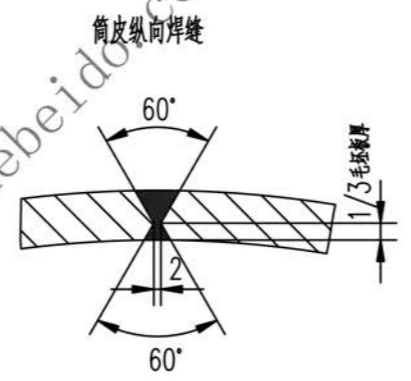
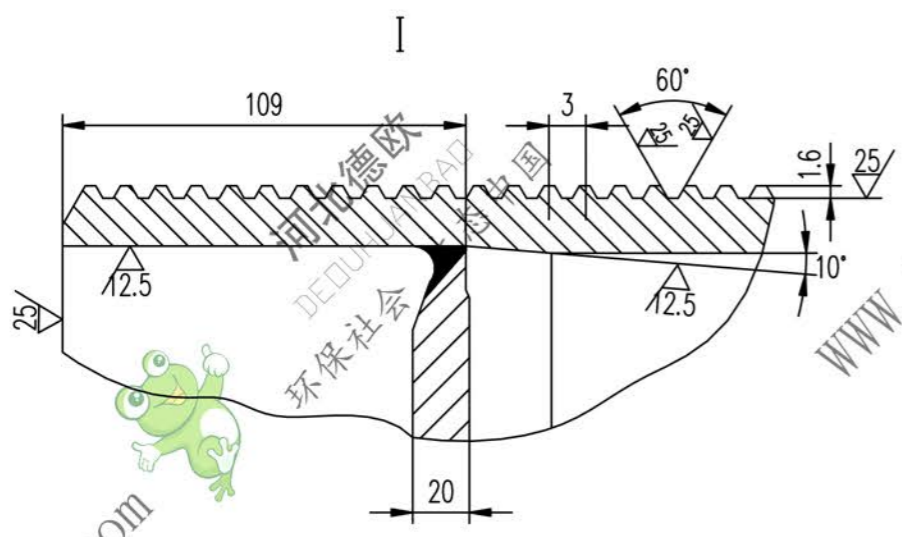

2		筒皮	1	Q235-A	494.8	494.8	
1	II 03A6163.2.1	接管	2	铸件	119.9	239.8	备用
序号	代号	名称	数量	材料	单重	总重	备注
					重量 (kg)		
合同号					II 06A6163.2		
筒体					图样标记	重量 kg	比例
						754.6	1:3
设计	李连通	工艺会审					
校对		批准	秦海波				
复核	刘飞	图形输入					
标准检查		日期					
筒体						共 页	
部件						第 页	