

标记	文件号	修改内容	签名	日期

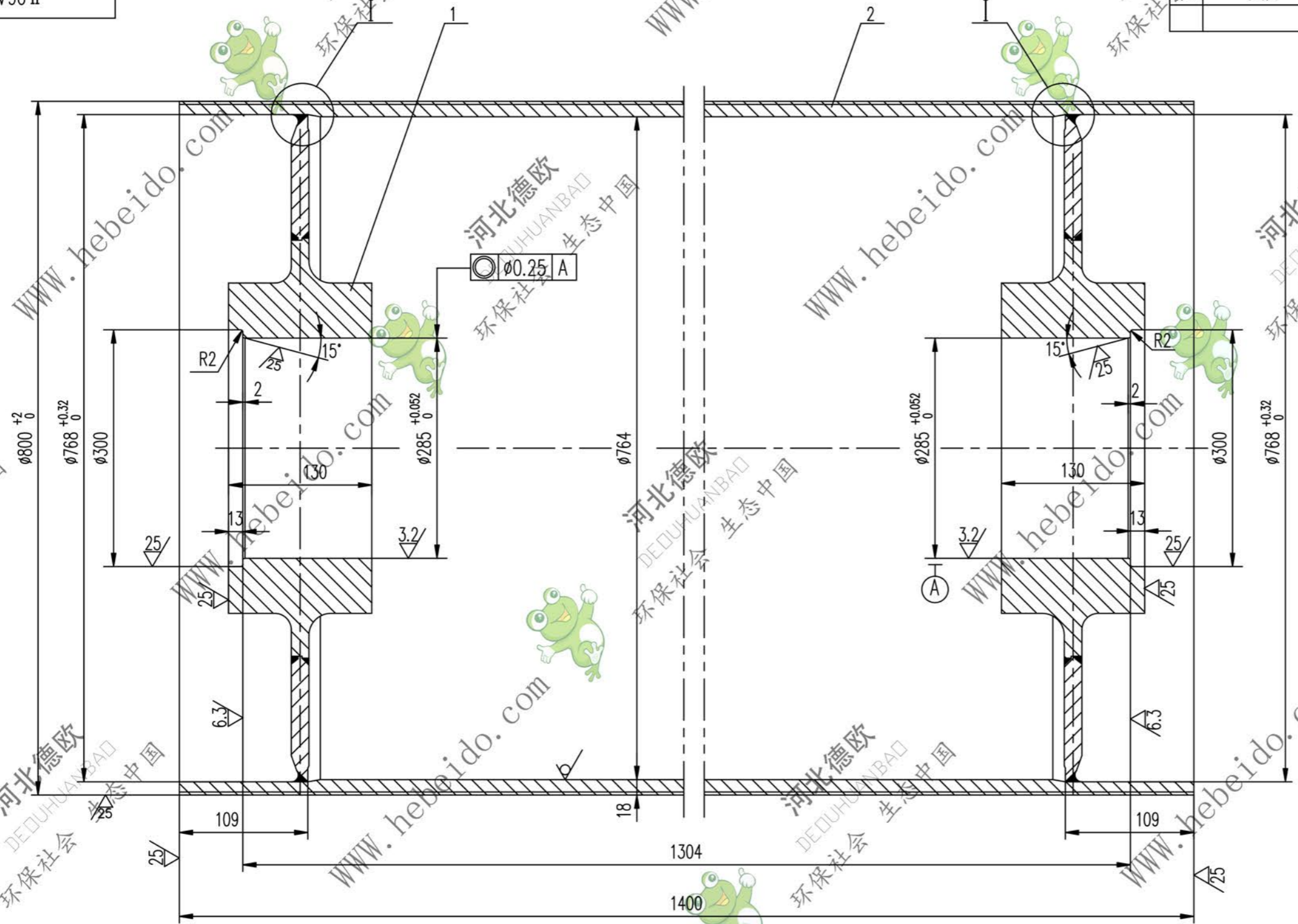

其余  $\nabla$

技术要求

1. 应消除内应力
2. 筒皮外表面之螺纹以中间为界加工成左右旋螺纹。
3. 铸胶的尺寸及要求见总图。

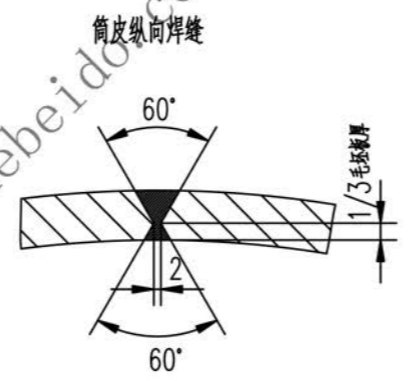
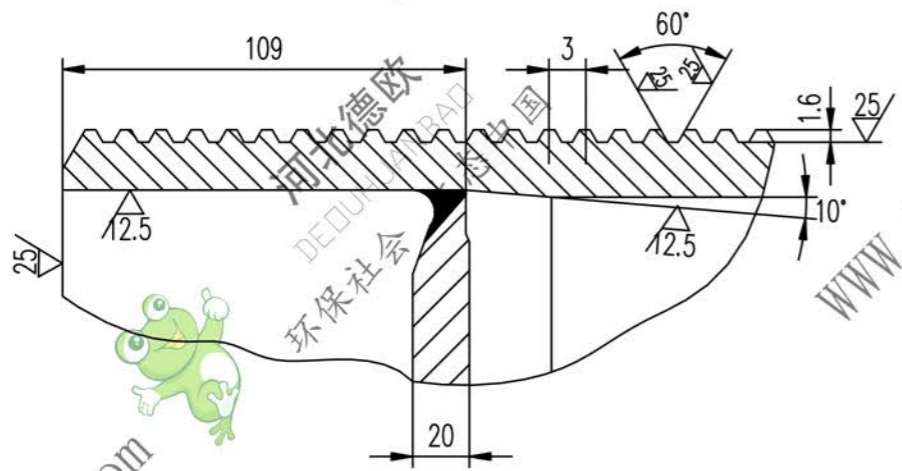

2		筒皮	1	Q235-A	555.2	555.2	
1	II 03A6183.2.1	接管	2	铸件	132.2	264.8	备用
序号	代号	名称	数量	材料	单重	总重	备注
					重量 (kg)		
合同号					II 06A6183.2		
筒体					图样标记	重量 kg	比例
设计 李连通 工艺会审					819.6 1:3		
校对 对飞 批准 秦海波					共 页		
复核 对飞 图形输入					第 页		
标准化检查 日期					环保社会 生态中国		