

标记	文件号	修改内容	签名	日期

其余

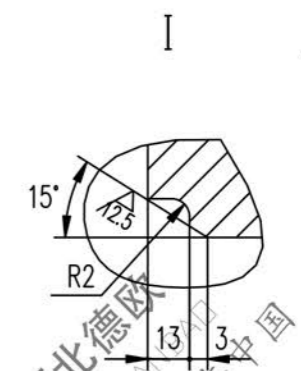
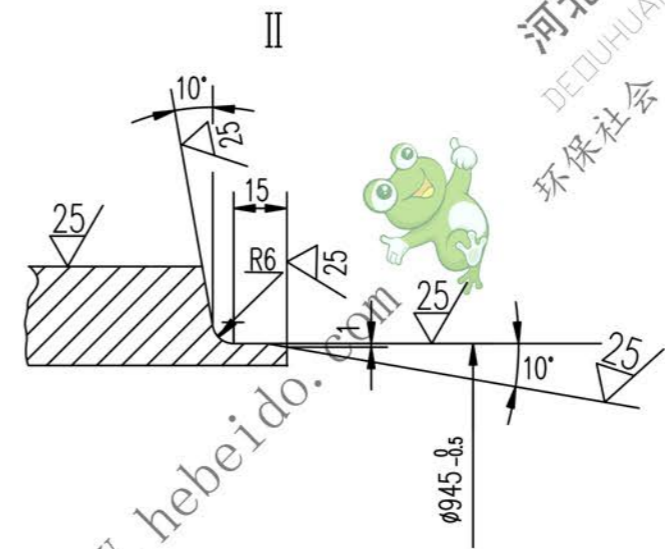
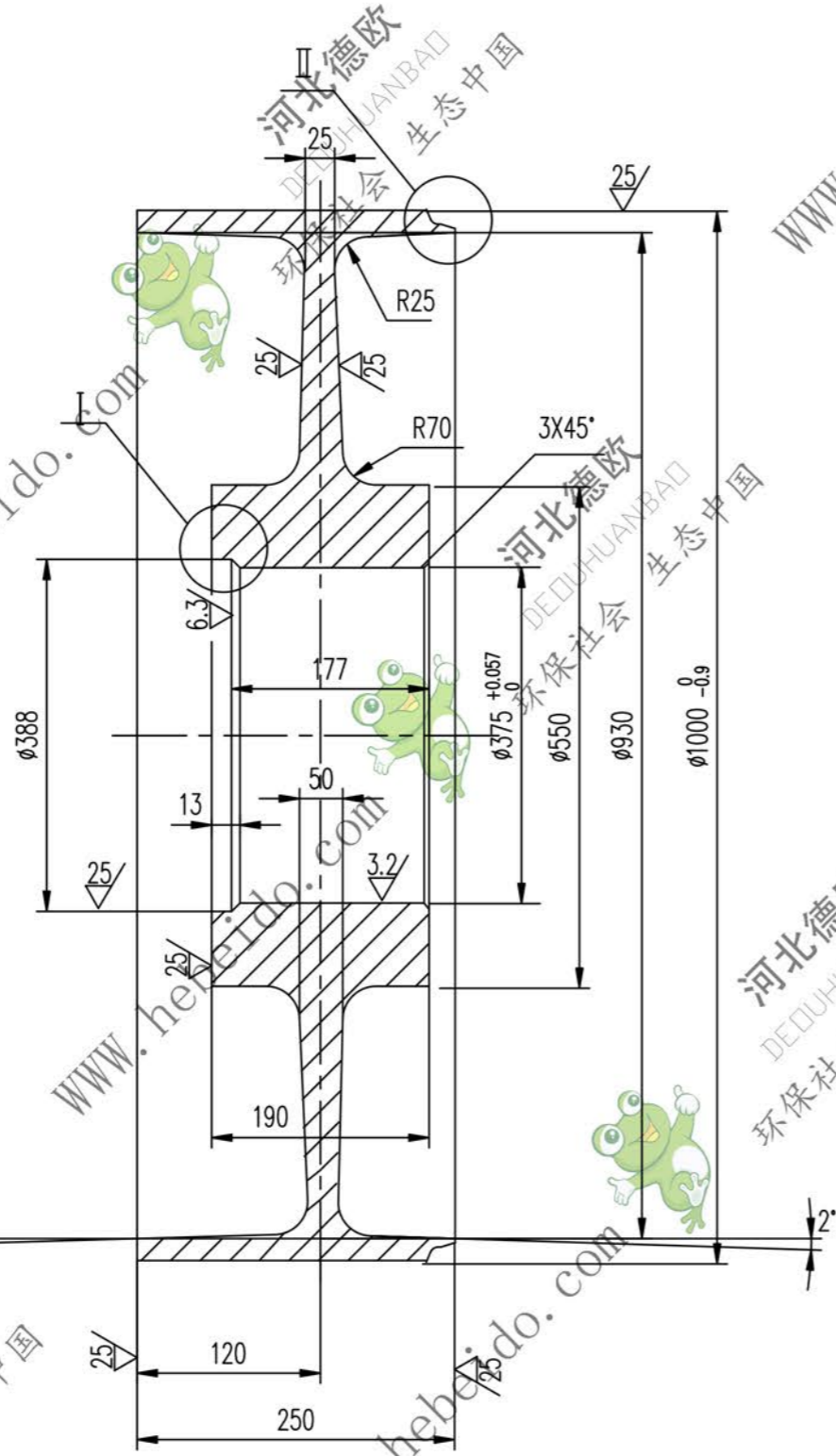

- 技术要求
1. 该铸件不得有夹砂, 气孔, 裂纹等铸造缺陷, 并应消除内应力。
  2. 该件的探伤检验应符合 GB10595-89 中 3.3.2 中的要求。
  3. 内孔焊后加工成。

	合同号		接盘	II 06A7263.2-2	
	设计	李连通		图样标记	重量 kg
校对		工艺会审		512	1:3
复核	刘飞	批准			
标准化		日期	ZQ230-450		
				共 页	第 页