

1-2-1 02B2081.2-1

标记	文件号	修改内容	签名	日期

其余  $\frac{25}{\nabla}$

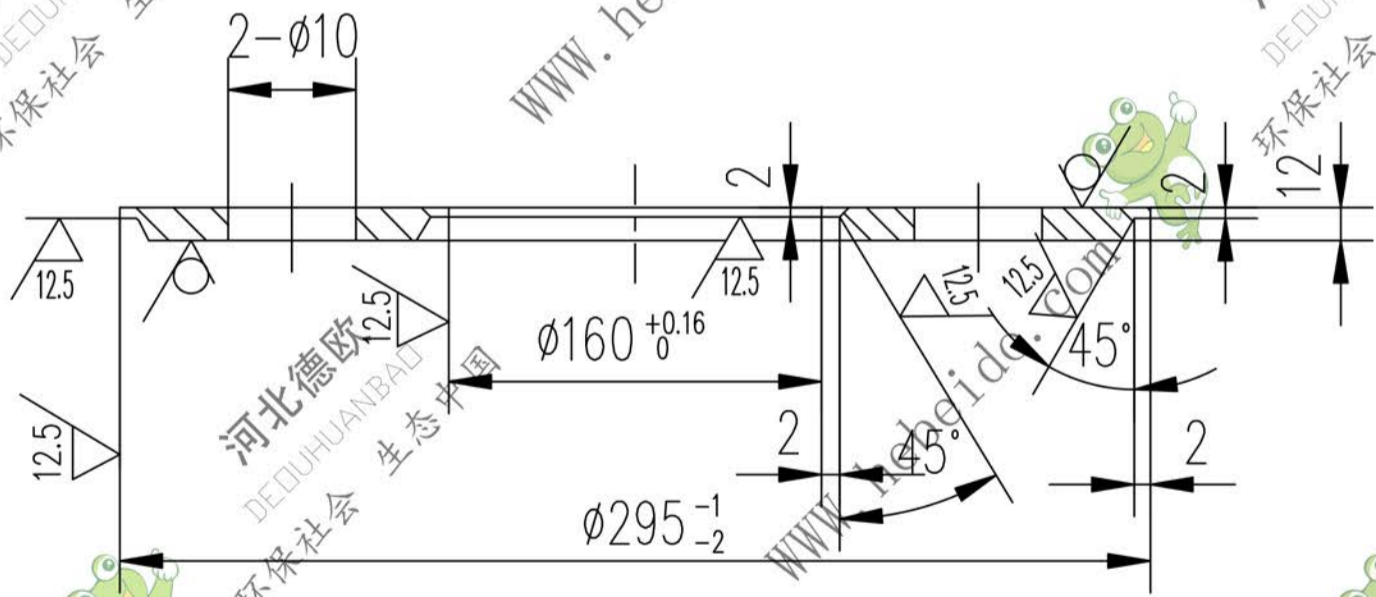
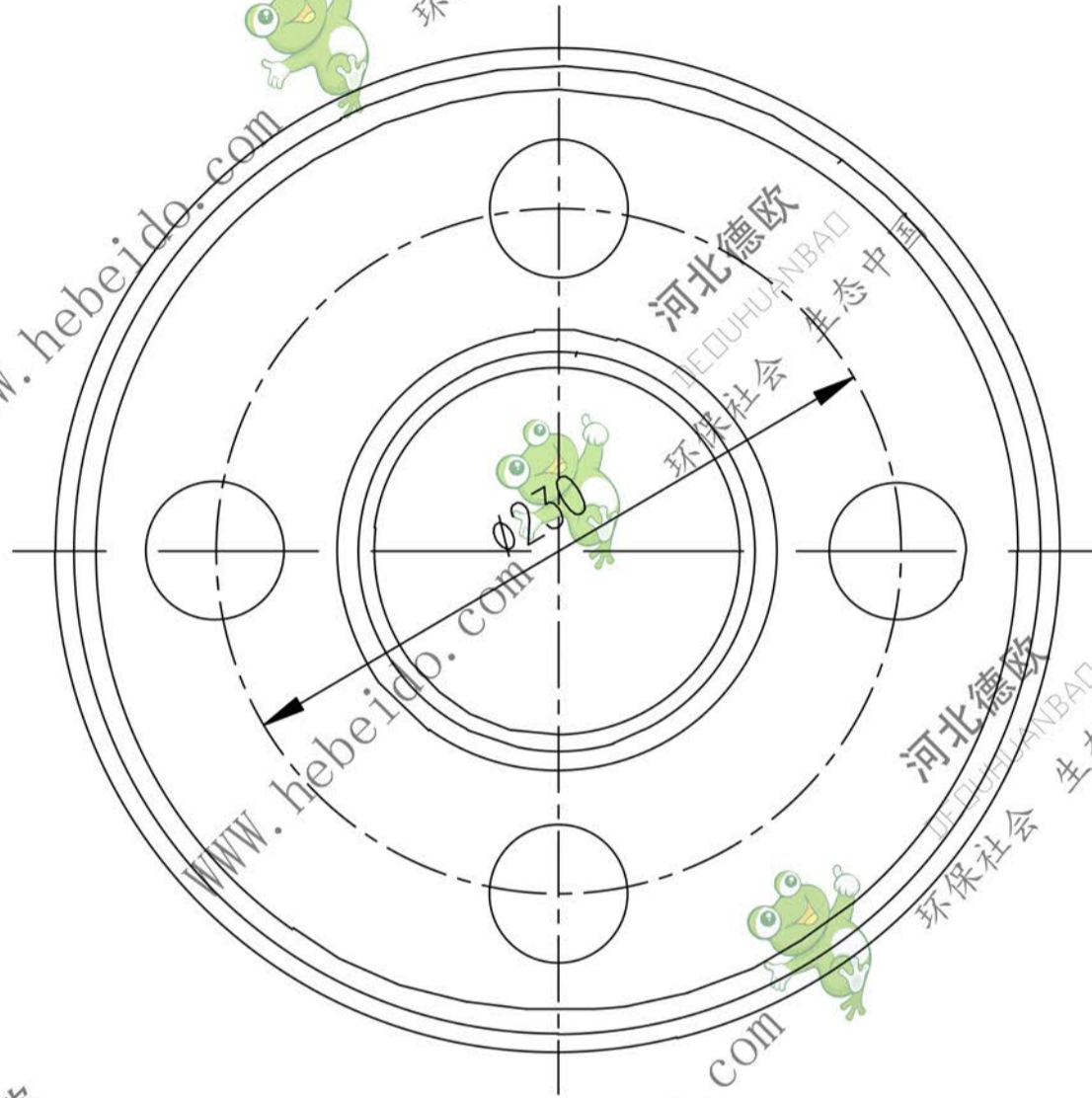

技术要求  
外圆坡口焊接后加工。

2B208121

图纸文件名

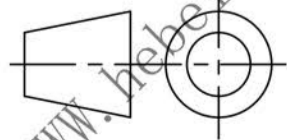

合同号

A4

设计	李连通	工艺会审	
校对		批准	秦海波
复核	刘飞	图形输入	
标准化检查		日期	

幅板

Q235-A

02B2081.2-1

图样标记	重量 kg	比例
S	4.63	



共 76 页  
第 59 页