

标记	文件号	修改内容	签名	日期

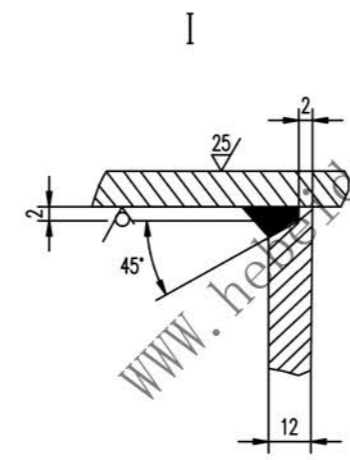
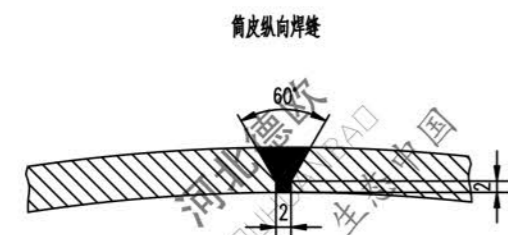
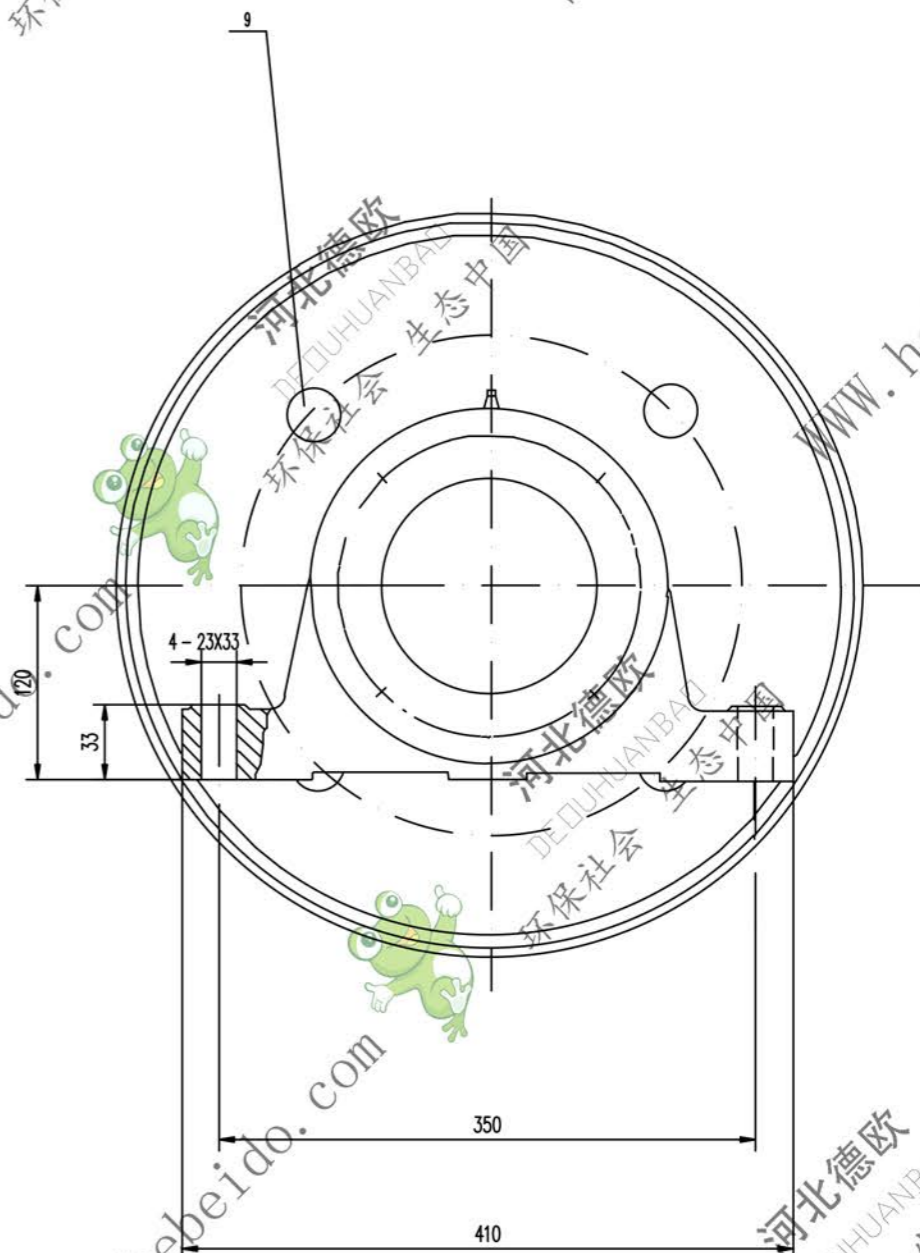
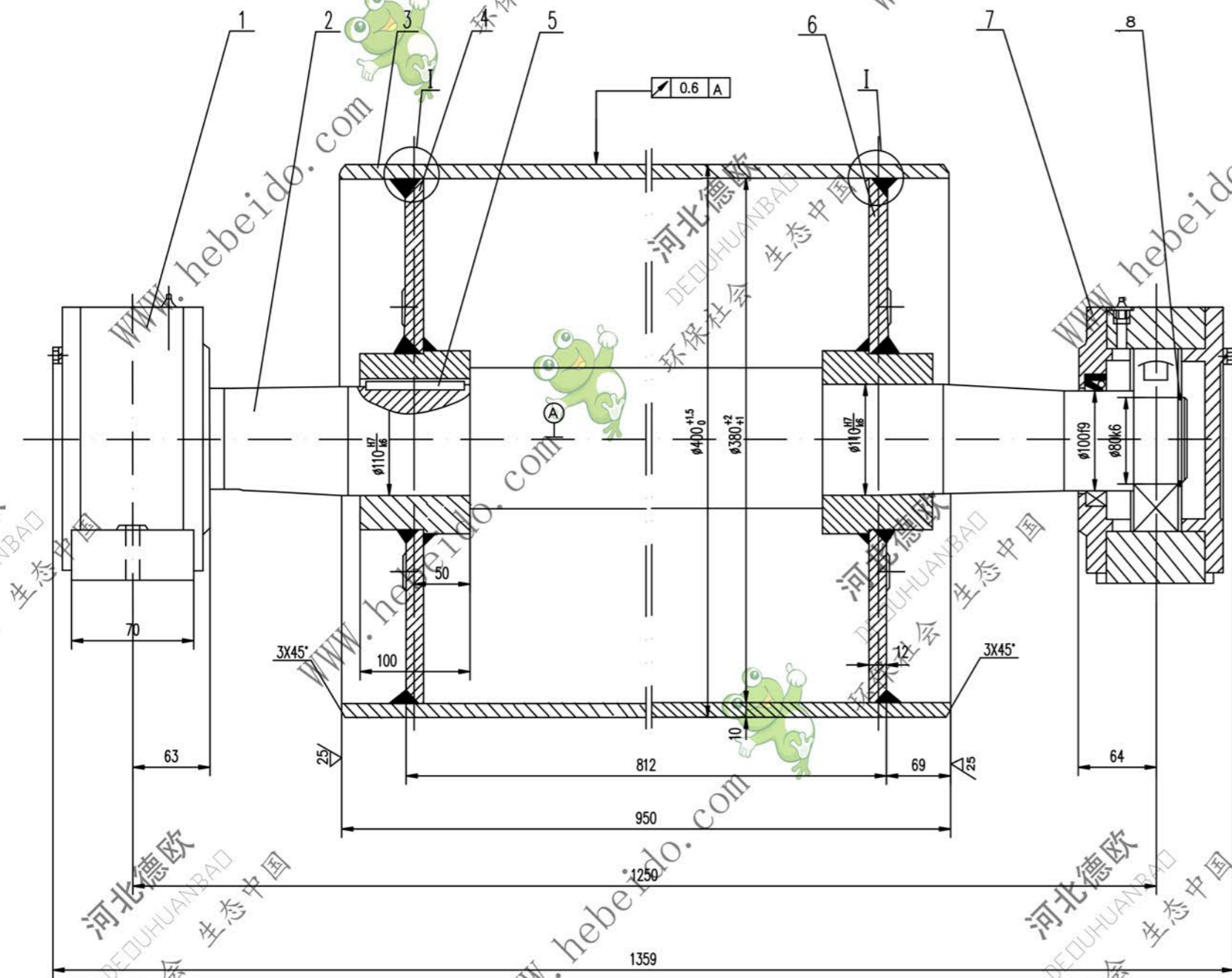

技术要求
 1. 装配前应将筒体内腔清理干净。
 2. 轴承和轴承座油腔内应无杂质和异物，轴承无油量为轴承空腔的 2/3，轴承座油腔内应无油。
 3. 滚筒筒皮进行静平衡试验，其精度等级为 G40。
 4. 零件 1 件 分别为固定、游动轴承座，安装时要求游动轴承座的轴承两侧有相等游隙。

序号	代号	名称	数量	材料	单重	总重	附注
9		圆板 $\phi 35 \times 3$	8	Q235-A	0.045	0.363	
8	GB894.1-86	挡圈 80	2		0.027	0.054	
7	DT121408	轴承座	1	零件	27.5	27.5	通用
6	DT02B3081.3	接盘	1	零件	17.20	17.20	通用
5	GB1096-79	键 28X90	1	45	0.32	0.32	
4	DT02B3081.2	接盘	1	零件	17.07	17.07	通用
3		筒皮	1	Q235-A	91.36	91.36	
2	DT03B2081-1	轴	1	45	106.8	106.8	通用
1	DT121208	轴承座	1	零件	27.5	27.5	通用

合同号		改向液筒		DT103B3081	
设计	审核	工艺会审	制图	重量 kg	比例
校对	批准	焊接	日期	288.2	1:1
复核	日期	日期	日期		

A11 图样文件号 3B3081