

标记	文件号	修改内容	签名	日期
----	-----	------	----	----

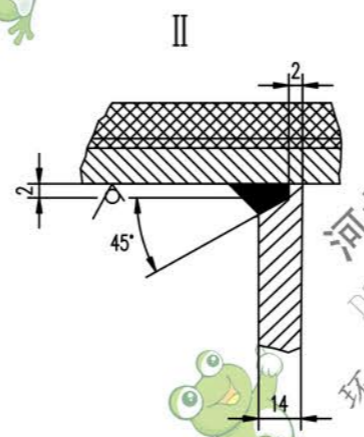
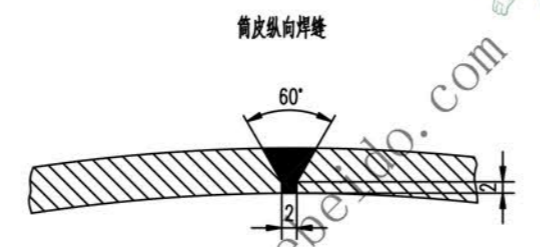
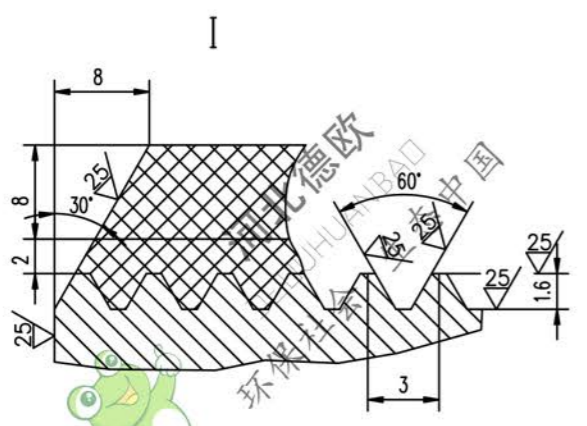
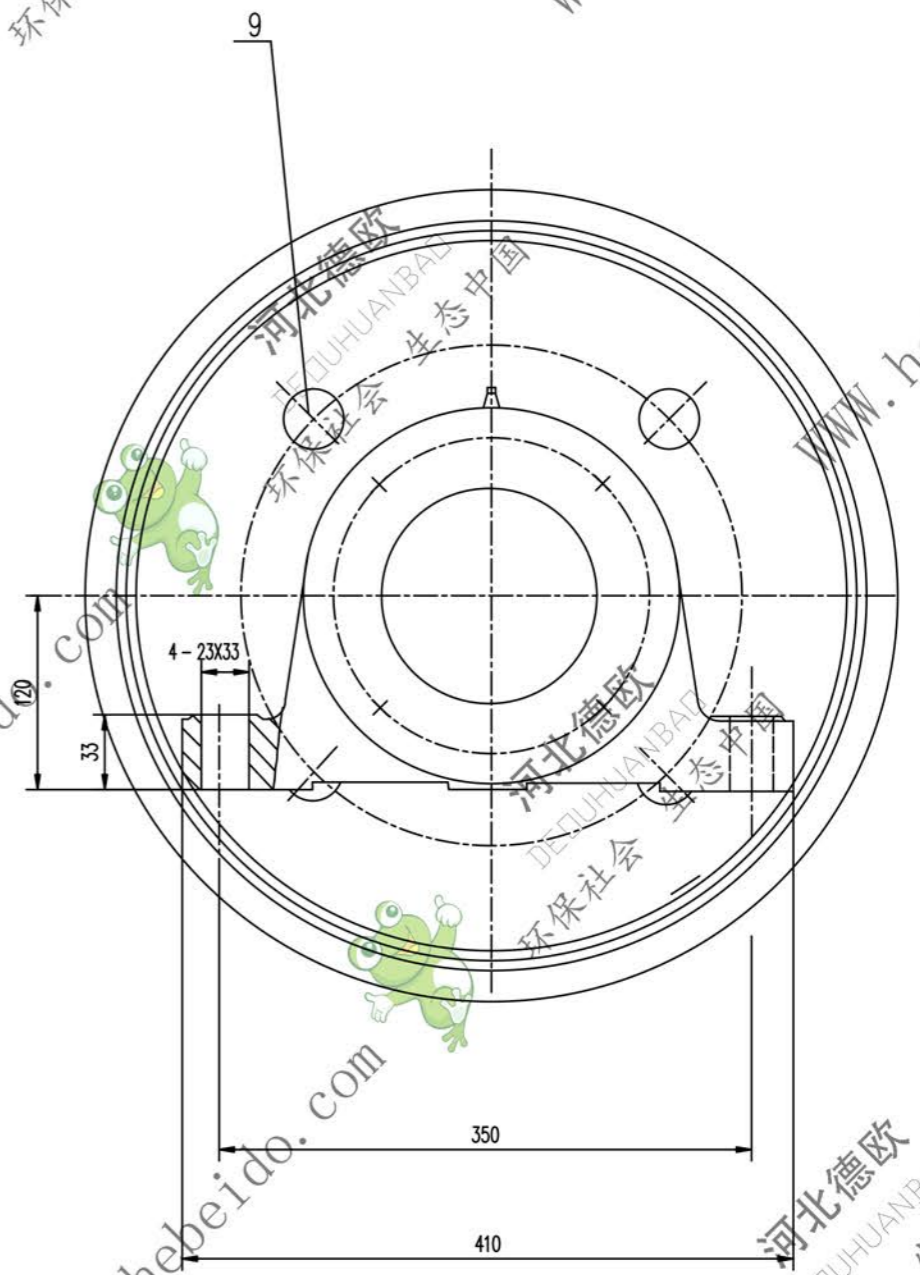
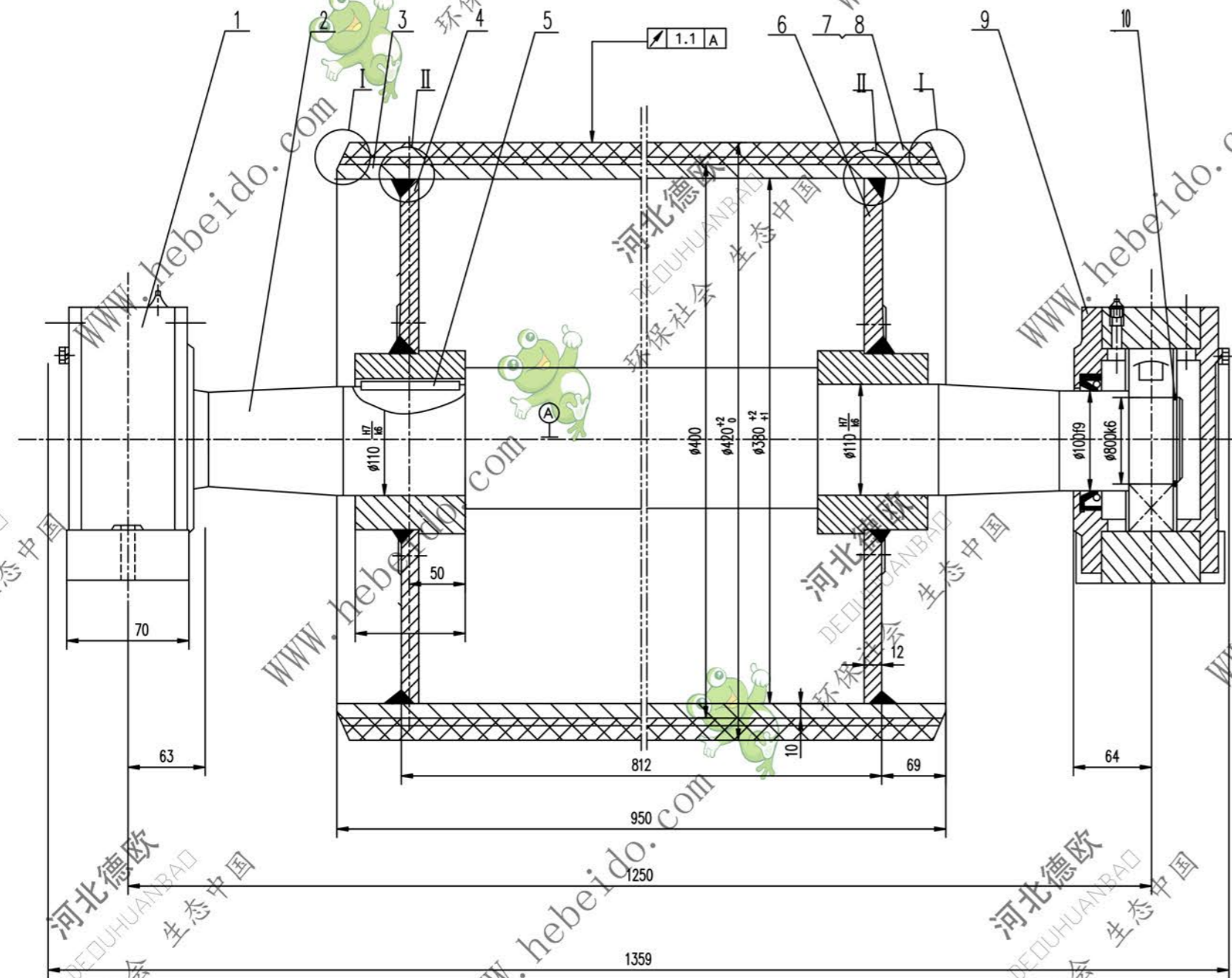

- 技术要求
1. 装配前应将筒体内部清理干净。
  2. 滚筒面胶，底胶的物理性能应符合GB10599的要求。
  3. 筒皮外表面之螺旋以中间为界加工成左右旋螺纹。
  4. 轴承和轴承座油腔内应充以锂基润滑脂，轴承充油量为轴承充油量为轴承空腔的2/3，轴承座油腔内应充满。
  5. 滚筒需进行静平衡检验，其精度等级为G40。
  6. 件1件2分别为固定、滑动轴承。安装时，要求滑动轴承的轴承两侧有相等游隙。

序号	代号	名称	数量	材料	重量	备注
11	圆钢 <math>\phi 35</math>		8	Q235-A	0.045	0.363
10	GB894.1-86	挡圈 <math>80</math>	2		0.027	0.054
9	DTJZ140B	轴承座	1	铸件	27.5	27.5 通用
8		面胶	1	橡胶	4.47	4.47
7		底胶	1	橡胶	5.581	5.581
6	J02B3081.3	接盘	1	铸件	17.20	17.20 通用
5	GB1096-79	键 <math>28 \times 90</math>	1	45	0.32	0.32
4	J02B3081.2	接盘	1	铸件	17.02	17.02 通用
3		筒皮	1	Q235-A	91.36	91.36
2	J03B2081-1	轴	1	45	106.8	106.8 通用
1	DTJZ1208	轴承座	1	铸件	27.5	27.5 通用

设计	李进	工艺会审	
校对	张华	审核	
复核	刘飞	签字输入	
审核	日期		

合同号: DTJ03B3082

图样标记: 重量 kg 比例: 306.2

改向液筒

共 1 页 第 1 页

B3082  
A11 图样文件号