

标记	文件号	修改内容	签名	日期

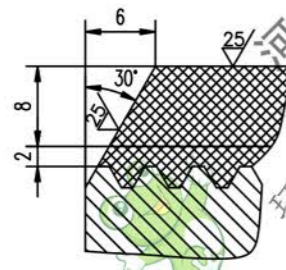
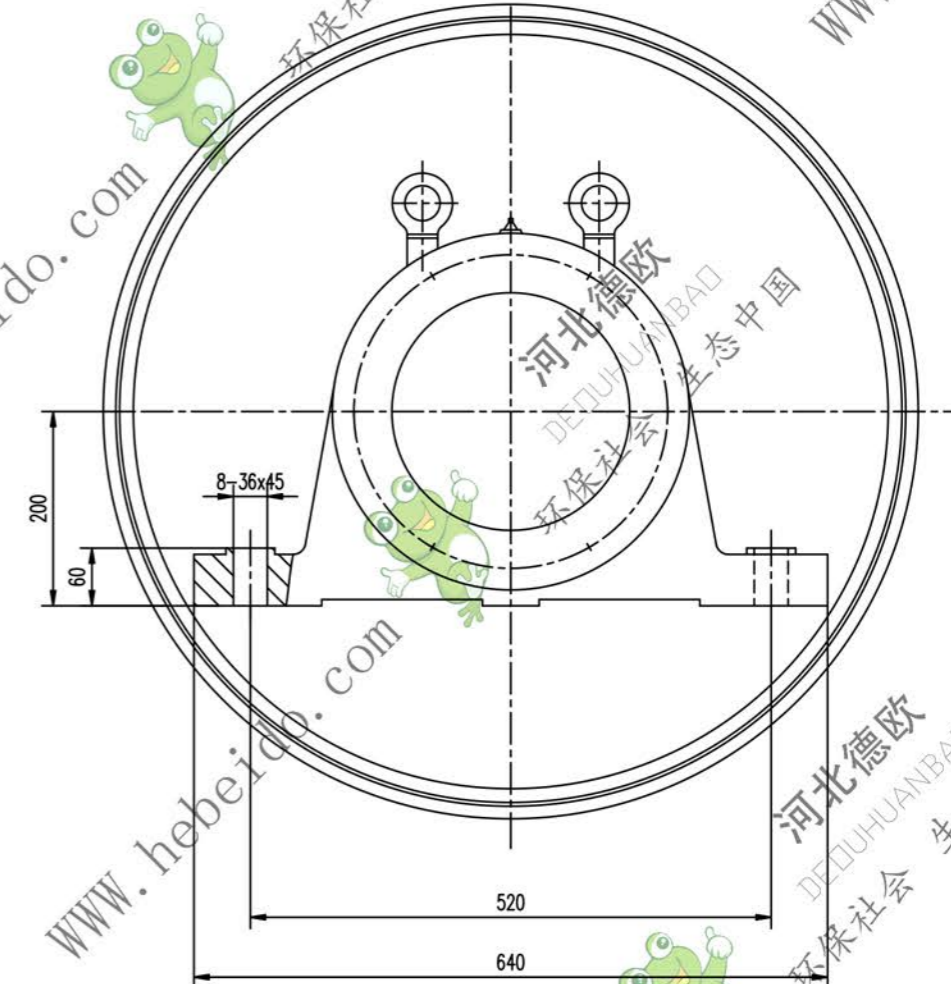
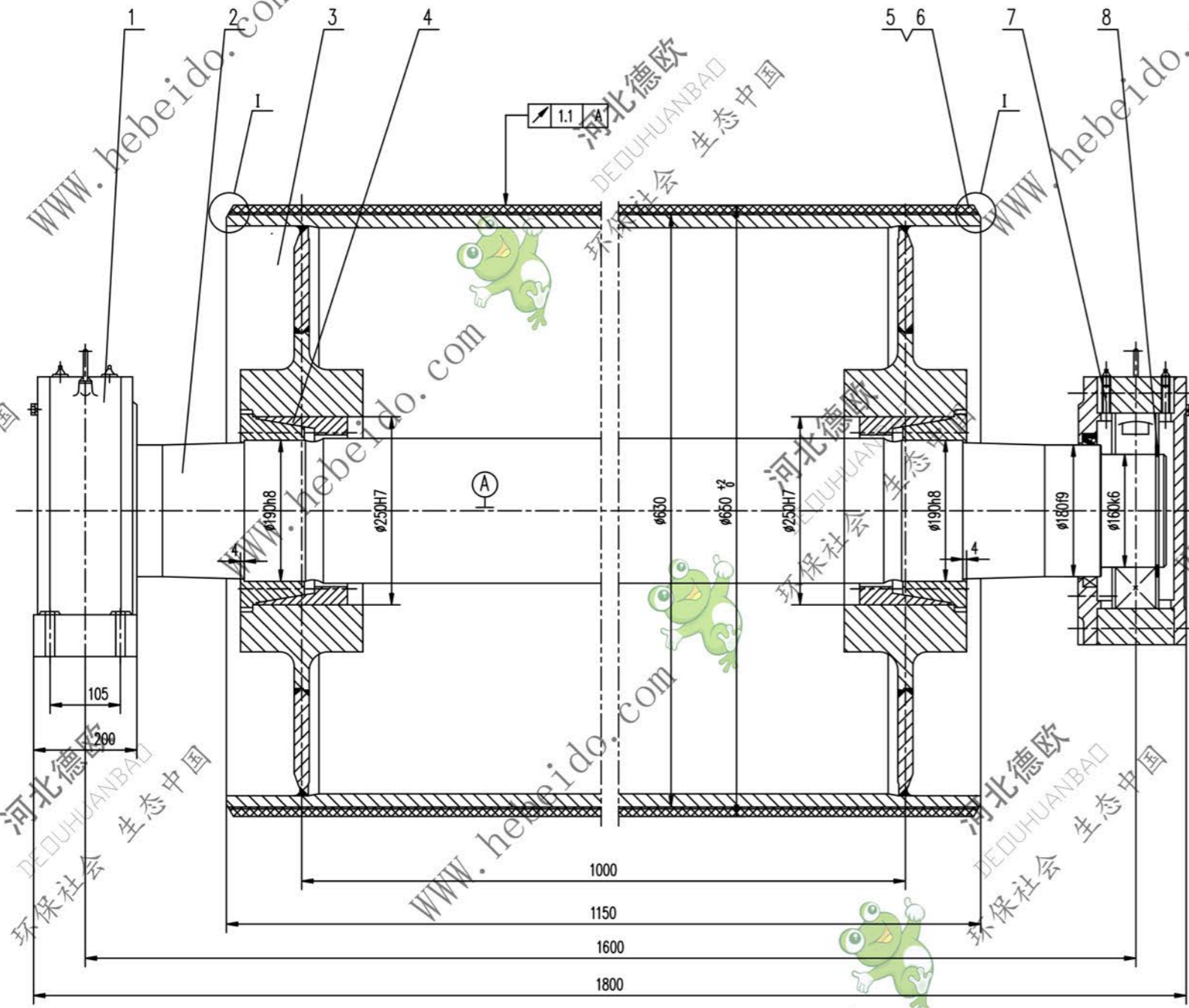

- 技术要求
1. 装轴前应将轴体内部清理干净。
  2. 轴承和轴颈处应涂油以保润滑，轴承充油量应为其空腔的2/3。
  3. 按GB10595-89规定。
  4. 滚筒需进行静平衡试验，其精度等级为G40。
  5. 滚筒上螺栓的紧固力矩为230N.m。
  6. 件1件7分别为固定、游动轴承，安装时，要求游动轴承的轴颈两侧有相等游隙。
  7. 滚筒面胶，其胶的物理性能应符合GB10595-89中的要求。

序号	代号	名称	数量	材料	重量 (kg)	备注
8	GB894.1-86	轴圈 160	2		0.113	0.226
7	DT121416	轴承座	1	零件	140.4	140.4 通用
6		面胶	1	橡胶	27.43	27.49
5		底胶	1	橡胶	6.831	6.831
4		滚筒 Z(T)9-190X250	2	零件	14.3	28.6
3	DT04B5162.2	筒体	1	零件	462.1	462.1
2	DT04B5161-1	轴	1	45	408	408 常用
1	DT121216	轴承座	1	零件	140.4	140.4 通用

设计	中德	工艺会审	
校对	刘飞	批准	日期
审核		日期	

合同号: DT104B5162  
 图样标记: 重量 kg 比例: 1214 1:3  
 共 1 页 第 1 页