

标记	文件号	修改内容	签名	日期

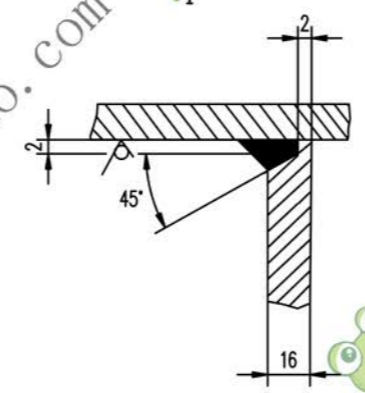
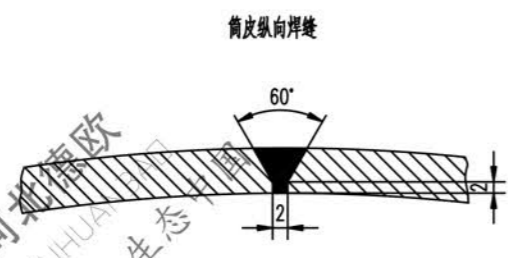
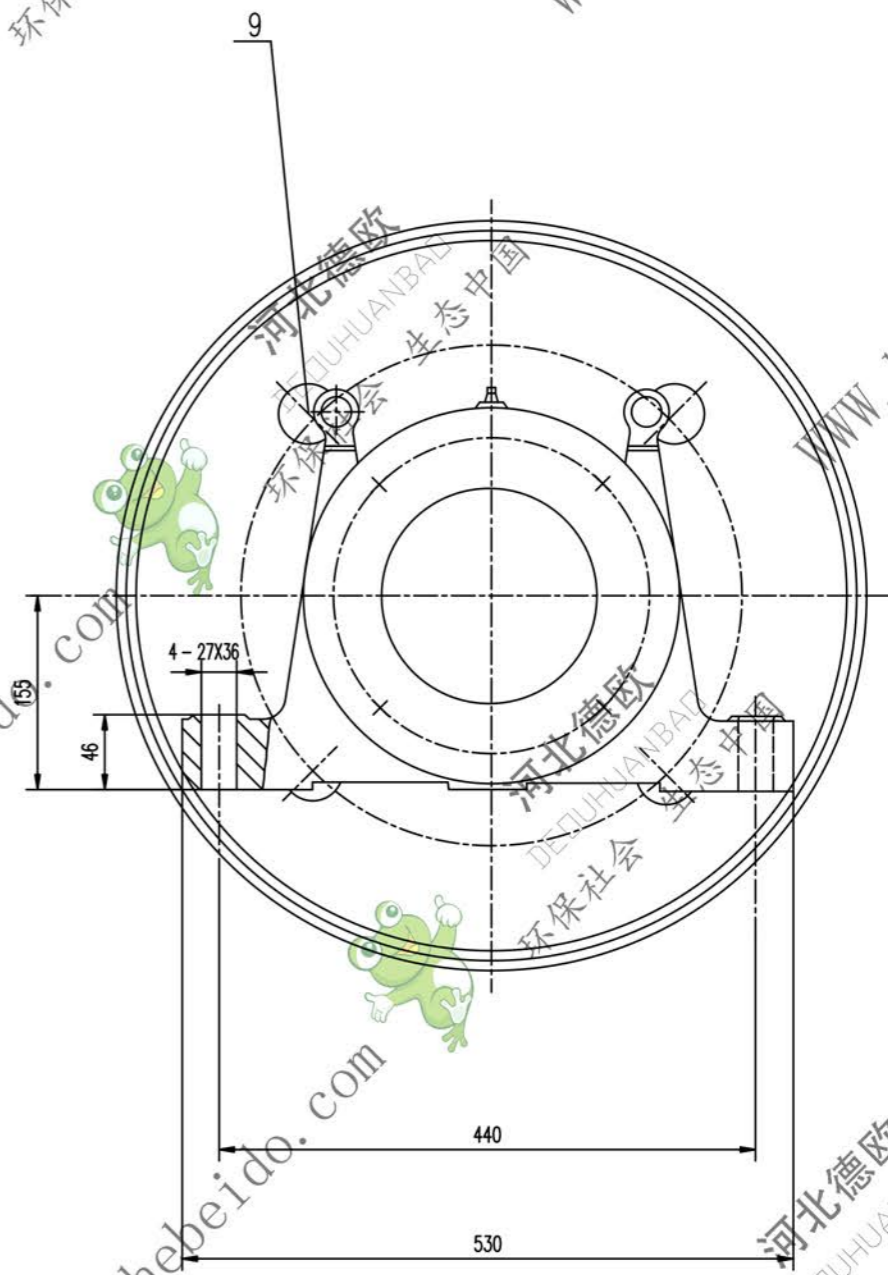
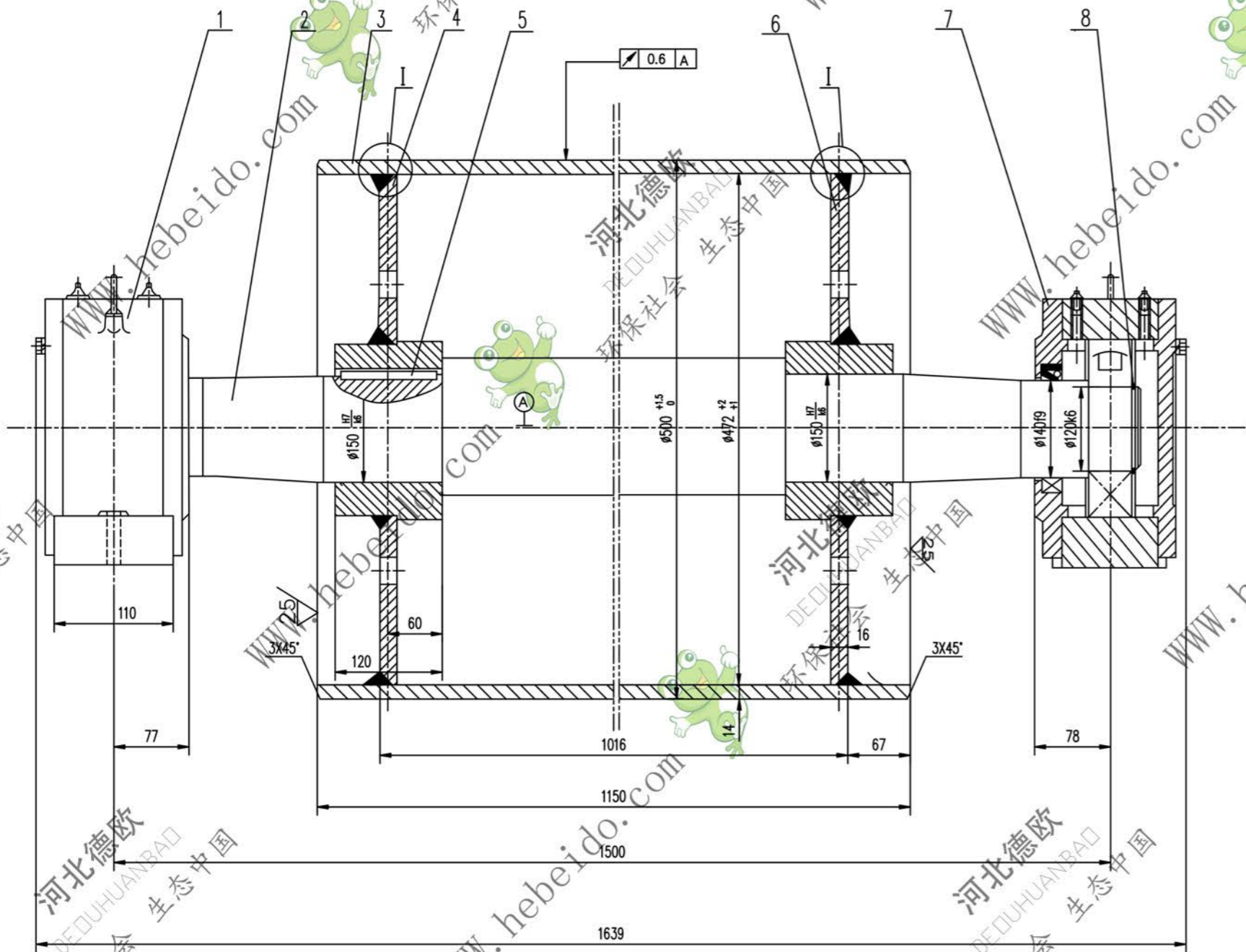

- 技术要求
1. 装轴前应将筒体内腔清理干净。
 2. 轴承和轴承座油腔内应充以锂基润滑油，轴承充油量为轴承充油量为轴承空腔的 2/3 轴承座油腔内应充满。
 3. 液筒需进行静平衡试验，其精度等级为 G40。
 4. 件 1 件 4 分别为固定、游动轴承座，安装时要求游动轴承座的轴承两侧有相等游隙。

序号	代号	名称	数量	材料	重量 (kg)	备注
9		圆盖 $\phi 55$	8	Q235-A	0.112	0.363
8	GB894.1-86	挡圈 120	2		0.065	0.130
7	DTJZ1412	轴承座	1	零件	70.2	70.2 通用
6	DTJZ1412.3	接盘	1	零件	36.94	36.94 通用
5	GB1096-79	键 36X110	1	45	0.622	0.622
4	DTJZ1412.2	接盘	1	零件	35.21	35.21 通用
3		黄皮	1	Q235-A	193	193
2	DTJZ1412.1	轴	1	45	217.6	217.6 通用
1	DTJZ1212	轴承座	1	零件	70.2	70.2 通用

合同号		DTJ04B4121	
设计		改向液筒	
校核		比例	
审核		重量 kg	
制图		624.1	
日期		共 90 页	
		第 29 页	

A11 图样文件号 04B/b4121