

标记	文件号	修改内容	签名	日期

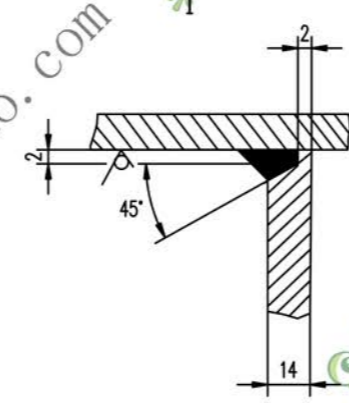
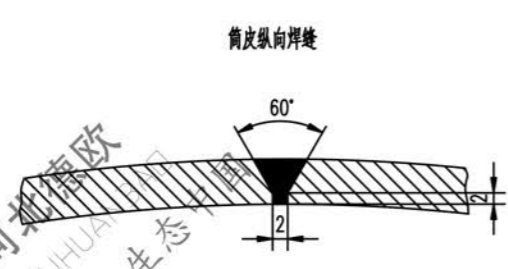
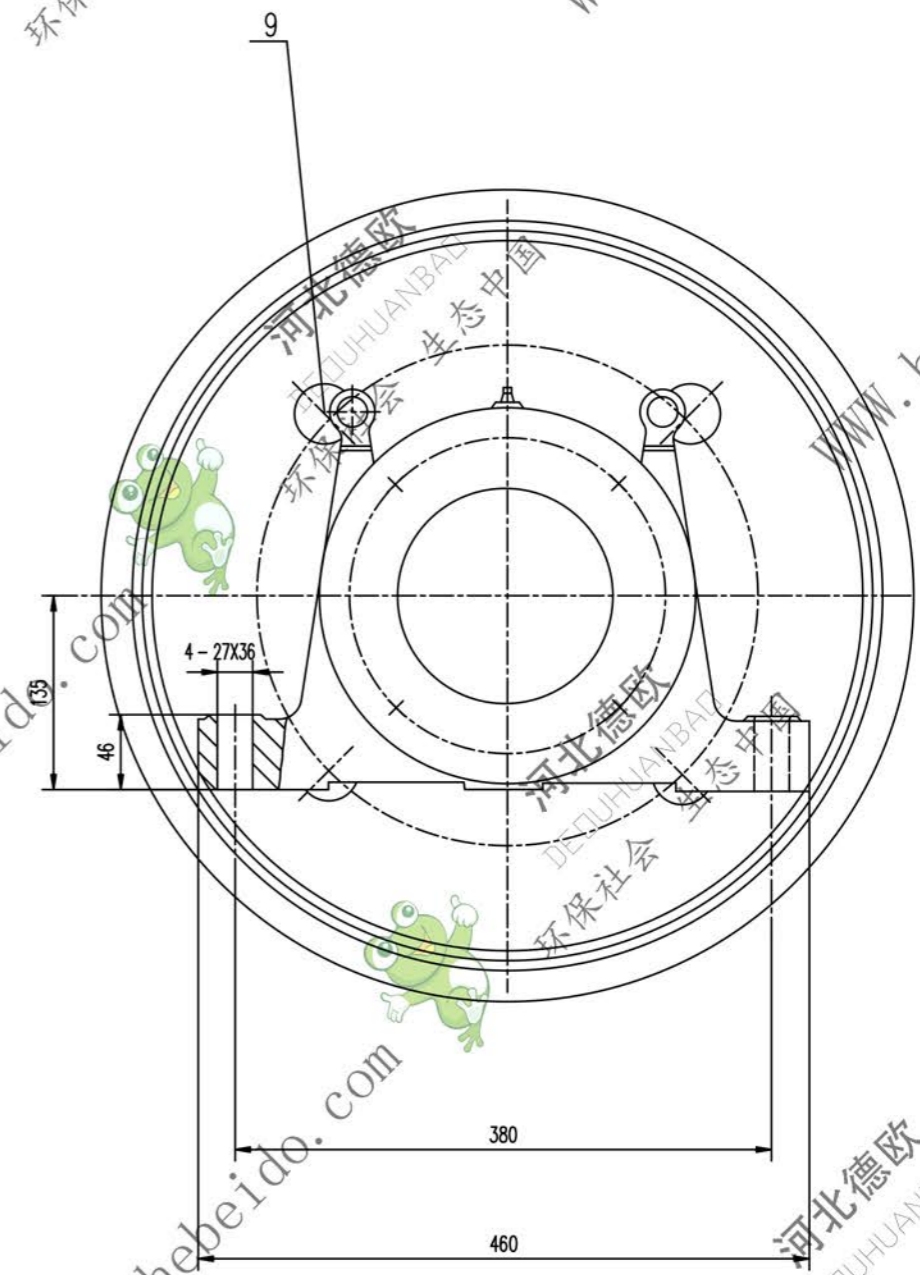
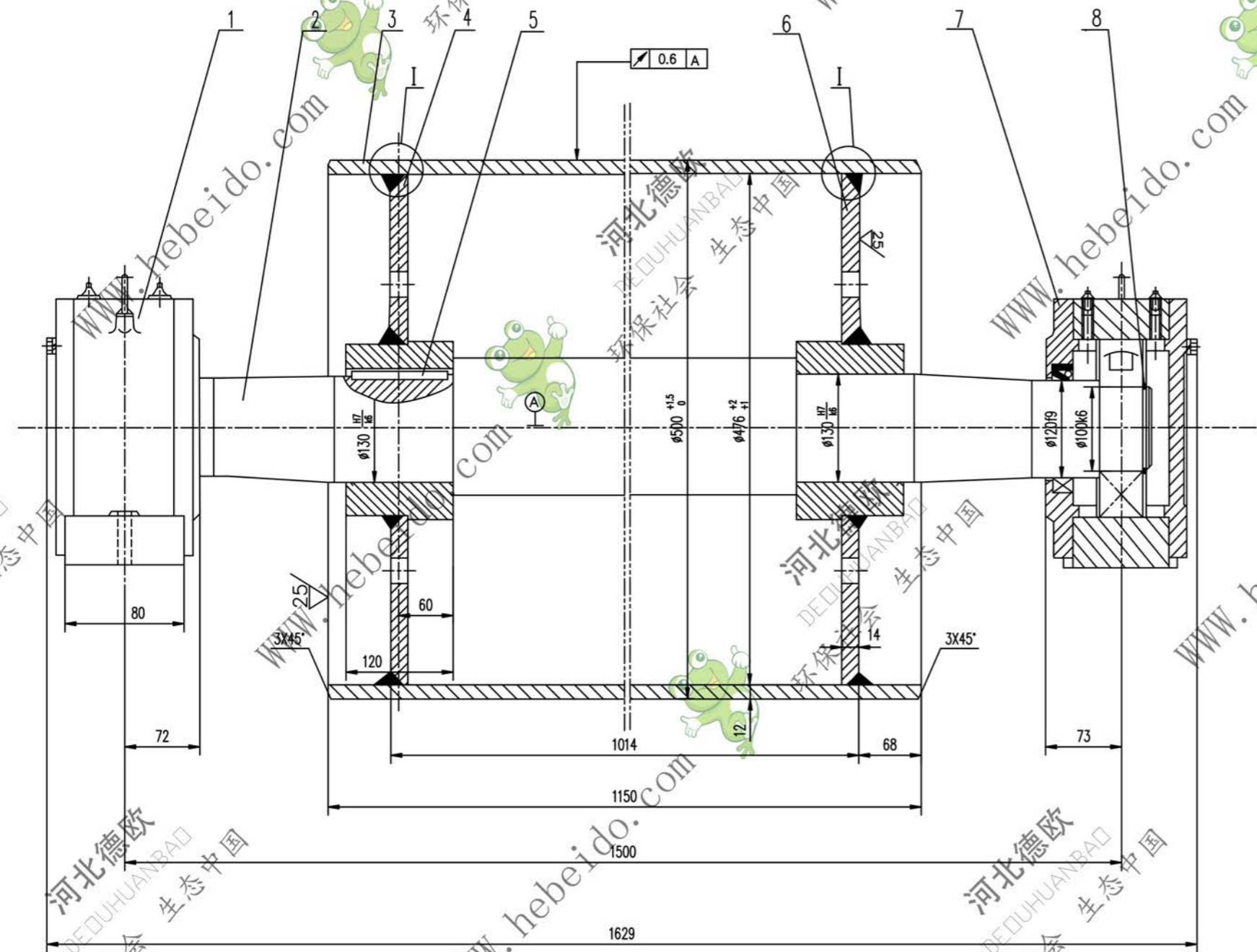

- 技术要求**
1. 装配前应将筒体内腔清理干净。
 2. 轴承和轴承座油腔内应充以锂基润滑油，轴承充油量为轴承充油量为轴承空腔的 2/3 轴承座油腔内应充满。
 3. 液筒需进行静平衡试验，其精度等级为 G40。
 4. 件 1 件 4 分别为固定、游动轴承座，安装时要求游动轴承座的轴承两侧有相等游隙。

序号	代号	名称	数量	材料	单重	总重	附注
9		圆板 $\phi 55$	8	Q235-A	0.112	0.896	
8	GB894.1-86	挡圈 100	2		0.045	0.090	
7	DTJZ1410	轴承座	1	零件	41.4	41.4	通用
6	J02A4101.3	接盘	1	零件	29.11	29.11	通用
5	GB1096-79	键 32X110	1	45	0.497	0.497	
4	J02A4101.2	接盘	1	零件	28.91	28.91	通用
3		黄皮	1	Q235-A	166.1	166.1	
2	J04B3101-1	轴	1	45	163.8	163.8	通用
1	DTJZ1210	轴承座	1	零件	41.4	41.4	通用

合同号		DTJ04B4101	
设计	审核	工艺会审	批准
校对	制图	输入	日期
复核	日期		

改向液筒

图样标记 重量 kg 比例 1:1

共 90 页 第 25 页

A11 图样文件号 04B/b4101