

标记	文件号	修改内容	签名	日期

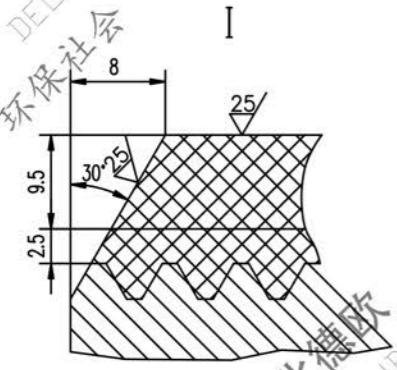
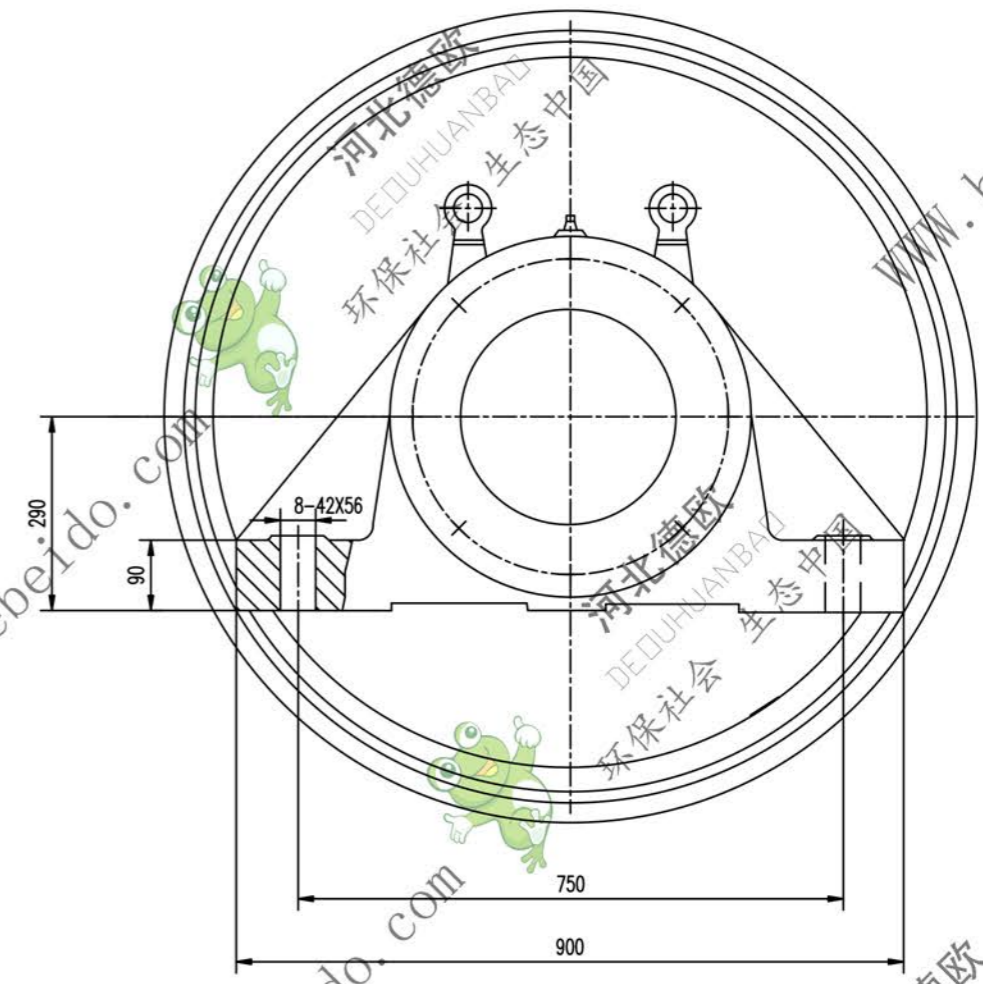
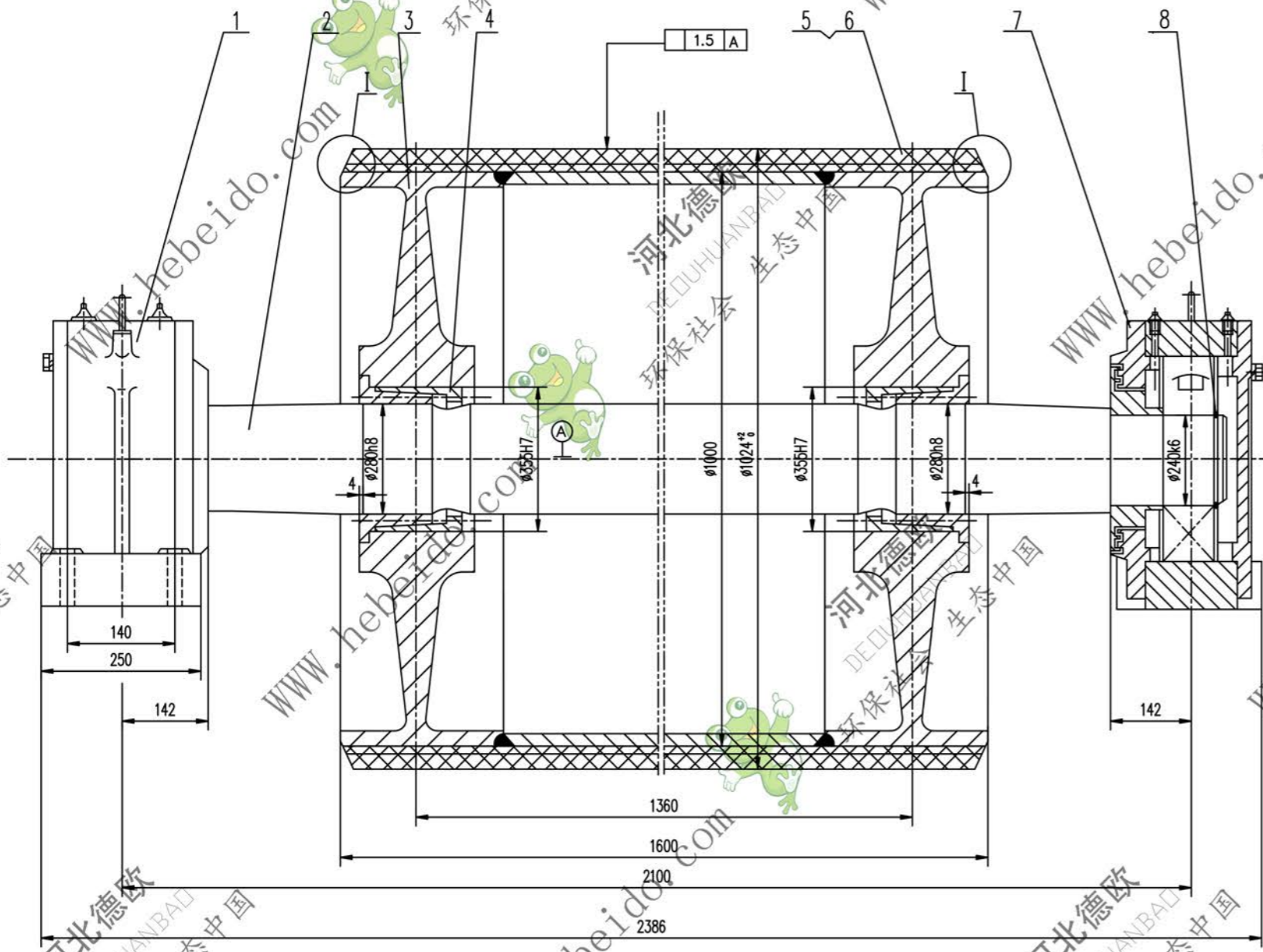

技术要求

1. 装轴前应将筒体内清理干净。
2. 轴承和轴承座油腔内应充以锂基润滑脂，轴承充油量  
为轴承空腔的 2/3，轴承座空腔内应充满。
3. 探伤按 GB1059 执行。
4. 液筒需进行静平衡试验，其精度等级为 G40。
5. 胀套上螺钉拧紧力矩为 355N.m。
6. 件 1 件 2 分别为固定、游动轴承座，安装时要求  
游动轴承座的轴承两侧有相等游隙。
7. 液筒面胶、底胶的物理性能应符合 GB1059 中的要求。

序号	代号	名称	数量	材料	重量	备注
8	JB/ZQ4344-86	挡圈 240	2	成品	0.233	0.466
7	DT121424	轴承座	1	部件	454.7	454.7 通用
6		面胶	1	橡胶	71.97	71.97
5		底胶	1	橡胶	18.85	18.85
4		胀套 Z(T)9-280X355	2	部件	33	66
3	06A7243.2	筒体	1	部件	1586	1586 常用
2	06B7242-1	轴	1	45	1095	1095
1	DT121224	轴承座	1	部件	454.7	454.7 通用

合同号		改向液筒		DT106B7242	
设计	审核	工艺会审	批准	重量 kg	比例
校对	制图	输入	日期	3748	
零件				共 页	第 页