

标记	文件号	修改内容	签名	日期

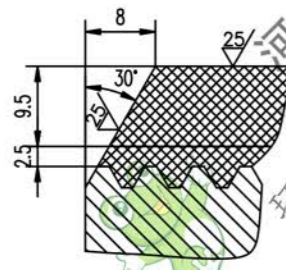
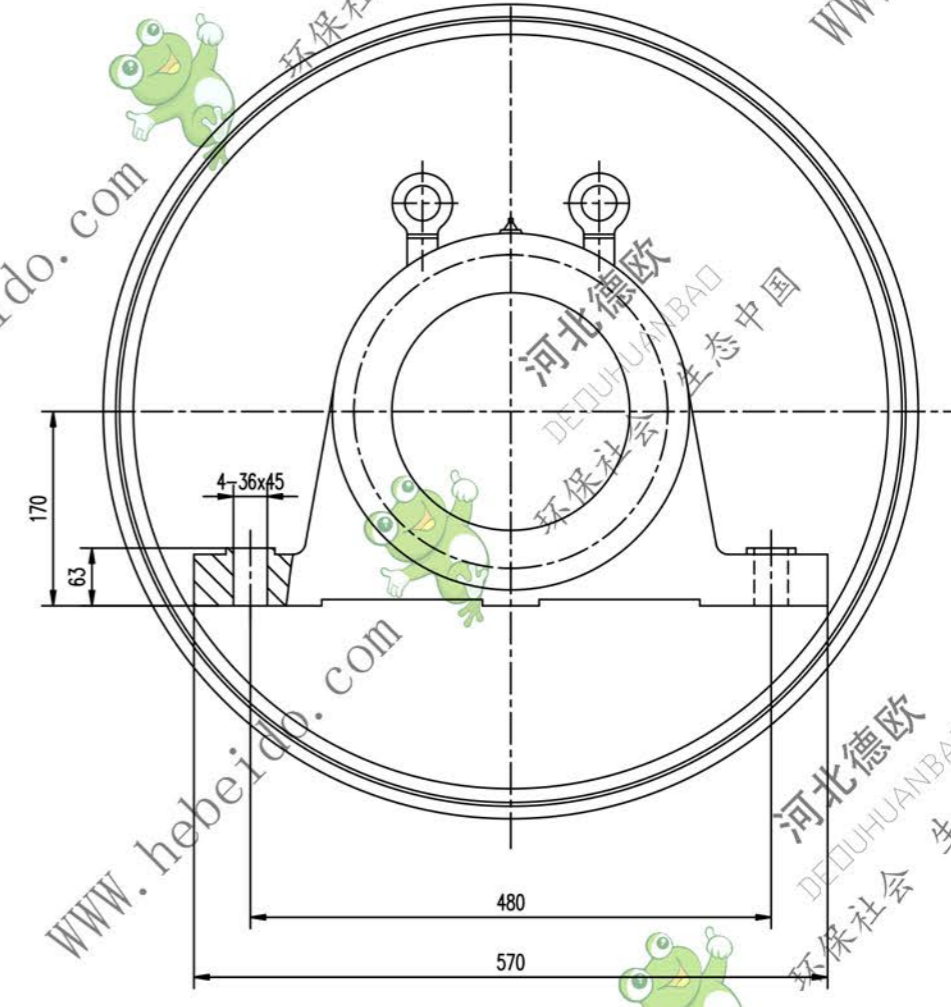
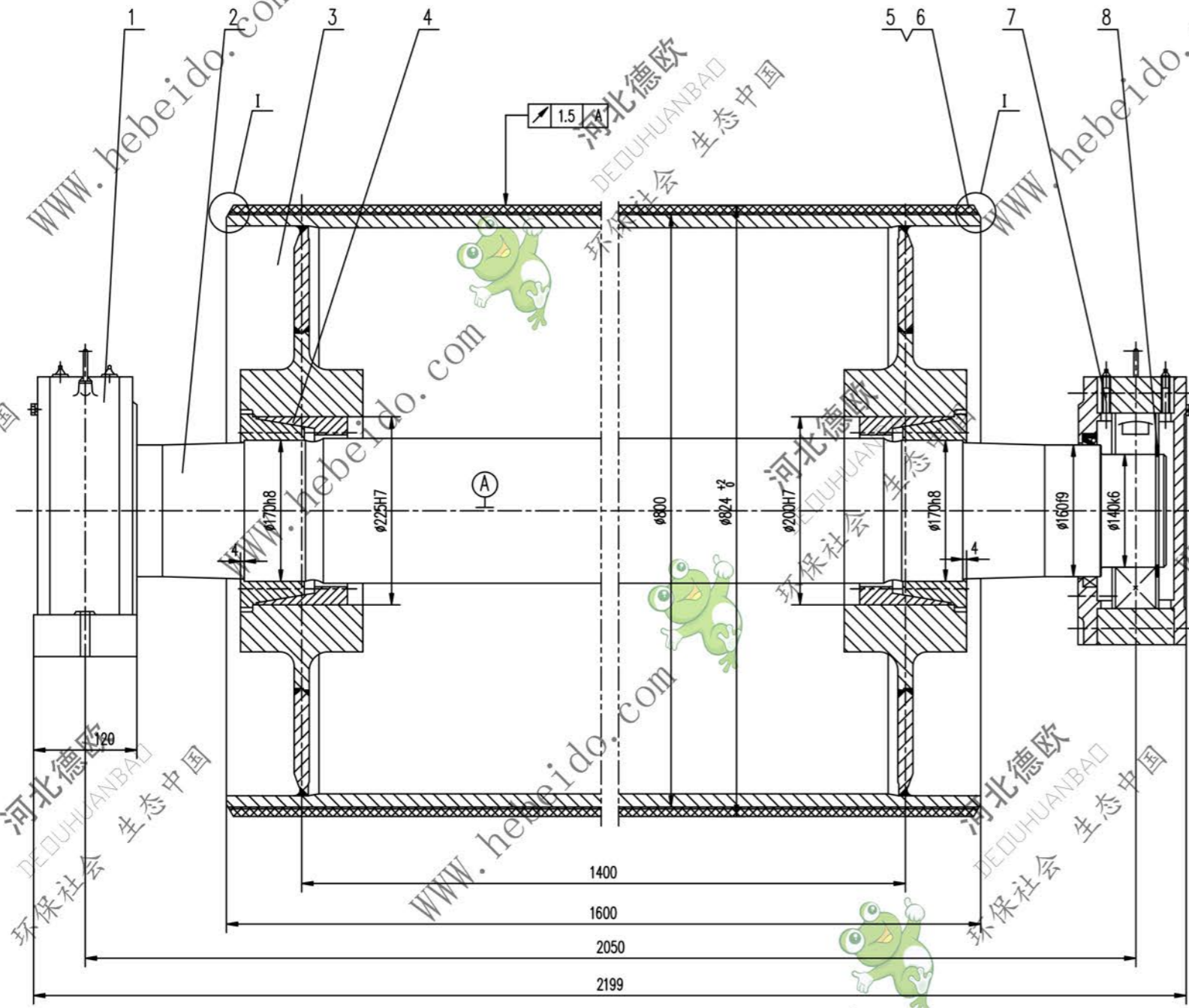

- 技术要求
1. 装轴前应将轴体内部清理干净。
 2. 轴承和轴承盖油腔内应充以润滑剂，轴承充油量为轴腔容积的2/3，轴承盖油腔内应充满。
 3. 按GB10595-89规定。
 4. 滚筒需进行静平衡试验，其精度等级为G40。
 5. 滚筒上螺钉的紧固力矩为145N.m。
 6. 件1件7分别为固定、游动轴承，安装时，要求游动轴承座的轴承两侧有相等游隙。
 7. 滚筒面胶，底胶的物理性能应符合GB10595-89中的要求。

序号	代号	名称	数量	材料	单重	总重	附注
8	GB894.1-86	挡圈 140	2		0.0825	0.165	
7	DT121414	轴承座	1	零件	102	102	通用
6		面胶	1	橡胶	58.16	58.16	
5		底胶	1	橡胶	15.3	15.3	
4		滚套 Z(T)9-170X225	2	零件	10.5	21	
3	06A6143.2	筒体	1	零件	679	679	专用
2	06B5142-1	轴	1	45	377.4	377.4	专用
1	DT1214	轴承座	1	零件	101	101	通用

合同号		DT106B6142	
设计		工艺会审	
校对		批准	
审核		日期	
制图		日期	

改向液筒		比例	1:3
重量 kg		1350	
共 页		第 页	