

标记	文件号	修改内容	签名	日期

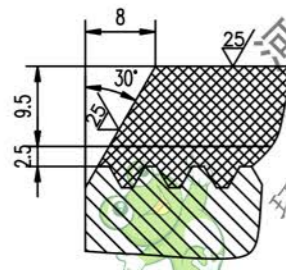
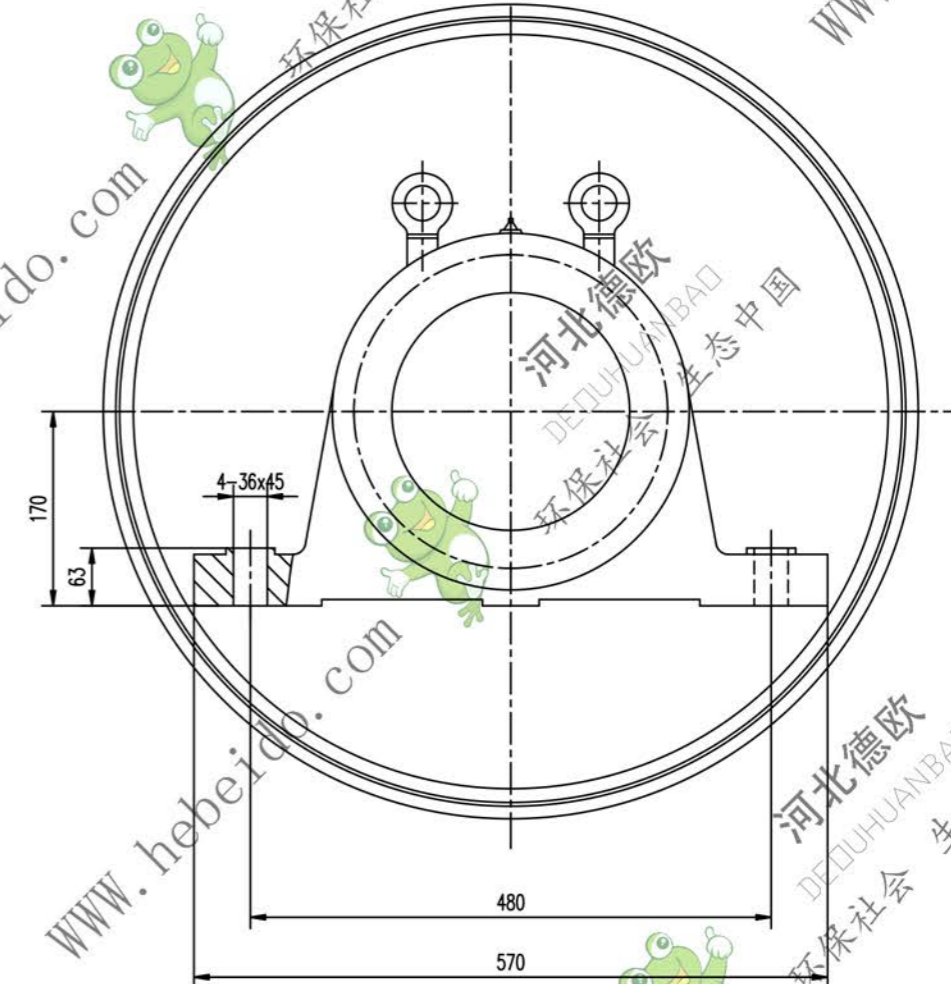
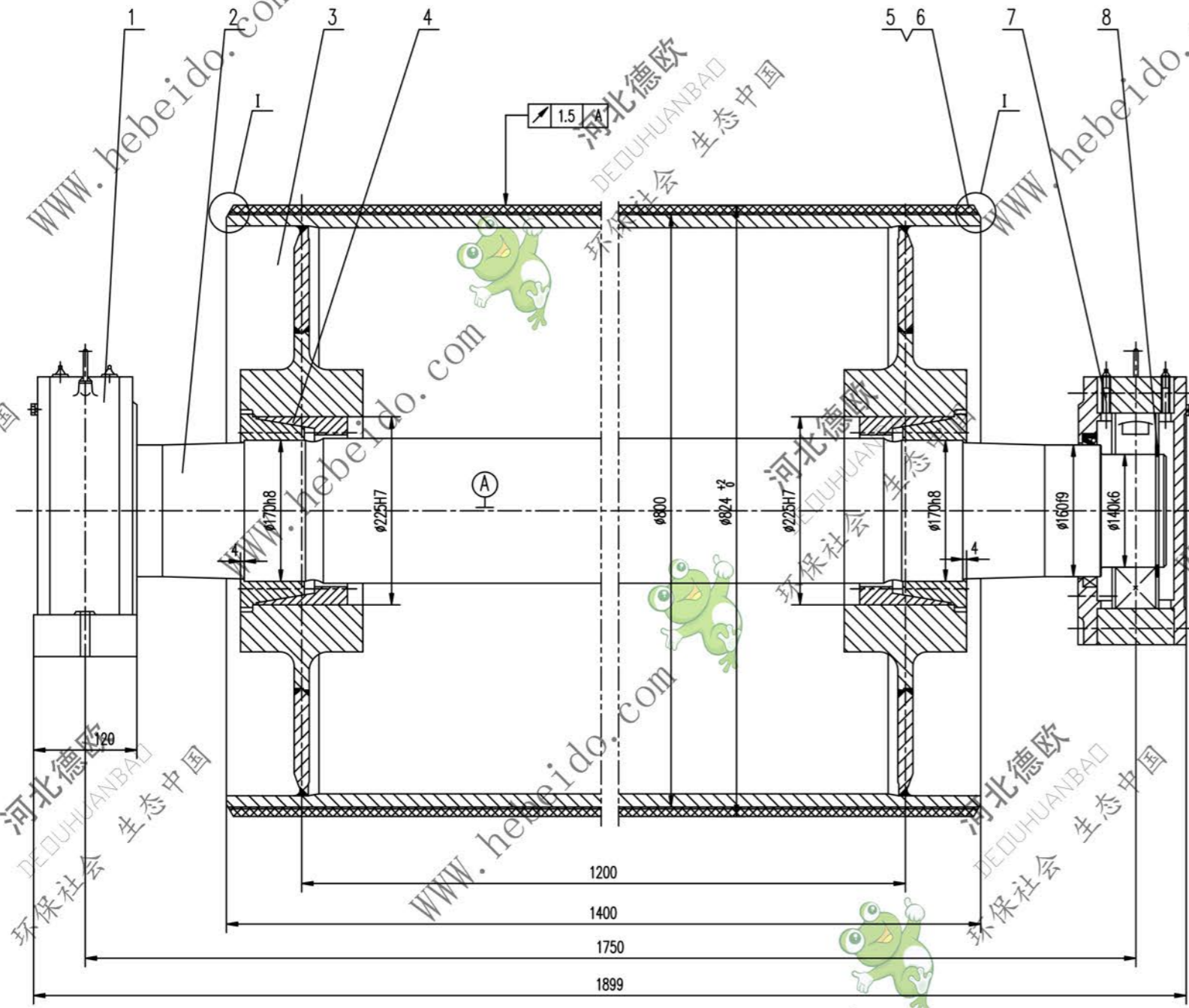

- 技术要求
1. 装轴前应将轴体内部清理干净。
 2. 轴承和轴颈处油腔内应充以润滑剂，轴承充油量为轴颈空腔的2/3，轴颈处油腔内应充油。
 3. 按GB10595-89规定。
 4. 滚筒需进行静平衡试验，其精度等级为G40。
 5. 滚筒上螺钉的紧固力矩为145N.m。
 6. 件1件7分别为固定、游动轴承，安装时，要求游动轴承座的轴承两侧有相等游隙。
 7. 滚筒面胶，面胶的物理性能应符合GB10595-89中的要求。

8	GB894.1-86	挡圈 140	2		0.0825	0.165	
7	DT121414	轴承座	1	零件	102	102	通用
6		面胶	1	橡胶	50.9	50.9	
5		底胶	1	橡胶	13.4	13.4	
4		滚珠 Z(T)9-170X225	2	零件	10.5	21	
3	05A6143.2	筒体	1	零件	617	617	常用
2	05B5142-1	轴	1	45	324	324	常用
1	DT1214	轴承座	1	零件	101	101	通用
序号	代号	名称	数量	材料	单重	总重	附注
					重量(kg)		
合同号					DT105B6142		
设计					改向液筒		
校核					图样输入		
审核					日期		
日期					共 页		
					第 页		