

标记	文件号	修改内容	签名	日期

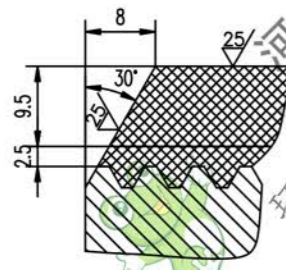
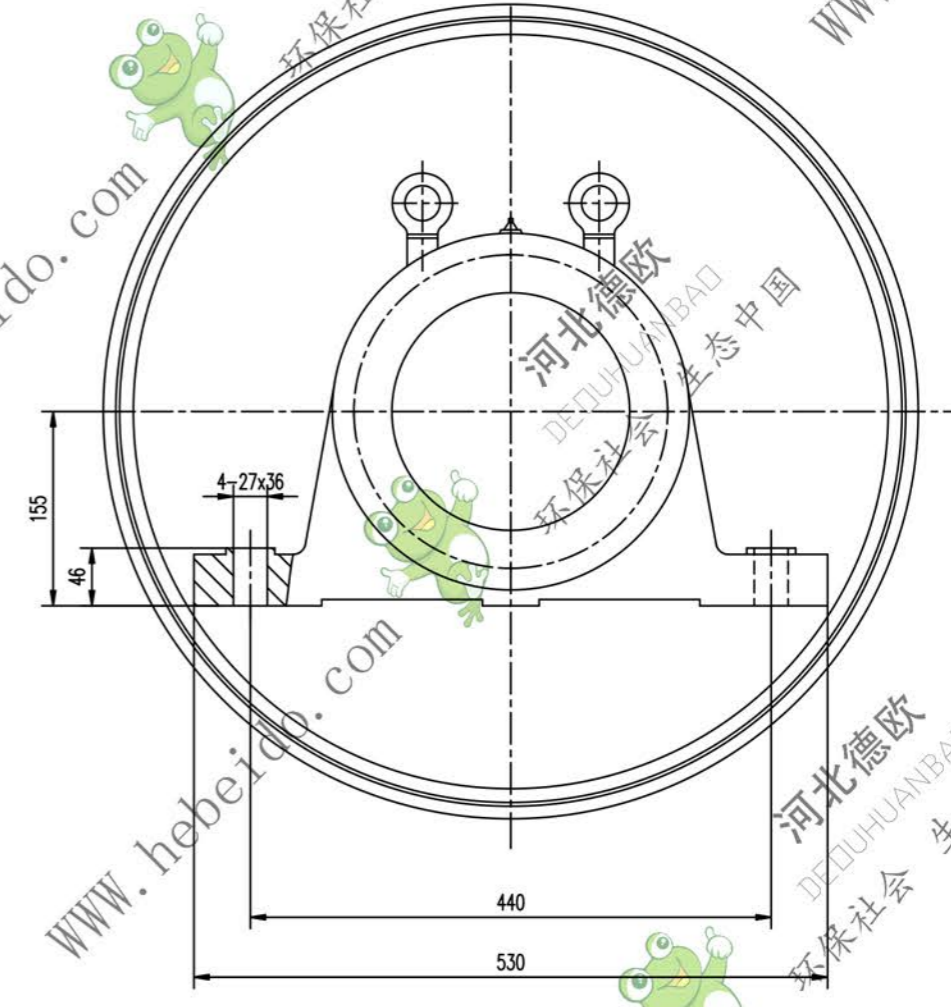
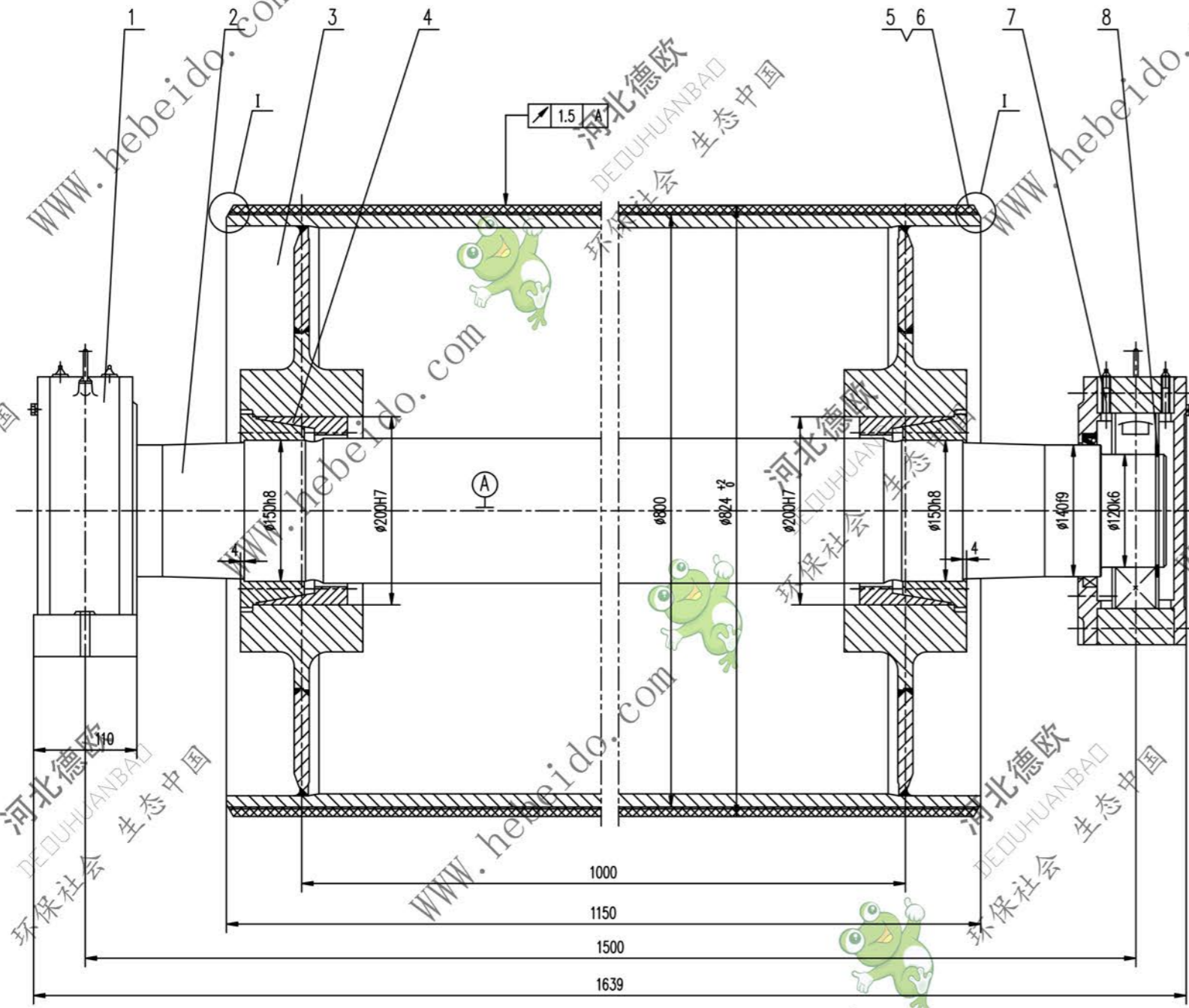

- 技术要求
1. 装配前应将被修件彻底清理干净。
  2. 轴承和轴颈处油腔内应充以适量润滑油，轴承充油量为轴颈空腔的2/3，轴颈处油腔内应充油。
  3. 拆修按GB10595-89规定。
  4. 液筒需进行静平衡试验，其精度等级为G40。
  5. 液筒上螺钉的紧固力矩为145N.m。
  6. 件1件7分别为固定、游动轴承，安装时，要求游动轴承座的轴承两侧有相等游隙。
  7. 液筒面胶，底胶的物理性能应符合GB10595-89中的要求。

8	GB894.1-86	挡圈 120	2		0.064	0.129	
7	DT121412	轴承座	1	零件	70	70	通用
6		面胶	1	橡胶	41.8	41.8	
5		底胶	1	橡胶	11	11	
4		胶套 Z(T)9-150X200	2	零件	8.4	16.8	
3	DT04B6123.2	筒体	1	零件	492.1	492.1	常用
2	DT04B5121-1	轴	1	45	215.7	215.7	常用
1	DT121212	轴承座	1	零件	69	69	通用

合同号		DT104B6122	
设计		改向液筒	
校对		比例 1:3	
审核		重量 kg 916	
日期		共 页	
		第 页	