

标记	文件号	修改内容	签名	日期

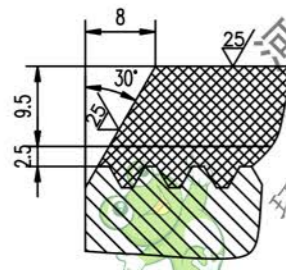
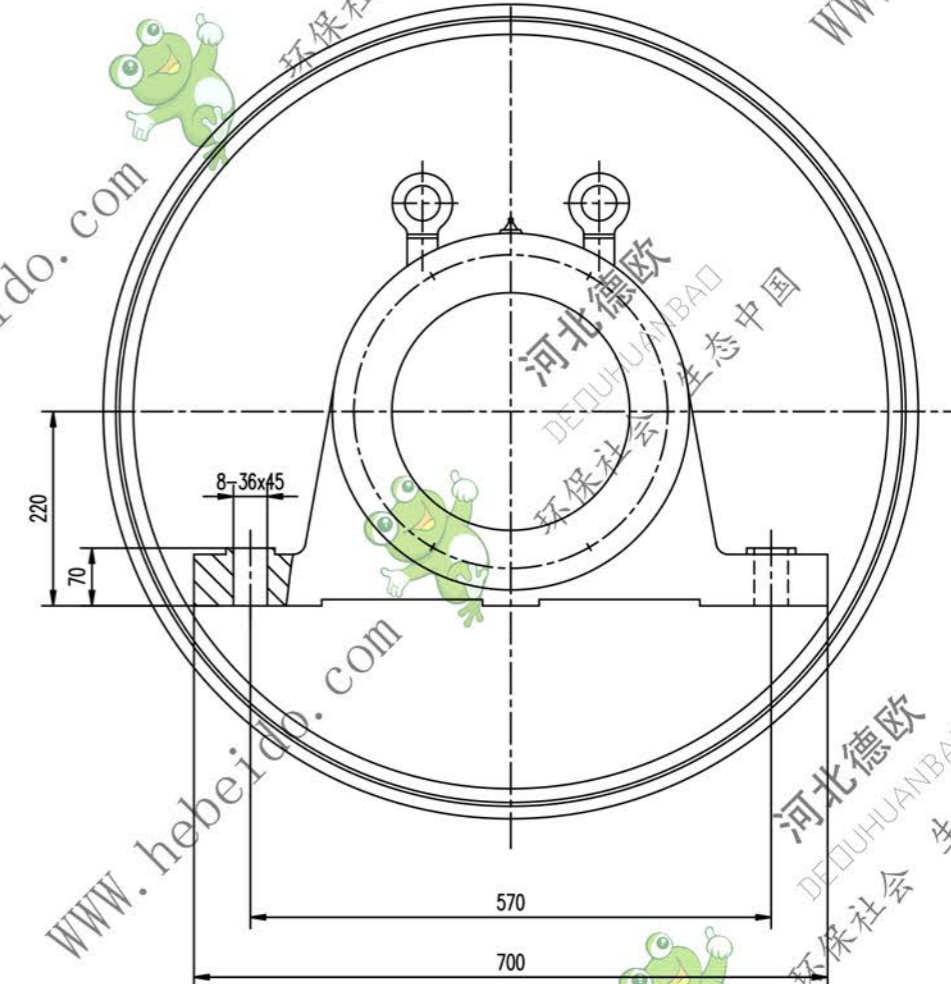
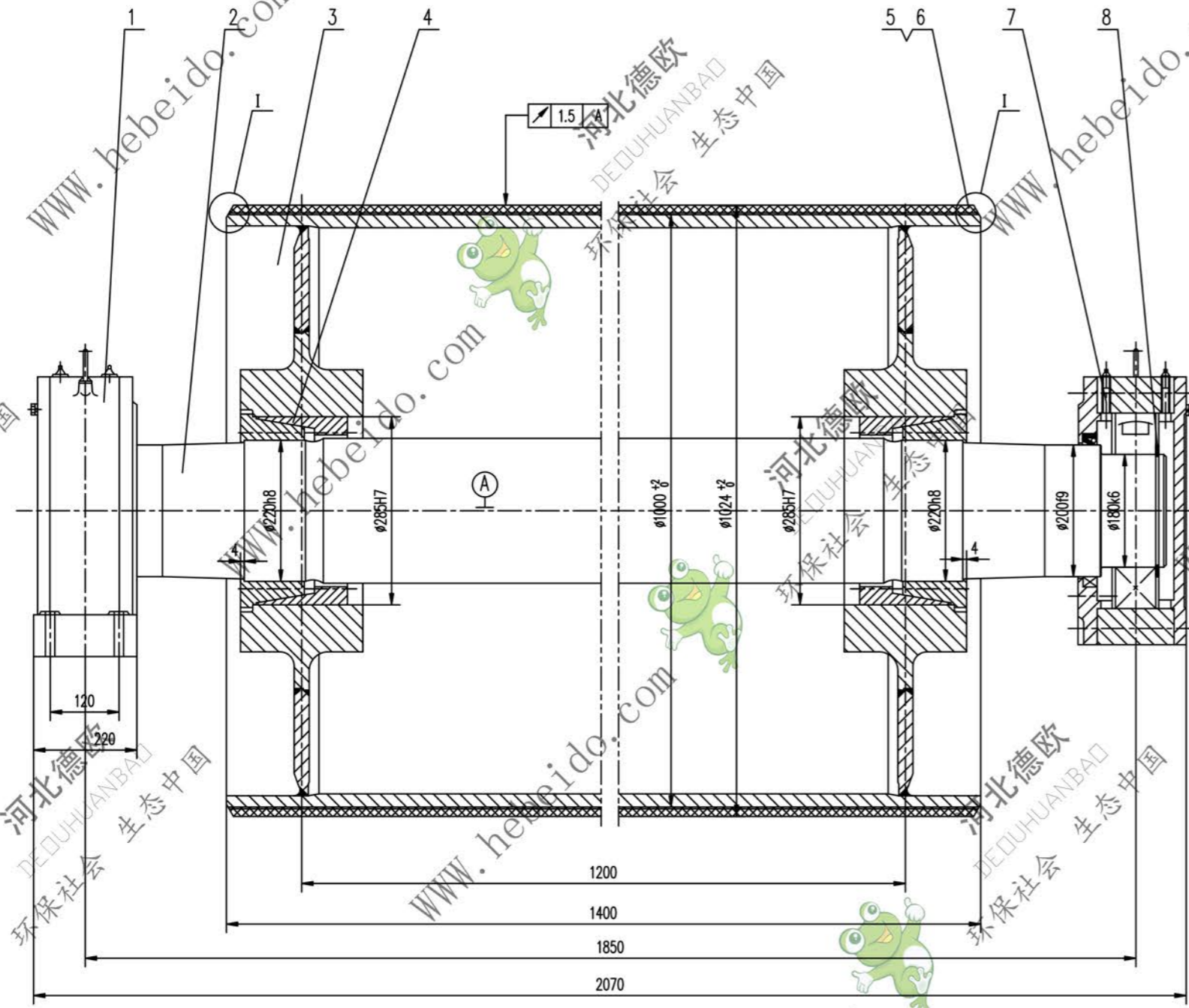

- 技术要求
1. 装配前应将零件内表面清理干净。
 2. 轴承和轴颈处应涂油以润滑并防锈，轴承充油量应为其空腔的2/3，轴颈处油腔内应充满。
 3. 拆修按GB10595-89规定。
 4. 滚珠圈进行静平衡试验，其精度等级为G40。
 5. 滚珠上螺母的紧固力矩为355N.m。
 6. 件1件7分别为固定、游动轴承，安装时，要求游动轴承座的轴承两侧有相等游隙。
 7. 滚珠圈、底座的物理性能应符合GB10595-89中的要求。

序号	代号	名称	数量	材料	单重	总重	附注
8	GB894.1-86	挡圈 180	2		0.143	0.286	
7	DT121418	轴承座	1	铸件	186.1	186.1	通用
6		面胶	1	橡胶	62.97	62.97	
5		底胶	1	橡胶	16.49	16.49	
4		滚珠 Z(T)9-220x285	2	铸件	17.8	35.6	
3	DT05A7183.2	筒体	1	铸件	996.7	996.7	通用
2	DT05B6182-1	轴	1	45	602	602	通用
1	DT121218	轴承座	1	铸件	186.1	186.1	通用

合同号: DT105B7182

产品名称: 改向液筒

设计: 李进 工艺审查: 李进

校对: 李进 审核: 李进

制图: 李进 输入: 李进

日期: 2086

比例: 1:3

共 1 页 第 1 页