

DT II06J02522

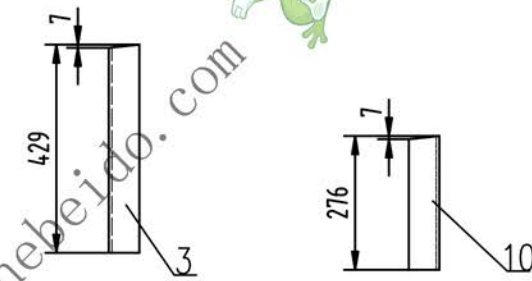
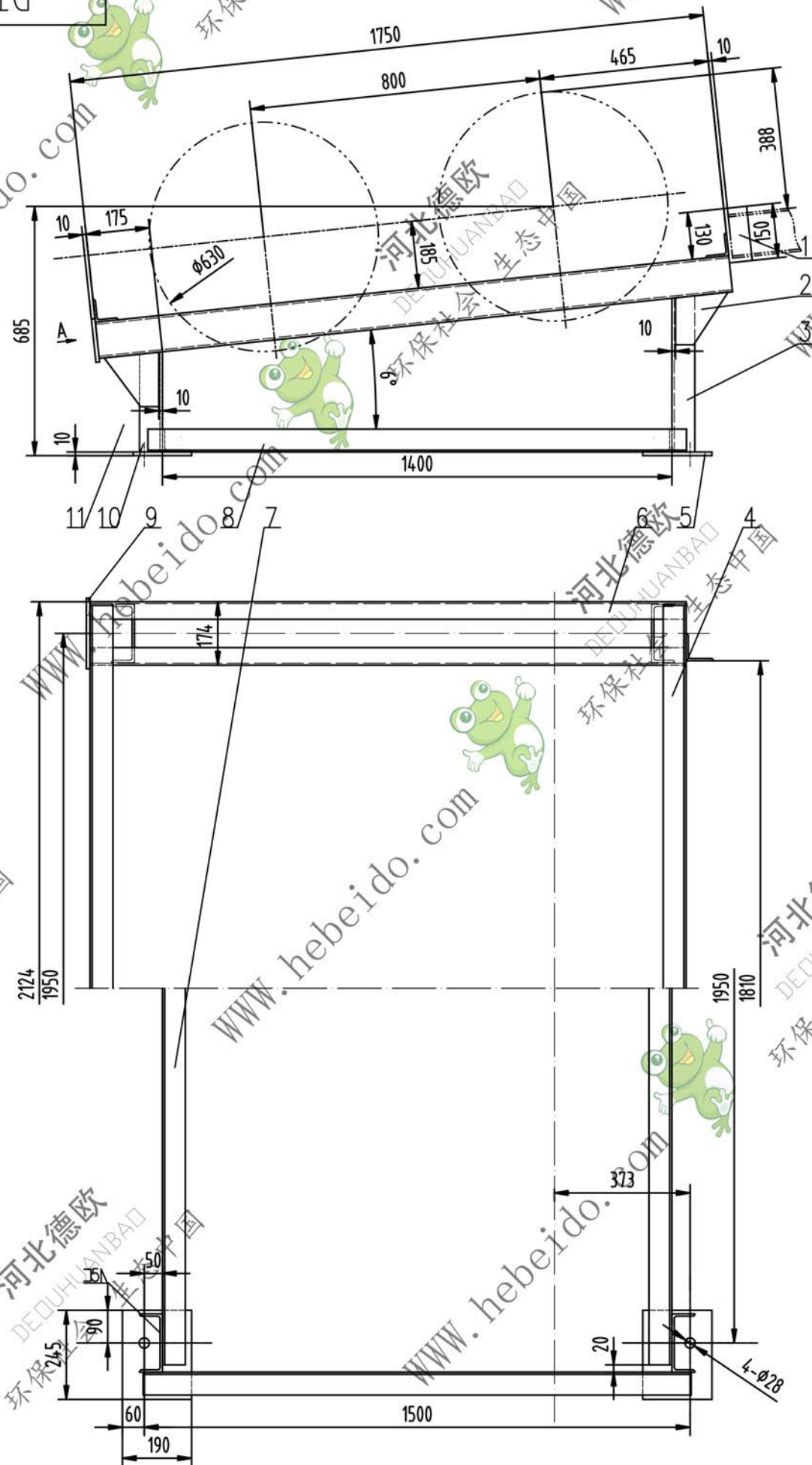

技术要求
 1. 所有下料周边表面粗糙度 $Ra 12.5$ 钻孔周边表面粗糙度 $Ra 2.5$
 2. 未注焊缝均为连续角焊, 焊件搭接处周边焊三面, 焊缝高度为被焊件最小厚度。

| | | | | | | | |
|----|----|-----------------|----|--------|-------|-------|----|
| 11 | 钢板 | $\delta 5$ | 4 | Q235-A | 0.50 | 2.00 | |
| 10 | 槽钢 | 160*63*6.5-276 | 2 | Q235-A | 4.76 | 9.52 | |
| 9 | 钢板 | 194*120*10 | 2 | Q235-A | 1.82 | 3.64 | |
| 8 | 角钢 | 63*63*6 -1480 | 2 | Q235-A | 6.4 | 12.8 | |
| 7 | 角钢 | 63*63*6 -2070 | 2 | Q235-A | 11.25 | 22.50 | |
| 6 | 槽钢 | 100*48*5.3-1750 | 4 | Q235-A | 17.5 | 70.0 | |
| 5 | 钢板 | 245*190*10 | 4 | Q235-A | 3.65 | 14.6 | |
| 4 | 角钢 | 75*75*6 -2104 | 2 | Q235-A | 14.52 | 29.04 | |
| 3 | 槽钢 | 160*63*6.5-429 | 2 | Q235-A | 7.4 | 14.8 | |
| 2 | 钢板 | $\delta 5$ | 4 | Q235-A | 0.55 | 2.20 | |
| 1 | 角钢 | 75*75*6 -150 | 2 | Q235-A | 1.03 | 2.06 | |
| 序号 | 代号 | 名称 | 数量 | 材料 | 单重 | 总重量 | 备注 |

通用技术条件

JB/ZQ4000

螺旋拉紧尾架

1463

S=800 部

| | | | |
|-----------|-------|-------------|----|
| 德欧环保 | | DEDUHUANBAD | |
| 环保社会 生态中国 | | 图样标记 | |
| S | 183.3 | 重量 | 比例 |
| 共 1 张 | 第 1 张 | | |

DT II06J02522

描图
 描校
 旧底图总号
 底图总号
 签字
 日期