

II01D2053.3

标记	文件号	修改内容	签名	日期

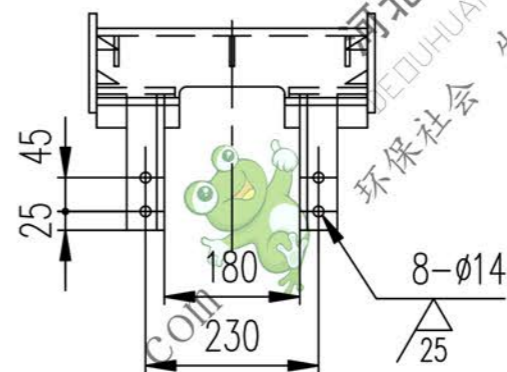

A向旋转

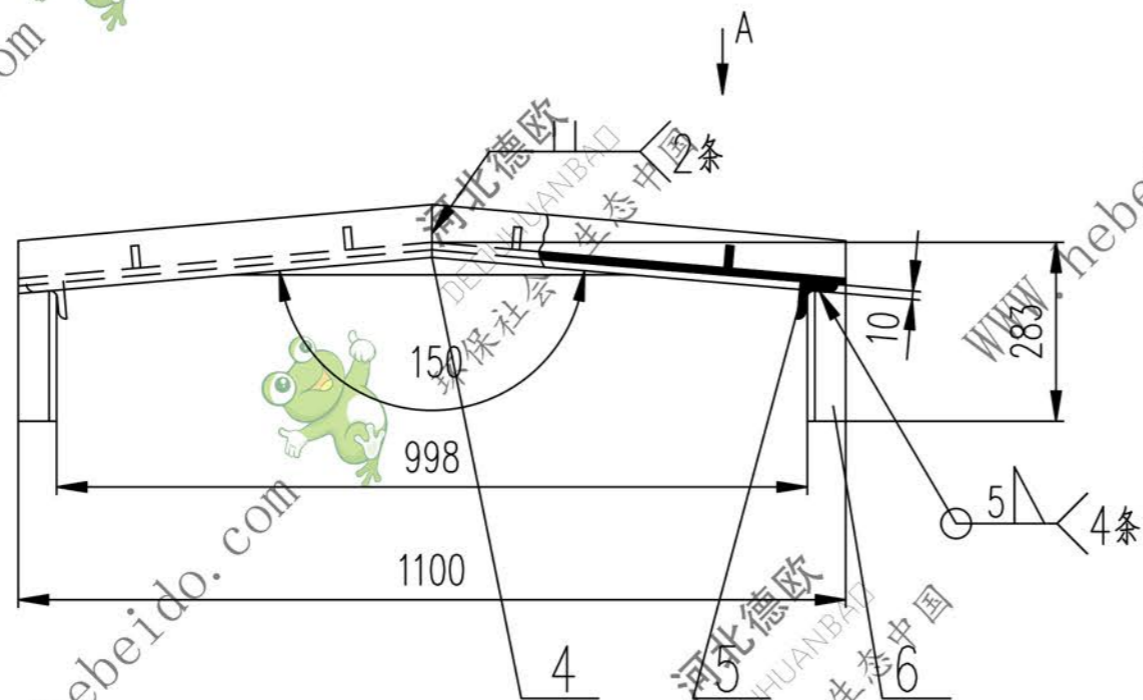
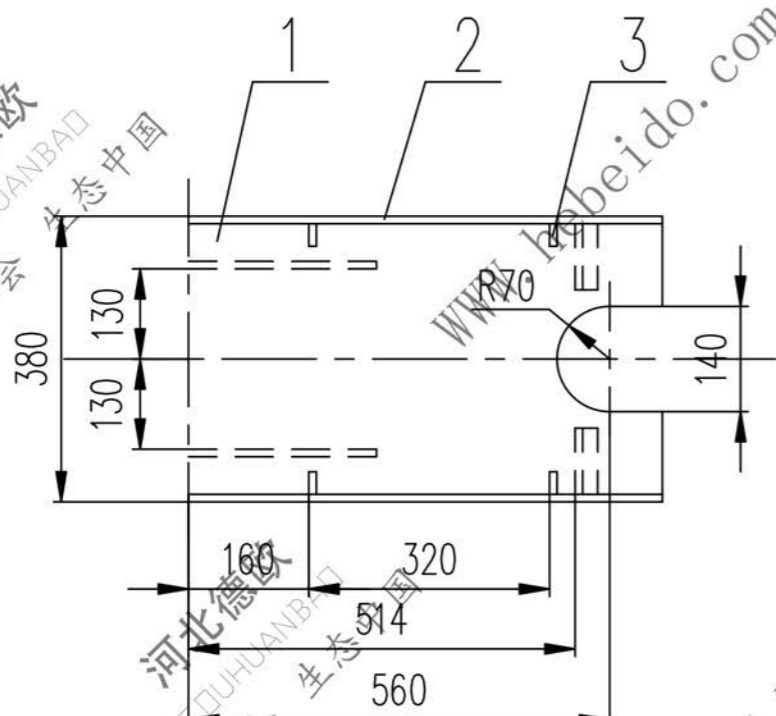
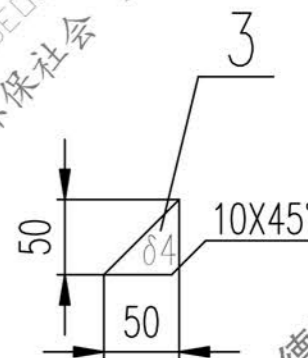
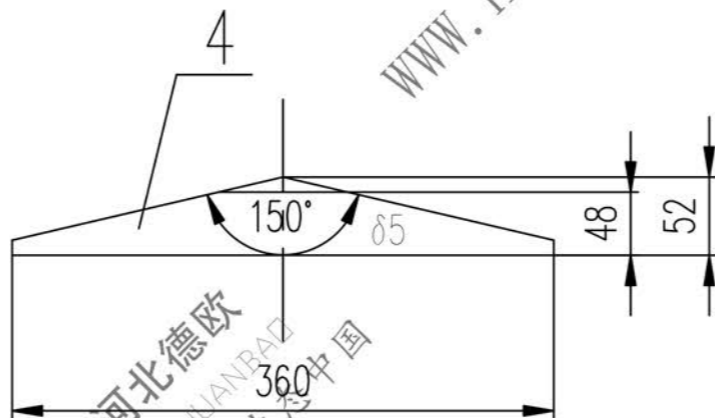

技术要求

1. 未注焊缝为3 $\Delta$ 。
2. 所有下料周边均为 $\sqrt{100}$ 。
3. 件1折弯内圆角为R10。

6	角钢	50X50X5-150	4	Q235-A	0.57	2.28	
5	角钢	50X50X5-110	4	Q235-A	0.41	1.64	
4	钢板	$\delta 5$	2	Q235-A	0.37	0.74	
3	钢板	$\delta 4$	8	Q235-A	0.04	0.32	
2	扁钢	5X70-587	4	Q235-A	1.61	6.44	
1	钢板	4X370X1138	1	Q235-A	13.14	13.14	
序号	代号	名称	数量	材料	单重	总重	附注
					重量 (kg)		

设计		李廷通		工艺会审			
校对				批准		秦海波	
复核		刘飞					
标准化检查				日期			
合同号				II01D2053.3			
护板				图样标记			
				重量 kg		比例	
				24.56			
部件				共 页			
				第 页			

图形输入	输入校对
A3	01D2053.3
图纸文件名	