

II02D2105.2

标记	文件号	修改内容	签名	日期

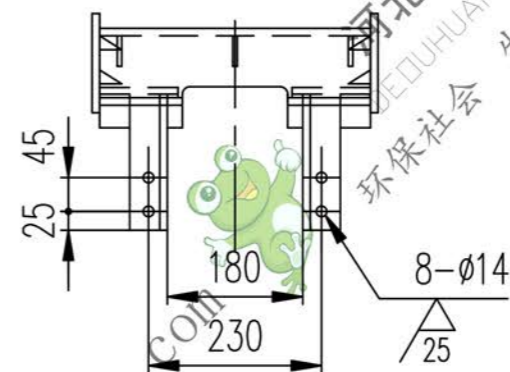

A向旋转

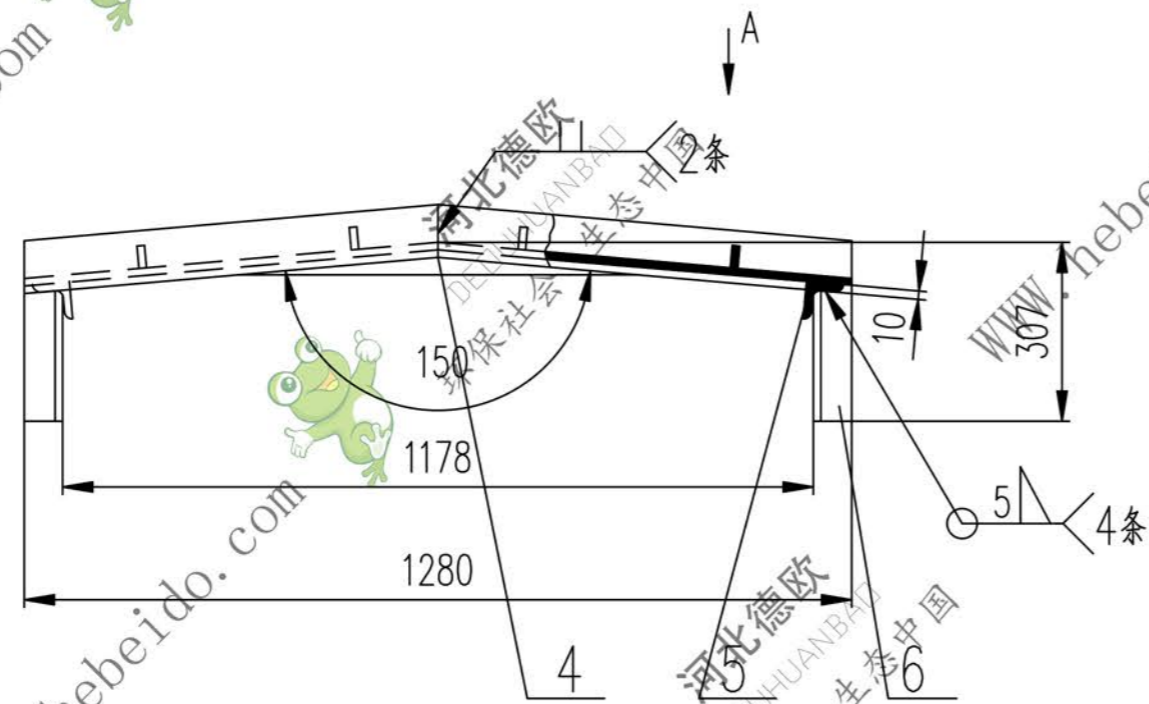
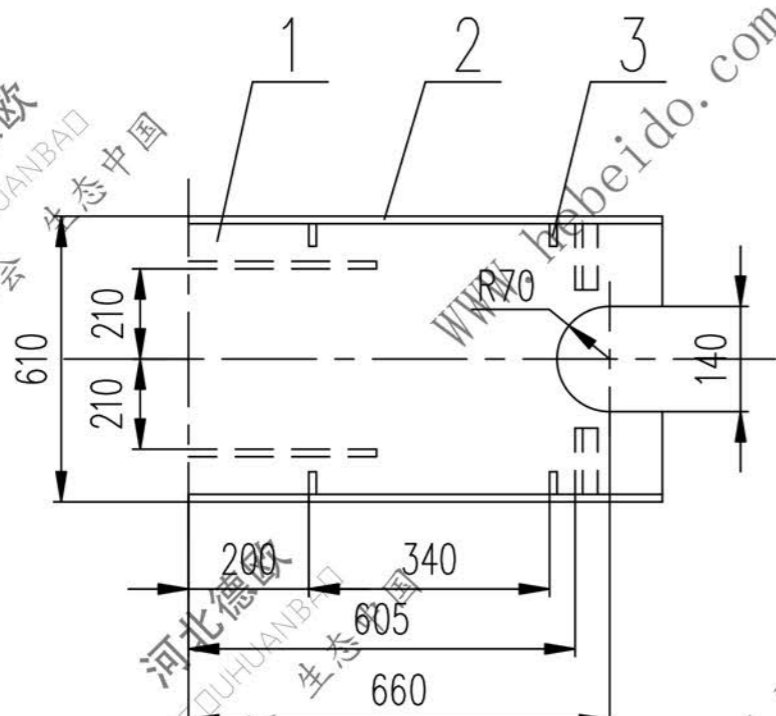
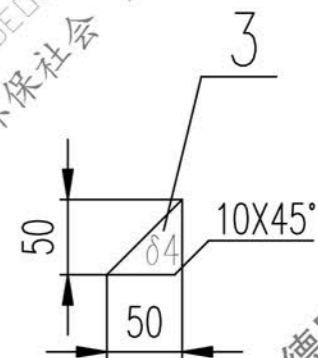
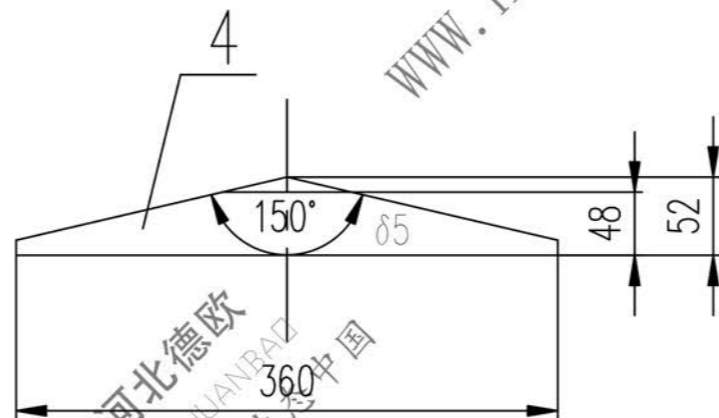

技术要求

1. 未注焊缝为3 Δ 。
2. 所有下料周边均为100 \sqrt
3. 件1折弯内圆角为R10。

序号	代号	名称	数量	材料	单重	总重	附注
6		角钢 50X50X5-150	4	Q235-A	0.57	2.28	
5		角钢 50X50X5-225	4	Q235-A	0.85	3.40	
4		钢板 δ 5	3	Q235-A	0.37	1.11	
3		钢板 δ 4	8	Q235-A	0.04	0.32	
2		扁钢 5X70-680	4	Q235-A	1.87	7.48	
1		钢板 4X470X1325	1	Q235-A	19.83	19.83	

合同号		护板		II02D2105.2	
设计 李廷通				图样标记	重量 kg
工艺会审		部件		29.89	
批准 秦海波				共 页	
日期		部件		第 页	
标准化检查				德欧环保 DEOUHUANBAO 环保社会 生态中国	

图形输入	输入校对
A3	02D2105.2