

CODE

标记	文件号	修改内容	签名	日期

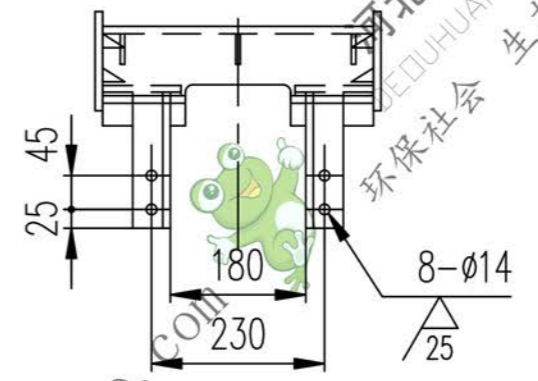

A向旋转

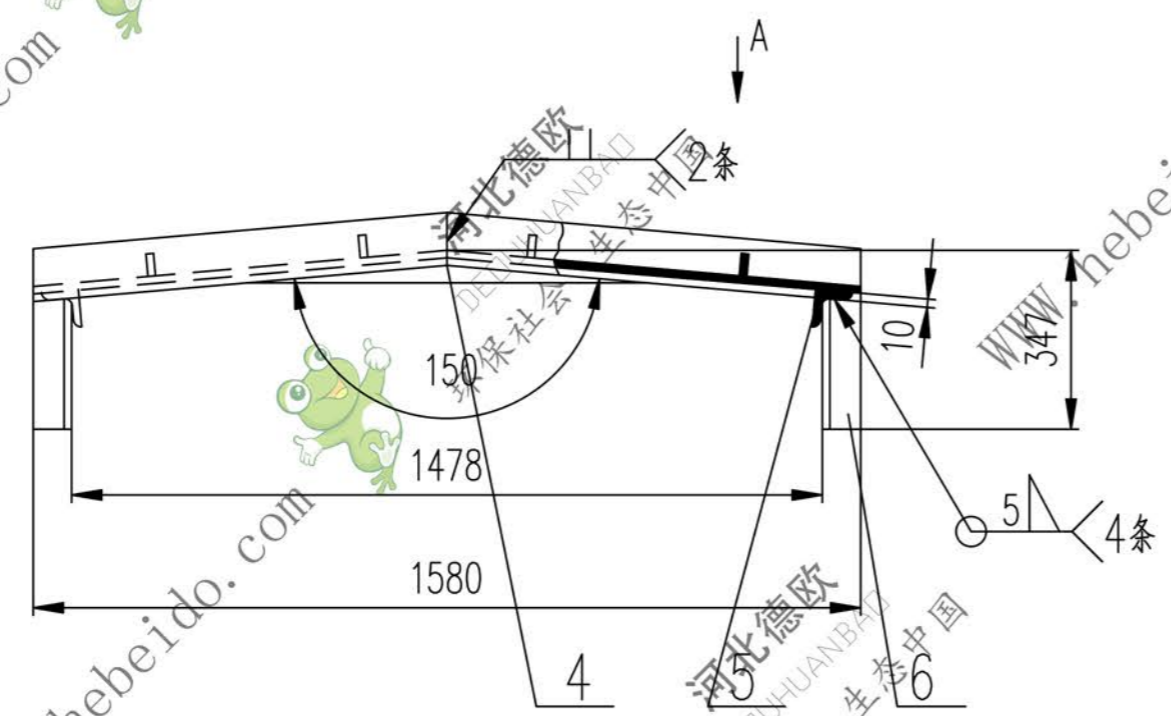
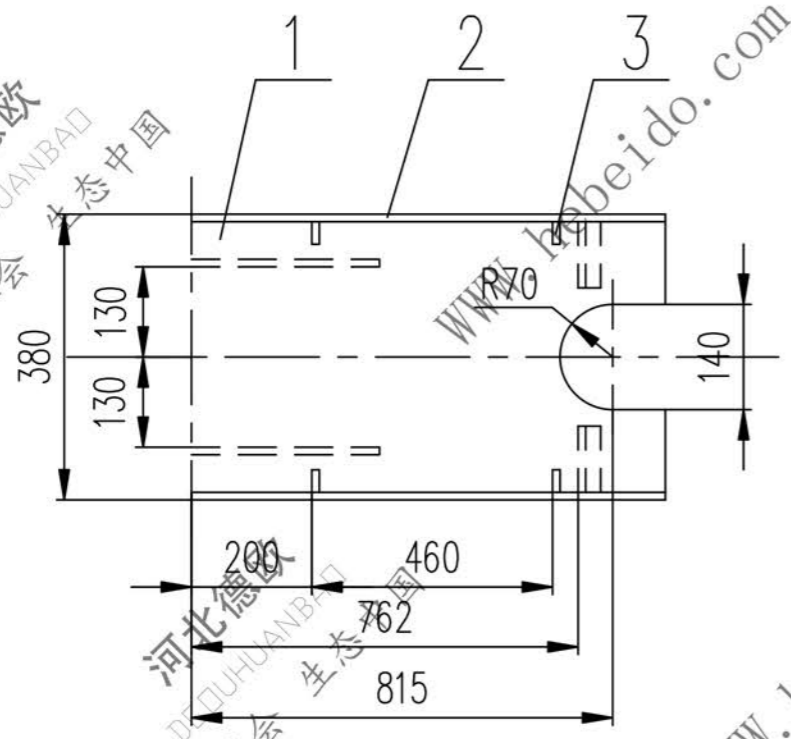
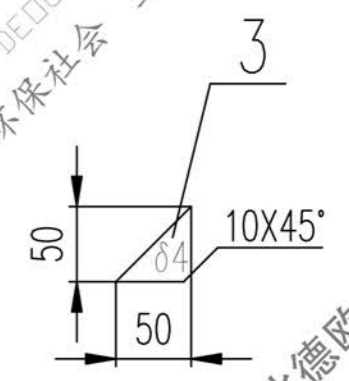
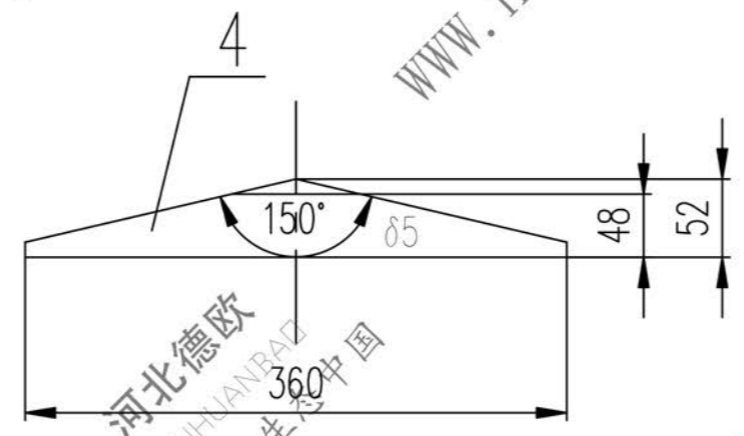

技术要求

1. 未注焊缝为3 $\Delta$ 。
2. 所有下料周边均为100 $\sqrt$
3. 件1折弯内圆角为R10。

6	角钢	50X50X5-150	4	Q235-A	0.57	2.28	
5	角钢	50X50X5-110	4	Q235-A	0.41	1.64	
4	钢板	$\delta$ 5	3	Q235-A	0.37	1.11	
3	钢板	$\delta$ 4	8	Q235-A	0.04	0.32	
2	扁钢	5X70-836	4	Q235-A	2.3	9.2	
1	钢板	4X370X1635	1	Q235-A	18.87	18.87	
序号	代号	名称	数量	材料	单重	总重	附注
					重量(kg)		

合同号		II03D2083.3	
设计		李廷通	
工艺会审		秦海波	
批准		秦海波	
日期			
图样标记		重量 kg	比例
		33.05	
共 页		第 页	

图形输入	FILE
A3 图纸文件名	

