

CODE

标记	文件号	修改内容	签名	日期

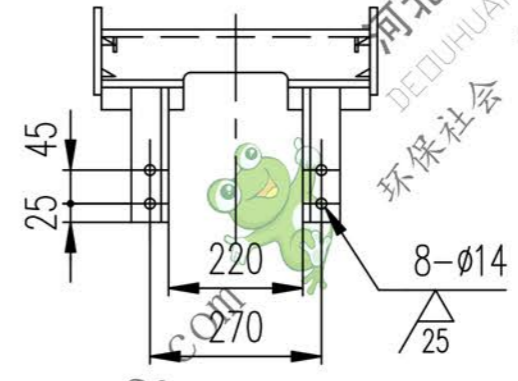

A向旋转

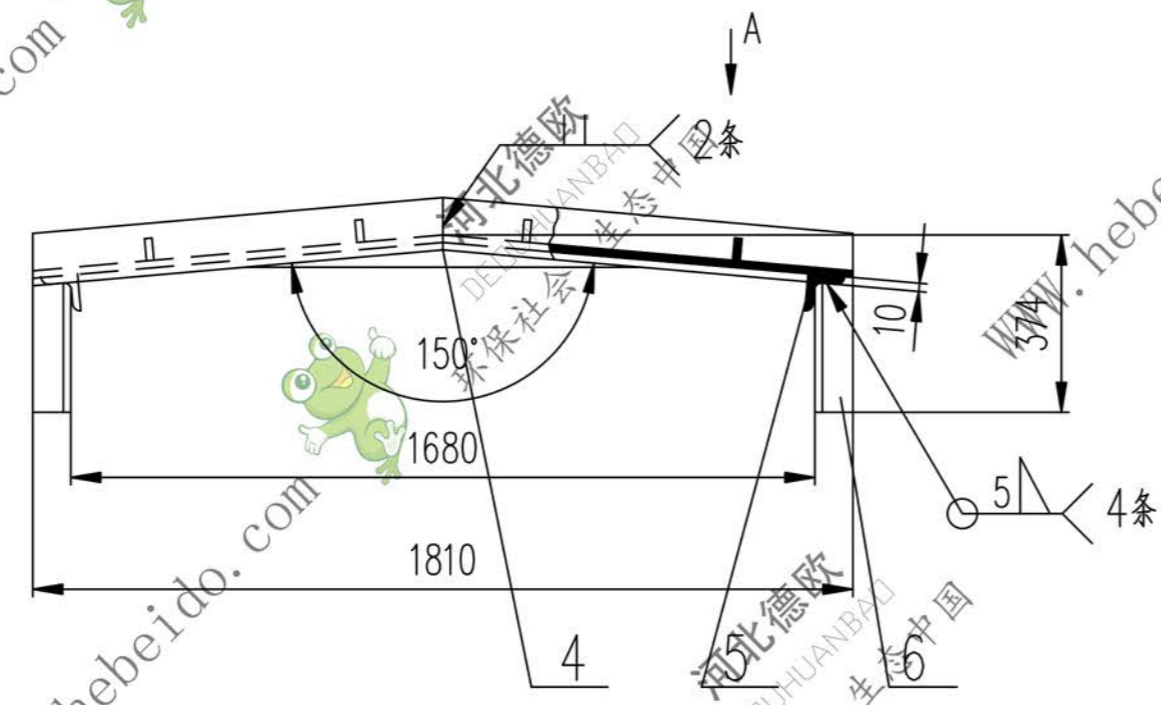
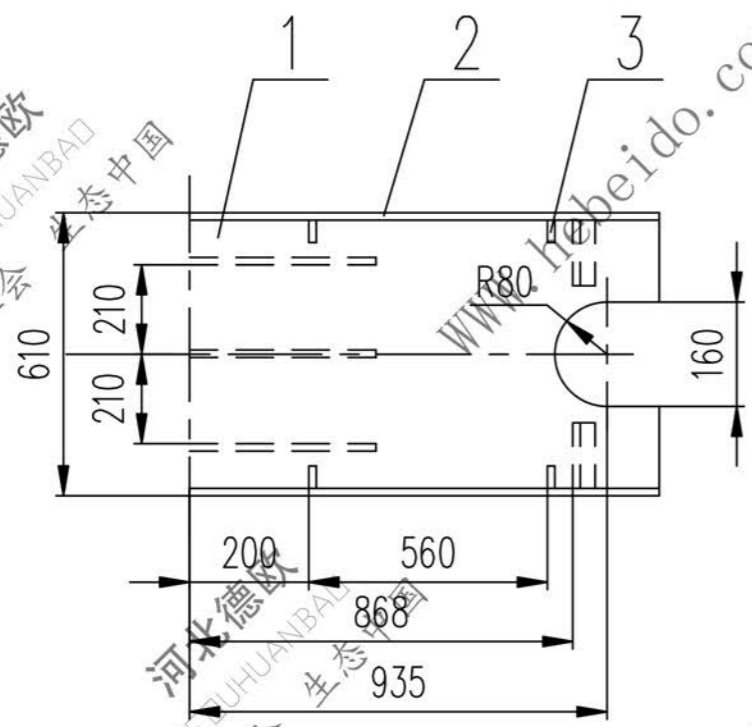
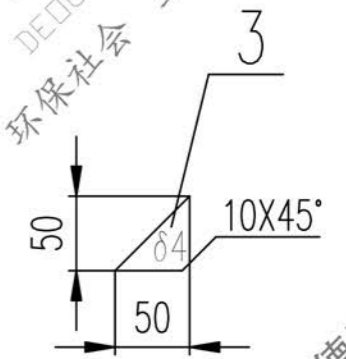
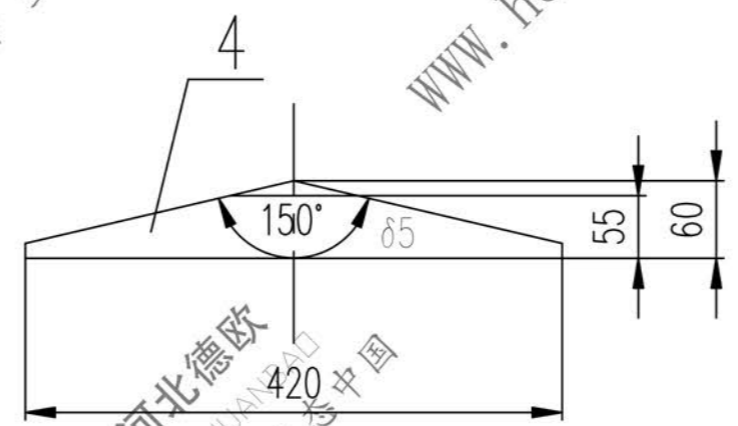

技术要求

1. 未注焊高为3mm
2. 所有下料周边均为100°
3. 件1折弯内圆角为R10.

序号	代号	名称	数量	材料	单重	总重	附注
6		角钢 50X50X5-150	4	Q235-A	0.57	2.28	
5		角钢 50X50X5-225	4	Q235-A	0.85	3.40	
4		钢板 δ5	3	Q235-A	0.49	1.47	
3		钢板 δ4	8	Q235-A	0.04	0.32	
2		扁钢 5X70-955	4	Q235-A	2.62	10.48	
1		钢板 4X600X1874	1	Q235-A	35.06	35.06	
					重量 (kg)		

合同号		II04D2105.2	
设计		护板	
校对		重量 kg	
工艺会审		比例	
批准		53.01	
日期		共 页	
标准化检查		第 页	

图形输入	输入校对
A3	FILE
图纸文件名	