

CODE

标记	文件号	修改内容	签名	日期

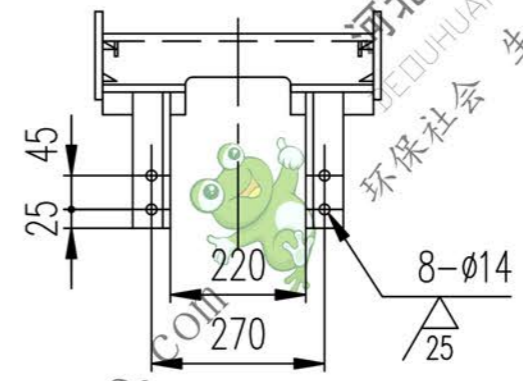

A向旋转

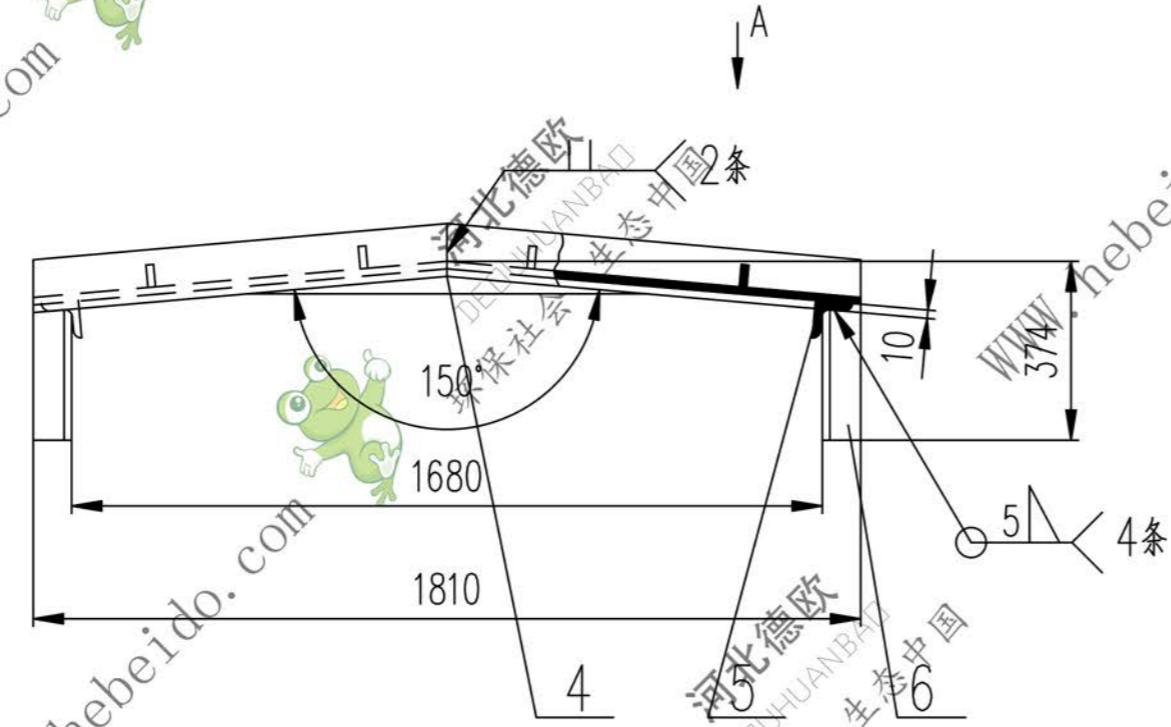
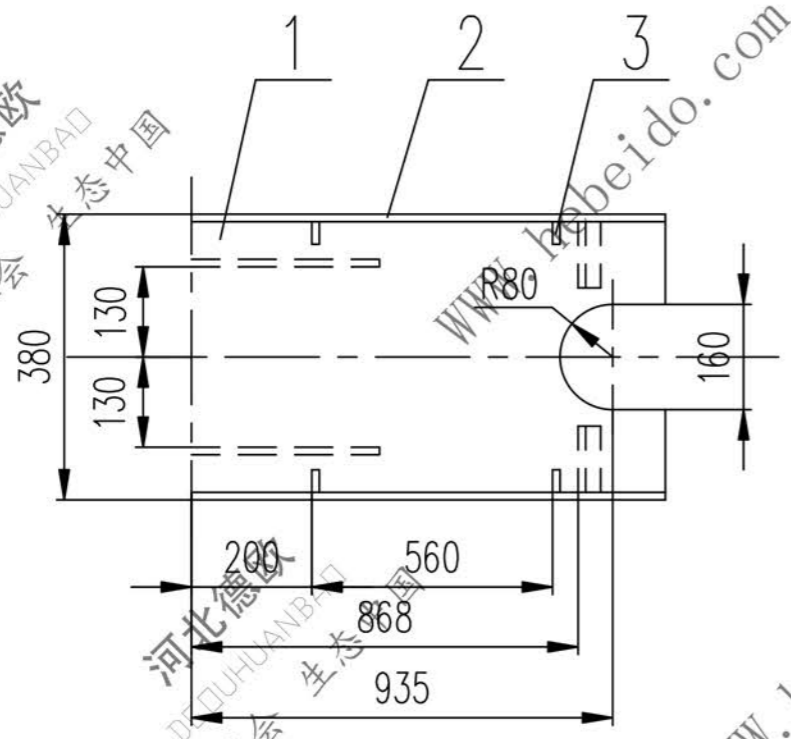
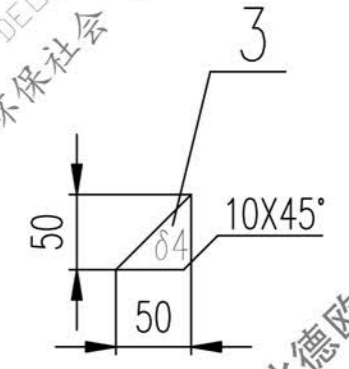
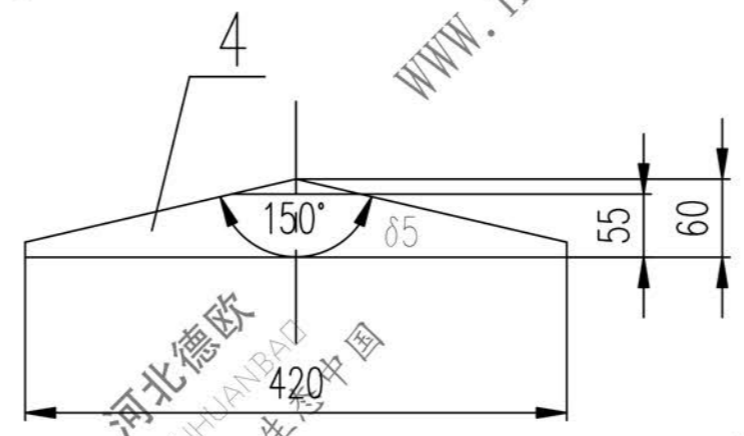

技术要求

1. 未注焊缝为3 Δ 。
2. 所有下料周边均为100 \sqrt
3. 件1折弯内圆角为R10。

序号	代号	名称	数量	材料	单重	总重	附注
					重量 (kg)		
6		角钢 50X50X5-150	4	Q235-A	0.57	2.28	
5		角钢 50X50X5-110	4	Q235-A	0.41	1.64	
4		钢板 $\delta 5$	2	Q235-A	0.49	0.98	
3		钢板 $\delta 4$	8	Q235-A	0.04	0.32	
2		扁钢 5X70-956	4	Q235-A	2.62	10.48	
1		钢板 4X370X1874	1	Q235-A	21.62	21.62	

合同号		II04D2103.3	
设计		李廷通	
工艺会审		秦海波	
校对		秦海波	
批准			
日期			
标准化检查			
护板		重量 kg 比例	
部件		37.32	
		共 页	
		第 页	

图形输入	FILE
A3 图纸文件名	