

标记	文件号	修改内容	签名	日期

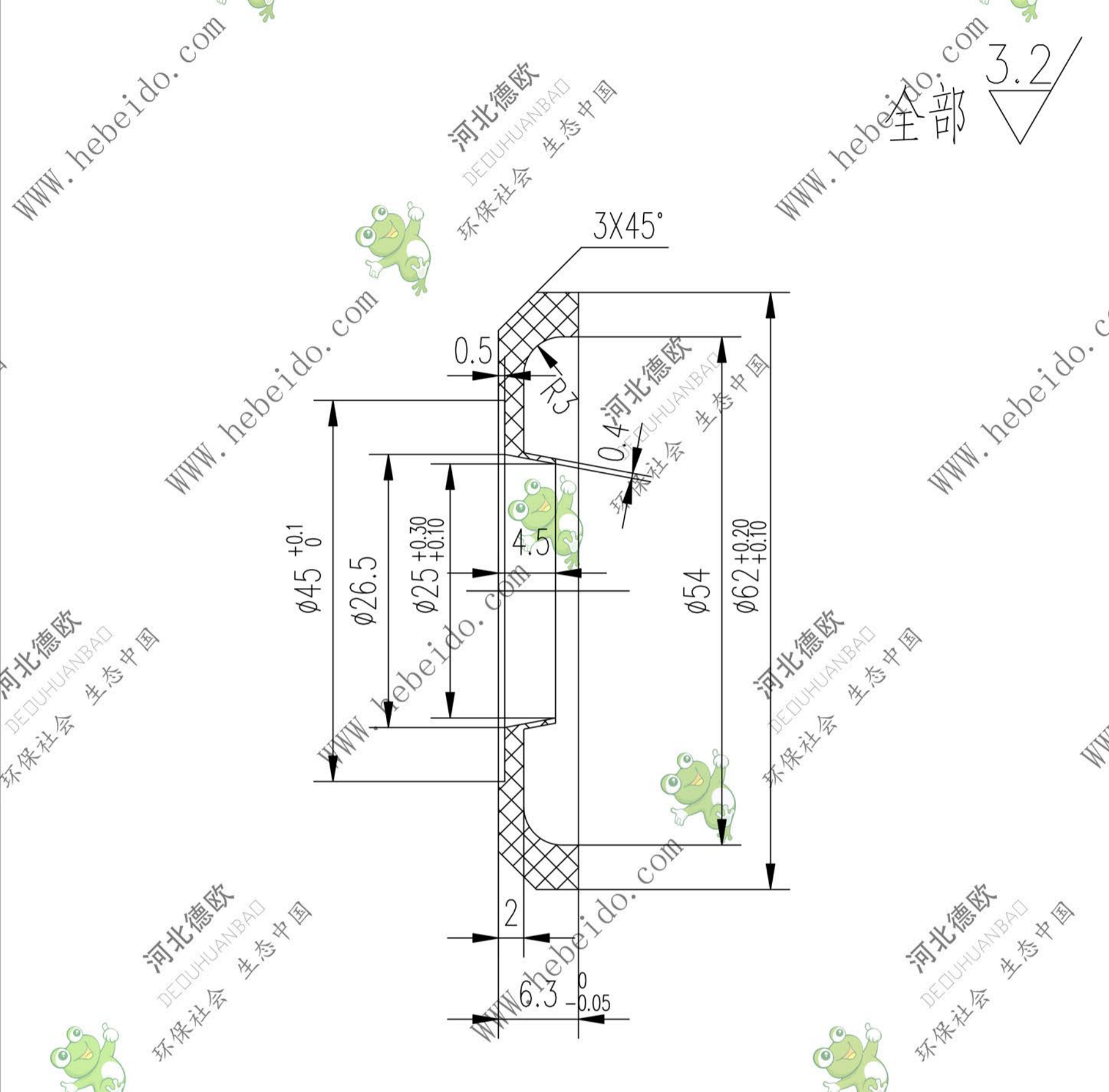

技术要求

1. 不得有裂纹, 飞边, 毛刺。
2. 密封环处应平整, 其局部低凹缺陷不得大于0.5。
3. 注塑气泡不得大于0.5, 每平方厘米内不得多于2个, 总数不得多于5个。

2304-3

图纸文件名	合同号	
设计	李连通	工艺会审
校对		批准 秦海波
A4	刘飞	图形输入
复核		日期
标准化检查		

合同号	
工艺会审	
批准	秦海波
图形输入	
日期	

密封圈

尼龙6

II GP2304-3

图样标记	重量 kg	比例
	0.01	2:1
德欧环保 DEOUHUANBAO 环保社会 生态中国		共 页 第 页