

标记	文件号	修改内容	签名	日期

II N 12-7

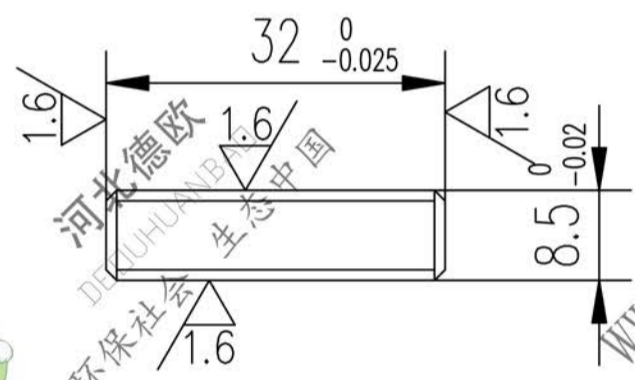
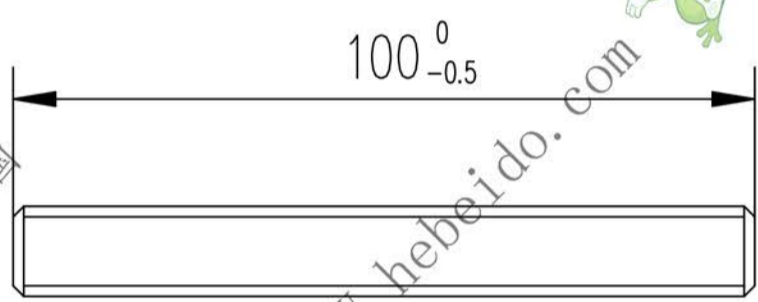

12.5
其余

技术要求

1. 所有倒角1X45°
2. 淬火处理硬度60~65HRC.

图纸文件名	合同号		GCr15		II N 12-7			重量 kg	比例
	设计 李连通								
	校对				批准 秦海波		德欧环保 DEOUHUANBAO 环保社会 生态中国		共 页
	复核 刘飞				图形输入				
A4 标准化检查		日期							

镶块

GCr15



德欧环保
DEOUHUANBAO
环保社会 生态中国

共 页
第 页