

标记	文件号	修改内容	签名	日期

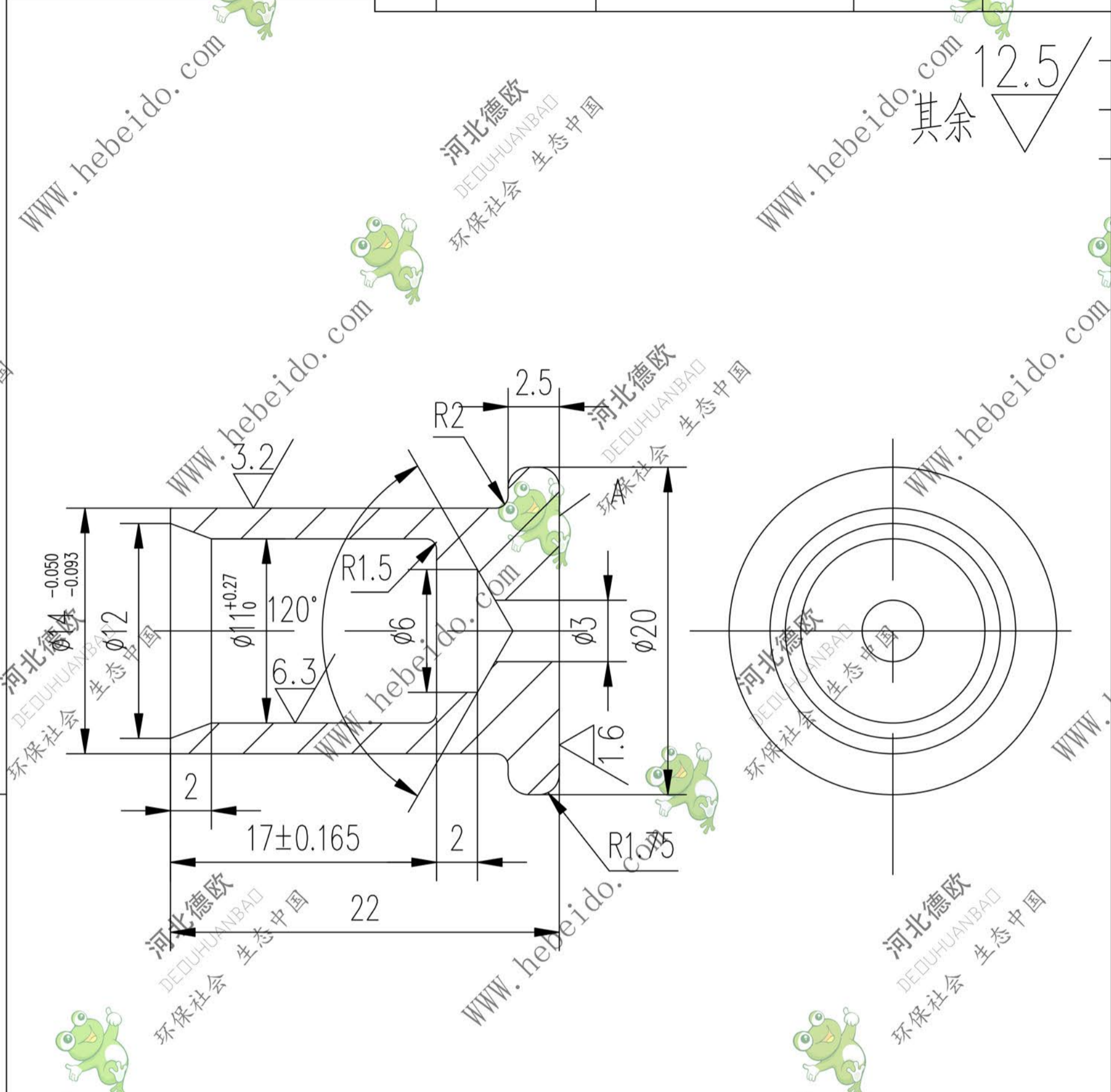

其余 $\frac{12.5}{\nabla}$

技术要求

1. A表面淬火硬度45-50HRC.
2. 硬度层深度 ≥ 2.5
3. 其余均倒角 $0.5 \times 45^\circ$

图纸文件名	合同号		40Cr		IIIN12-1		
设计	李连通	工艺会审	弹簧套		图样标记	重量 kg	比例
校对		批准			秦海波		0.05
复核	刘飞	图形输入	40Cr				
标准化检查		日期					
				共	页		
				第	页		