

标记	文件号	修改内容	签名	日期
----	-----	------	----	----

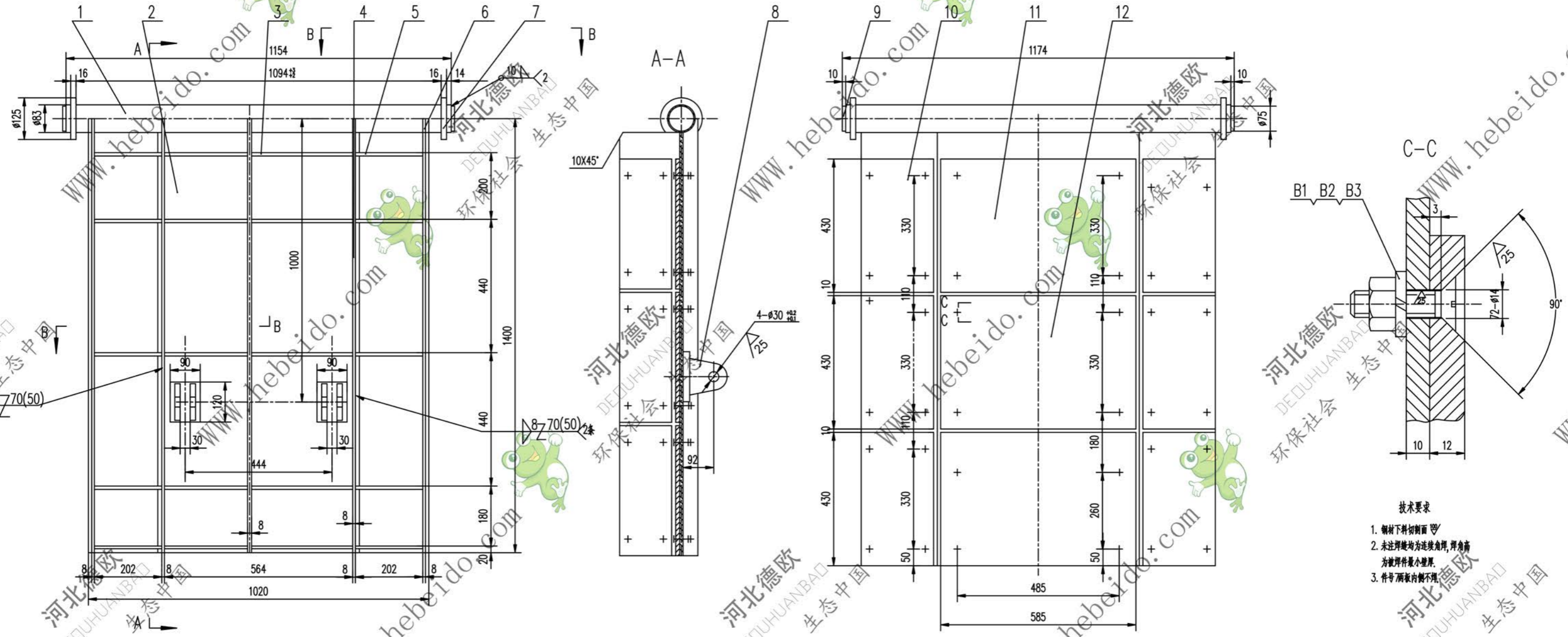

技术要求

1. 钢材下料切面 90°
2. 未注焊缝均为连续角焊, 焊角为被焊件最小壁厚.
3. 件号 7 两板内侧不焊.

序号	代号	名称	数量	材料	重量 (kg)	备注
B3	GB93-87	垫圈	12	36	0.004	0.144
B2	GB41-86	螺母	M12	36	0.016	0.576
B1	GB68-85	螺钉	M12X40	36	0.032	1.152
12		衬板	12X400X585	2	16Mn	22.04 22.04
11		衬板	12X400X585	4	16Mn	22.04 22.04
10		衬板	12X235X430	6	16Mn	8.85 53.1
9		钢板	∅10	2	Q235-A	0.347 0.694
8	II03022342.3.1	支架座	2	铸件	2.225 44.5	备用
7		钢板	∅16	2	Q235-A	0.85 1.7
6		钢板	∅8	2	Q235-A	18 36
5		钢板	∅8	10	Q235-A	14.2 28.4
4		钢板	8X60X278	10	Q235-A	1.4 14
3		钢板	∅8	3	Q235-A	1.047 0.47
2		钢板	∅10	1	Q235-A	4.91 4.73
1	YB231-70	管	83X10-1154	1	20	21.132 21.132

合同号: II 04J22363.3
 图样标记: 重量 kg 比例: 343.2
 设计: [] 审核: [] 工艺审查: []
 校对: [] 制图: [] 输入: []
 复核: [] 日期: []
 名称: 可调挡板
 零件
 共 72 页 第 47 页