

II 03J22342.2.2

标记	文件号	修改内容	签名	日期

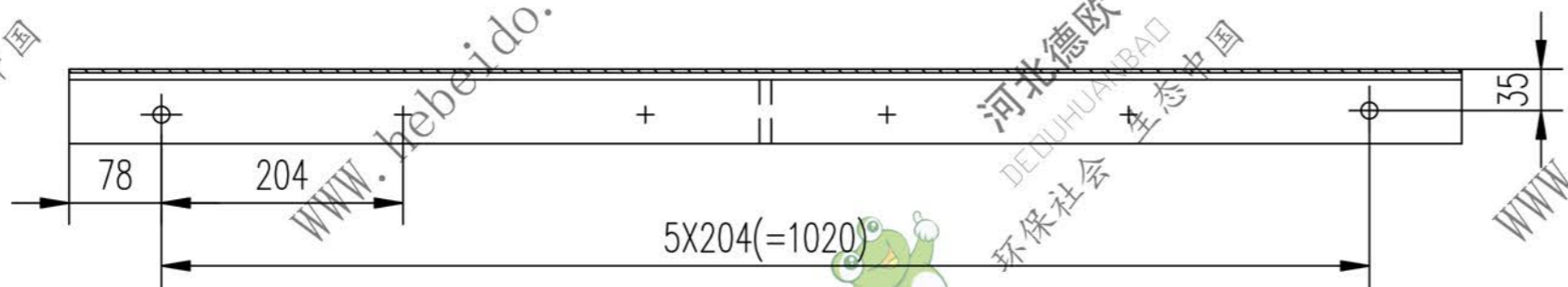
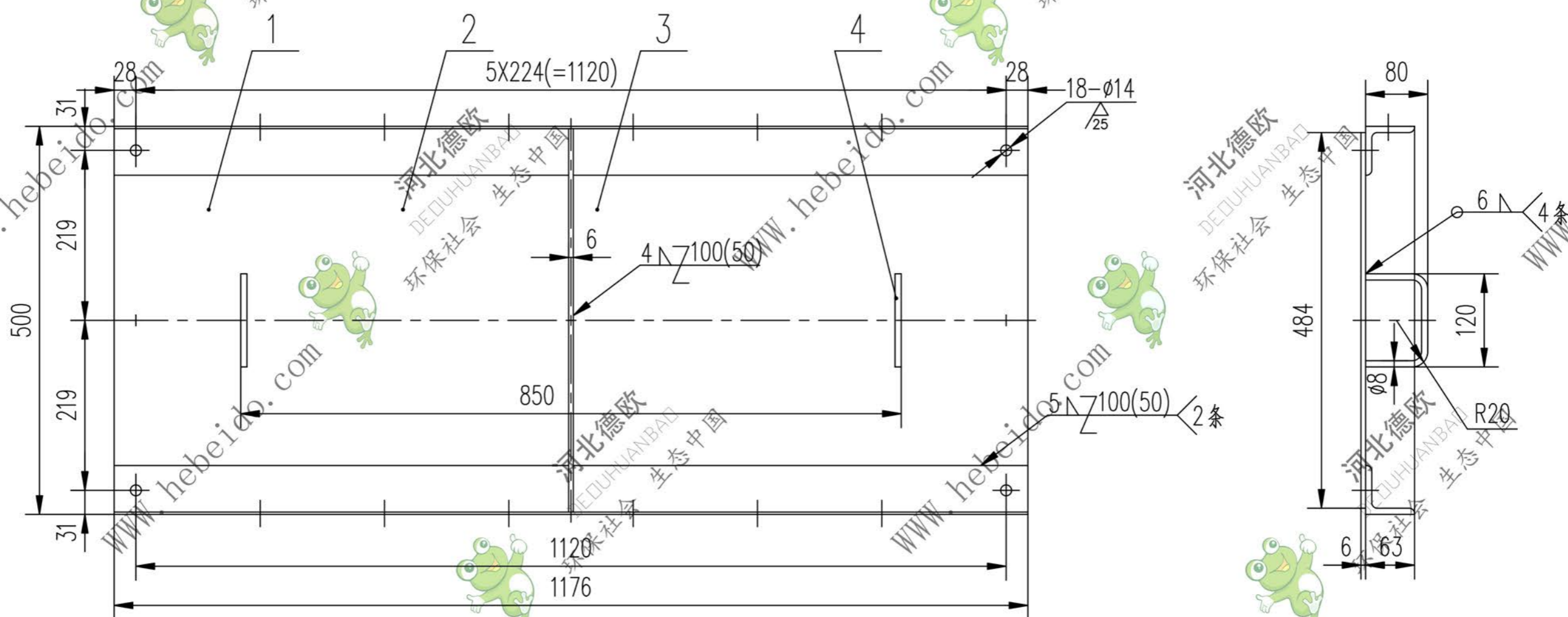

技术要求

1. 材料下料切割面粗糙度 ∇^{100}

序号	代号	名称	数量	材料	单重	总重	附注
					重量 (kg)		
4		圆钢 $\phi 8-262$	2	Q235-A	0.103	0.206	
3		钢板 $\delta 6$	1	Q235-A	1.427	1.427	
2		角钢 $63 \times 63 \times 6-1176$	2	Q235-A	6.728	13.456	
1		钢板 $6 \times 484 \times 1176$	1	Q235-A	26.638	26.638	

设计		李连通		工艺会审				II 03J22342.2.2			
校对				批准		秦海波					
复核		刘飞		图形输入				图样标记			
标准化检查				日期				重量 kg			
上盖 (二)								S		41.727	比例
								DEUHUANBAD		德欧环保	
部件								DEUHUANBAD		第 6 页	
								环保社会 生态中国		生态中国	

J2234222

A3 图纸文件名

www.hebeido.com 河北德欧 DEUHUANBAD 环保社会 生态中国